



v nehybném bodě světa, jenž se točí
: stovky stránek. tisíce



12
P Q

011 PRAGUE QUADRENNIAL OF PERFORMANCE DESIGN AND SPACE
PRAŽSKÉ QUADRIENNALE SCÉNOGRAFIE A DIVADELNÍHO PROSTORU

16.–26. ČERVNA 2011
JUNE 16–26 2011

at the still point of the turning world
: vertical opera



Pražské Quadriennale pořádá



MINISTERSTVO
KULTURY

a realizuje



Pod záštitou prezidenta České republiky Václava Klause, primátora hlavního města Prahy Bohuslava Svobody a starosty městské části Praha 7 Marka Ječménka

Podpořeno z programu Kultura Evropské unie



The Prague Quadrennial is organized and funded by



MINISTRY OF CULTURE
CZECH REPUBLIC

and produced by



Under the auspices of the President of the Czech Republic Václav Klaus, the Mayor of the City of Prague Bohuslav Svoboda and the Mayor of Prague 7 Marek Ječmének

With the support of the Culture Program of the European Union





OBSAH / CONTENT

- 8 Úvod / Introduction
- 11 Rada PQ / PQ Council
- 14 Úvodní slovo / Opening Statements
- 24 Porota / Jury
- 27 Ceny PQ / PQ Awards
- 28 Seznam zúčastněných zemí a regionů / List of Participating Countries and Regions
- 30 Vystavující země a regiony / Exhibiting Countries and Regions
- 272 Projekty / Projects
- 316 Rejstřík / Index
- 324 PQ Team



122 mm

Vážení příznivci současného divadelního designu, nemá moc smysl vypočítávat, čím vším je Pražské Quadriennale výjimečné. Největší akce svého druhu na světě, pořádaná s finanční účastí EU, je prostě předurčena k tomu, aby se o ní dopředu mluvilo a psalo v superlativech. Pevně věřím a všem organizátorům bych to velmi přál, aby se v podobném duchu mluvilo a psalo i po jeho skončení a desítky tisíc tradičních i nových diváků ze všech koutů světa si odnesly z červnové Prahy krásný zážitek.

S ohledem na charakter akce si dovolím přidat ještě jedno docela podstatné přání. Ať nám všem vyjde od 16. do 26. června 2011 počasí!

S úctou

Jiří Besser
ministr kultury ČR

Dear friends of contemporary theatre design, I don't think I need to tell you all the ways in which the Prague Quadrennial is unique. The greatest event of its kind in the world, organized with financial support from the EU, is simply predestined to be talked and written about in superlatives even before it starts. I firmly believe and earnestly hope, in the name of all the organizers, that it will be talked and written about in the same spirit even after it has concluded, and that tens of thousands of loyal and new theatregoers from all corners of the world will take home memories of a wonderful June experience in Prague.

Considering the nature of this event, I will take the liberty to add one more quite important wish. Let us hope that, from 16 to 26 June 2011, the weather will be in our favour!

Sincerely,

Jiří Besser
Minister of Culture of the Czech Republic



v nehybném bodě světa, jenž se točí
: velkolepá hra těles shromážděných pod světlem

Vážení návštěvníci a účastníci 12. Pražského Quadriennale, navenek by se mohlo zdát, že si politici až příliš oblíbil řeč čísel, že jejich myšlenky bloudí takřka výlučně v rovinách ekonomiky, rozpočtů, investic nebo ukazatelů zadluženosti. Hospodářství a otázky s ním spojené opanovaly veřejný prostor i veřejnou diskusi nejen v České republice. Právě proto jsem nesmírně rád, že Praha může hostit již dvanáctý ročník přehlídky současného světového umění. Pražské Quadriennale je jedinečnou příležitostí ukázat obyvatelům metropole i jejím návštěvníkům pohled na svět v širších konturách, než jen v kontextu čísel a ekonomických veličin.

Praha odedávna patřila k centrům evropské kultury. Své neotřelé nápady zde v uplynulých staletích přiváděli k životu umělci světového věhlasu – architekti, malíři, spisovatelé. Historické kulturní dědictví našeho hlavního města je nesmírné, musíme si ho vážít a věnovat mu náležitou péči. Přílišná zahleděnost do minulosti by ale Praze neprospěla.

Souslovím „*neustálý vývoj*“ charakterizoval Mahátma Gándhí jednu ze zákonitostí života. Také kultura se neustále vyvíjí a Praha nesmí odmítat její nové projevy. Jsem naopak přesvědčen, že by naše hlavní město mělo posílit svou provázanost s moderním uměním a usilovat o to, aby se pro moderní umělce stalo inspirativním a vyhledávaným působištěm. Jedině tak zůstane Praha kulturní metropolí, a nikoli pouhým skanzenem minulosti.

Vytvářejme už dnes pro budoucí generace Pražanů město kulturně mnohvrstevnaté a modernímu umění otevřené – tedy takové, jaké jsme ho zdědili od svých předků.

Bohuslav Svoboda
primátor hl. m. Prahy

Dear visitors and participants of the 12th Prague Quadrennial, On the surface, it might appear as if politicians love to quote numbers and figures, that their minds are almost exclusively focused on economics, budgets, investments or debt indicators. Economics and related issues have recently dominated public space and public discussion in many countries, and not just the Czech Republic. All the more reason why I am so very glad that Prague can host – for the twelfth time now – this festival of contemporary world art. The Prague Quadrennial is a unique opportunity to show residents of and visitors to our city a broader view of the world than just that reflected by numbers and economic figures.

Prague has long been one of Europe's centres of culture. Over the past centuries, many world-renowned artists – architects, painters, writers – have given birth to new ideas here. Our city boasts a vast historical and cultural heritage, and we must value this heritage and properly nurture it. But Prague will not benefit from focusing too much on the past.

Mahatma Gandhi used the phrase “constant growth” to describe one of the laws of life. Culture, too, is constantly growing and changing, and Prague must not reject new expressions of culture. In fact, I am convinced that our city should use its ties to modern art in order to become an inspirational place to work and create, a place sought out by modern artists. Only in this way can Prague remain a cultural capital, and not a mere museum of the past.

Let us therefore join today in order to create a culturally diverse city for future generations of Praguers, a city that is open to modern art – in other words, the kind of city that we inherited from our ancestors.

Bohuslav Svoboda
Mayor of the City of Prague

Pražská mezinárodní výstava je významnou akcí, která podporuje vzájemnou uměleckou výměnu a popularizuje nové formy současné scénografie.

Tím, že svádí dohromady umělce ze 62 zemí a 5 kontinentů, ztělesňuje soudržnou sílu kultury. Zároveň je vyjádřením východoevropské dynamiky. Tento region, který si je vědom rozhodující role, kterou hraje umění ve znovuoživení společnosti, se stal centrem světové kultury a tato přehlídka představuje atraktivní výměnnou platformu pro mladé umělce.

Napomáhání rozmanitosti, prostřednictvím podpory uměleckého vyjadřování a současné tvorby, je v centru zájmu UNESCO. Věříme, že mezikulturní výměna, ruku v ruce s uměleckými inovacemi, je klíčovou cestou k budování míru a k udržování vývoje lidstva. Proto je UNESCO hrdým partnerem Quadriennale, a proto je pro nás velkou radostí, že máme možnost přispět do katalogu Pražského Quadriennale 2011.

Tento projekt, určený jak pro profesionály, tak pro širokou veřejnost, pomáhá udržovat dynamiku kulturní diverzity ve všech vrstvách společnosti. Současná umělecká díla představují naše budoucí kulturní dědictví. Tato publikace nabízí pozoruhodný dokumentární přehled zásadních trendů současné scénografie. Tento katalog bude sloužit jako vynikající prostředek vyjádření tvůrčí diverzity. Jsem přesvědčena, že přispěje k podpoře mezikulturního dialogu v Evropě a v celém světě.

Irina Bokova
generální ředitelka UNESCO

Prague's International Exhibition has become a landmark event in fostering the exchange of artistic practices and in popularizing new forms of contemporary performance design.

This Exhibition embodies the cohesive power of culture by bringing together people from 62 countries and 5 continents. It is also an expression of Eastern Europe's dynamism. Conscious of the paramount role art plays in revitalizing the society, this region has become a world cultural hub and this exhibition has risen as an attractive exchange platform for young artists.

Fostering diversity by the promotion of cultural expressions and contemporary creation lies at the heart of UNESCO's action. We believe that exchanges between cultures along with artistic innovation are key ways to build peace and to sustain human development. This is why UNESCO is a proud supporter of the Quadrennial and why it is a great pleasure to contribute to the 2011 edition of the Prague Quadrennial Catalogue.

This project, aiming both at professionals and general public, helps sustain the dynamics of cultural diversity in all of our societies. Today's artistic creation builds our cultural heritage of tomorrow. This book provides outstanding documentary insight to trends in major contemporary performance design. This Catalogue will serve as an excellent vehicle for creative diversity. I am convinced it will contribute to strengthening intercultural dialogue in Europe and across the world.

Irina Bokova
Director-General of UNESCO

0,00063 km



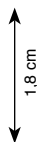

ČLENOVÉ RADY PQ / PQ COUNCIL

Mgr. Michal Beneš, CSc.	vedoucí oddělení UNESCO, Ministerstvo kultury ČR / Head of Dpt. UNESCO, Ministry of Culture of the Czech Republic
Ing. Jan Bondy	ředitel Odboru veřejné diplomacie, Ministerstvo zahraničních věcí ČR / Director of Public Diplomacy Department, Ministry of Foreign Affairs of the Czech Republic
PhDr. Ondřej Černý	ředitel Národního divadla v Praze / Director of the National Theatre Prague
doc. Mgr. Jan Hančil	děkan DAMU, Praha / Dean of the Theatre Faculty, the Academy of the Performing Arts in Prague
PhDr. Petr Hnízdo	ředitel Oddělení zahraniční spolupráce, UNESCO a koncepcí, Ministerstvo kultury ČR / director, Foreign Relations Department, UNESCO and Conceptions, Ministry of Culture of the Czech Republic
PhDr. Anna Janištinová	Tajemník pro vědu a výzkum, Národní galerie / Science and Research Secretary, National Gallery in Prague
Mgr. Lukáš Kaucký	Radní pro oblast kultury a cestovního ruchu hl.m. Prahy, Magistrát hl. m. Praha / Councillor for Prague Culture and Tourism
Jiří Koutský	Radní pro kulturu, Zastupitelstvo MČ Prahy 7 / Councillor for Culture, Municipal District Prague 7
JUDr. František Mikeš	1. náměstek ministra kultury, Ministerstvo kultury ČR / First Deputy Minister of the Ministry of Culture, Chairman of the PQ Council
Ing. Pavla Petrová	ředitelka, Institutu umění – Divadelního ústavu / Pražského Quadriennale / Director of the Arts and Theatre Institute and Director of the PQ
Michael W. Pospíšil	generální ředitel, Česká centra / General Director of the Czech Centres
doc. RNDr. Anna Putnová, Ph.D., MBA	poslankyně / Member of the Parliament of the Czech Republic
prof. ak. arch. Jindřich Smetana	rektor VŠUP / President of the Academy of Arts, Architecture and Design Prague
Marta Smolíková	ředitelka ProCulture c/o, Otevřená společnost o.p.s. / Director of ProCulture c/o, Otevřená společnost o.p.s
doc. MgA. Zbyněk Srba, Ph.D	děkan DIFA JAMU Brno / Dean of the Theatre Faculty, the Janacek Academy of Music and Performing, Brno
prom. hist. Jiří Ševčík, CSc.	prorektor pro zahraniční záležitosti, AVU, Praha / Academy of Fine Arts in Prague
Ing. Pavol Škrak	radní pro oblast kultury, sportu MČ P1, Zastupitelstvo MČ Prahy 1 / Councillor for Culture and Sports of the Prague 1 Municipal District
MgA. Radek Zdráhal	náměstek ministra pro umění a knihovny, Ministerstvo kultury ČR / Deputy Minister for Arts and Libraries, Ministry of Culture of the Czech Republic







v nehybném bodě světa, jenž se točí
: jemnost, drzost, snovost

Dvanáctý ročník Pražského Quadriennale v roce 2011 je ročníkem plným změn. K zásadnímu obsahovému posunu, který dokládá nový název, došlo záměrně, a to díky kurátorskému směřování celého týmu pod vedením umělecké ředitelky Sodji Lotker; příčinou další změny, která rovněž zásadně posouvá charakter Quadriennale, byla nešťastná náhoda: požár Levého křídla Průmyslového paláce v roce 2008, tradičního místa konání PQ, jednoznačně změnil plány a realizaci dvanáctého Quadriennale. Při obsáhlém mapování Prahy a složitém procesu hledání nového místa se stále více ukazovalo, že Quadriennale čelí nečekané výzvě k zásadnímu prostorovému i kontextovému posunu a může se tak plně chopit možností, které naznačily předchozí ročníky.

Již pouhý výčet všech prostorů jednoduše definuje směr, kterým jsme se vydali: Pražské Quadriennale 2011 se bude konat v Národní galerii ve Veletržním paláci, na Divadelní fakultě Akademie múzických umění, v kulturním a společenském centru Pražské křižovatky v kostele sv. Anny, ve veřejném prostoru piazzety Národního divadla, na Nové scéně (dlouholetém působišti Laterny Magiky a Josefa Svobody), v řadě dalších pražských kulturních institucích a také v mnoha pražských ulicích a na náměstích. Quadriennale se na jedenáct dní v červnu 2011 stane rozsáhlou akcí současného umění, která se rozehraje v celé české metropoli. Dojde k interakci mezi prostorem hlavního města (jeho historických kontextů i současných aspektů), s uměleckými projekty (vytvořenými umělci z celého světa, ať už v rámci jiného projektu/kontextu, nebo naopak přímo pro toto město) a s diváky (obyvateli Prahy i tisíci zahraničních návštěvníků, kteří sem přijíždějí jen kvůli Quadriennale). Co z této vzájemné interakce vzejde, v tento

moment ještě nevíme a po celou dobu příprav očekáváme výsledek s určitým vzrušením, ale i obavou a respektem.

Všechny letošní inovace a posuny nejsou však tak nečekané a náhlé, jak by se na první pohled mohly zdát. Stále totiž cítíme úctu k celé čtyřiačtyřicetileté tradici i k okolnostem vzniku a složitě realizaci před rokem 1989. Snažíme se význam a roli PQ dále rozvíjet, aby si uchovalo svůj smysl i pro současnou uměleckou tvorbu a diváky. Navazujeme na projekty a postupy, které byly již vytvořeny v minulých ročnících. Vytváříme tak kontinuální proces, reflektující vývoj současného divadla a umění vůbec. Snad jen důrazněji směřujeme pohled více do budoucnosti, chceme, aby PQ nabídlo inspiraci, otázky a široké spektrum možností pro současnou i budoucí generaci umělců, kteří na Quadriennale přijdou a kteří si tyto možnosti i inspiraci odnášejí pro svou vlastní práci. Pro diváka by pak Quadriennale mělo otevřít celou šíři současného umění, forem, žánrů a zážitků.

V souvislosti s obsahovým posunem koncepce PQ v posledních letech také zásadně pozměnilo a rozšířilo okruh spolupracujících lidí a organizací, které jej připravují. Kromě pražského tvůrčího a přípravného týmu se na něm podílí také mezinárodní interdisciplinární kurátorský tým a letošní speciální projekt Intersekce je připravován ve spolupráci s více než desítkou evropských partnerů. Své projekty v něm prezentují nejen umělci, kteří již na Quadriennale vystavovali, ale i tvůrci zcela noví a často z oborů, které na Quadriennale dříve zastoupeny nebyly. Díky Intersekci Quadriennale rozšířilo nejen disciplinární a žánrový záběr, ale také svou prostorovou i časovou působnost. Od jednorázové akce na jednom místě

se posouvá k institucionální kontinuální činnosti a aktivitám i ve čtyřletém mezidobí v České republice i v zahraničí. Spolu s řadou domácích i zahraničních partnerů jsme se v uplynulých letech věnovali organizaci teoretických mezinárodních symposií a uměleckých workshopů, vytváření internetového informačního portálu v oblasti scénografie a přípravě akcí, které částí Intersekce představí v druhé polovině roku 2011 v řadě evropských zemí. Na realizaci Intersekce obdržel Institut umění – Divadelní ústav největší grant Evropské unie, jaký Česká republika v oblasti kultury dosud získala.

Čtyřletý cyklus i jedinečnost Quadriennale ve světovém kontextu budí potřebu prezentovat doslova „vše“. Přes tuto otevřenost a komplexní šíři však musíme být obezřetní, tak aby byla zachována kompaktnost, smysluplnost a koncepční jednota celku každého Quadriennale. PQ není veletrh, každý ročník má svou vizi a směr, který musíme držet, a proto není možné zahrnout všechny nápady a projekty, jež k nám přicházejí. PQ však vždy bylo důležitým místem pro setkání – tento aspekt otevřené platformy pro umělce, teoretiky a jejich vzájemnou diskusi a spolupráci chceme ještě více zdůraznit. Proto jsme letos záměrně připravili tolik otevřených výzev k účasti pro jednotlivé umělce a proto kromě výstavních sekcí a kurátorovaných projektů vytváříme formy individuální prezentace, jako jsou workshopy, Pecha Kucha či Knihovna portfólií Jellies atd.

Ve své minulosti PQ čelilo mnoha problémům a díky stále živým vzpomínkám zakladatelů i tvůrců, kteří se PQ účastní od jeho počátků, si velmi dobře uvědomujeme a vážíme toho, že můžeme PQ připravovat zcela svobodně a bez cenzury.

Nicméně musíme zmínit zásadní faktor, který značně ovlivnil uplynulé čtyři roky v České republice i na celém světě – finanční krizi, jejíž důsledky pocítil kulturní a umělecký sektor zcela zásadně. Přes velké obavy o účast jednotlivých zemí a umělců i o celou existenci Quadriennale se ukazuje, že podobně jako požár může být tato krize opět výzvou. Výzvou k hledání nových postupů a způsobů práce, nových partnerů, témat a forem. Výsledek této snahy na své zhodnocení teprve čeká, ale už jen stoupající počet letošních 62 vystavujících zemí, tj. 11 nových účastníků, dává naději, že umělecká kreativita, vize a přístupy převáží nad finančními a organizačními omezeními. Krize samozřejmě také znovu položila otázku po ospravedlnění nákladů, které jsou v České republice i v desítkách dalších zemí na realizaci této akce a prezentaci současného umění vynakládány, a bude často i důvodem, třebaže ne jediným, pro úsporný a pečlivě zvažující přístup k tvorbě jednotlivých expozic a projektů.

Za to je třeba všem, kdo se na komplikované realizaci letošního PQ po celém světě podíleli, poděkovat. Chceme poděkovat všem spolupracovníkům, partnerům a podporovatelům v České republice i v zahraničí, kteří spolu s námi uvěřili, že prostřednictvím nových kontextů a vizí PQ aktualizuje svůj význam pro 21. století a že široká prezentace, konfrontace a interakce všech umělců do PQ zapojených přináší inspiraci, přesah a rozšíření rozhledu pro Prahu a Českou republiku, pro české umělce a diváky, stejně jako pro profesionály a studenty z celého světa, kteří se opět na letošním Quadriennale 2011 v Praze sejdou.

Pavla Petrová

ředitelka

Institutu umění – Divadelního ústavu
Pražského Quadriennale

Daniela Pařízková

výkonná ředitelka

Pražského Quadriennale

This, the twelfth Prague Quadrennial, is a year full of changes. The fundamental shift in the exhibition's focus – as reflected in the new name – is part of a conscious curatorial refocusing of artistic director Sodja Lotker and the entire PQ team. Another change that has fundamentally altered the nature of the Quadrennial is the result of an unfortunate chance occurrence: the fire that in 2008 destroyed the Left Wing of the Industrial Palace (the PQ's traditional site) had a direct impact on the planning and realization of the twelfth Quadrennial. An intensive search for an alternate site in Prague increasingly showed that the Quadrennial would be faced with an unexpected need for a change in location and context; the PQ could thus fully explore the possibilities that previous exhibitions had already hinted at.

A brief listing of all of this year's locations clearly shows the direction that we have embarked on: The 2011 Prague Quadrennial will take place at the National Gallery's Veletržní Palace, the Theatre Faculty of the Academy of Performing Arts, the Prague Crossroads social and cultural centre in St. Anne's Church, the National Theatre's public piazzetta, the New Scene of the National Theatre (long the home stage for Laterna Magika and Josef Svoboda), and at many different cultural institutions throughout Prague and on many of the city's streets and public squares. For eleven days in June 2011, Prague will thus be home to a sweeping contemporary art event, to be found at locations throughout the entire city. The city's public space (historical contexts and contemporary aspects) will interact with art projects (created by artists from around the world, either as part of a different project/within a different context or created directly for our city) and with audiences (residents of Prague and the thousands of visitors who will come in order to see the Quadrennial). We still have no idea what will come of these interactions, and are anticipating the final results with a certain sense of excitement, but also apprehension and respect.

Nevertheless, all the new changes and features this year are not as sudden and unexpected as they may seem at first glance. We still feel a sense of respect towards the PQ's forty-four-year history, the circumstances under which it was born, and the organizational difficulties prior to 1989. We are endeavouring to further develop the PQ's purpose and role so that it will remain meaningful for contemporary theatre and today's audiences. We are continuing in the tradition of past projects and approaches, and are thus contributing to a continuous process that has managed to reflect developments in contemporary theatre and contemporary art in general. If anything, we are directing our gaze even more emphatically to the future; we want the PQ to offer inspiration, to ask questions, and to present the broad range of possibilities available to current and future generations of artists visiting the Quadrennial – who will take home these possibilities and inspiration and apply them in their own work. As for audiences, the aim of the Quadrennial should be to open their eyes to the full range of contemporary art in all its forms, genres, and experiences.

These extensive changes in the concept behind the PQ have been accompanied by fundamental changes in and an expansion of the circle of people and organizations involved in the PQ's preparations. Besides the Prague-based creative and organizing team, the PQ has been organized by an international team of curators, and this year's Intersection project was prepared in collaboration with more than a dozen European partners. Intersection will feature not only projects by artists who have exhibited at the Quadrennial in the past, but also entirely new artists, often from fields that have never before been represented at the Quadrennial. Thanks to Intersection, the Quadrennial has expanded not only its range of disciplines and genres, but also its presence in space and time. We are shifting from the presentation of one-off events in one location to continuous institutional activities over the course of the four-year

interval between Quadrennials, held in the Czech Republic and abroad. Over the past few years and in collaboration with many different domestic and foreign partners, we have organized international theoretical symposia and artistic workshops, set up an online scenographic information portal, and arranged for the presentation of Intersection performances throughout Europe during the second half of 2011. For the realization of Intersection, the Arts and Theatre Institute received the largest EU grant ever received by the Czech Republic in the area of culture.

Because of its four-year periodicity and international uniqueness, there is a sense that the Quadrennial should present literally “everything.” Nevertheless, despite this openness and comprehensive scope, we must be careful to preserve its compact nature, purpose and conceptual unity. The PQ is not a trade fair; each Quadrennial has its own vision and aim that need to be observed. For this reason, we cannot include all ideas and projects that are submitted to us. On the other hand, the PQ has always been an important meeting place, and this characteristic of an open platform for artists and theoreticians and their shared discussion and collaboration is something that we hope to emphasize even further. This is the reason for our consciously issuing so many open calls for participation for individual artists, and for including not only exhibition sections and curated projects, but also individual presentations such as workshops, Pecha Kucha and the Portfolio Library.

The PQ has faced many obstacles in the past, and thanks to the still vibrant memories of its founders and of artists who have participated in the PQ since the very beginning, we are well aware of and thankful for the fact that we can organize the PQ freely and without censorship. We should nevertheless mention one critical factor that has significantly affected the past four years in the Czech Republic and throughout the world – the

financial crisis, which has had a serious impact on culture and the arts. Despite great apprehension regarding the participation of individual countries and artists – and the Quadrennial’s entire existence – it has turned out that, like the aforementioned fire, the crisis is also a challenge. A challenge to seek out new ways of working, new partners, new themes and forms. The results of these endeavours still await evaluation, but the growing number of exhibiting countries (62 this year, of which 11 are new entrants) offers the hope that artistic creativity and vision can overcome financial and organizational limitations. Of course, the crisis has again forced us to justify the financial resources expended in the Czech Republic and in dozens of other countries for the realization of the Quadrennial and the presentation of contemporary art, and in many cases it was one reason (though not the only one) for an economical and carefully considered approach to the creation of the individual exhibitions and projects.

For these reasons, we would like to thank all those around the world who were involved in the complicated process of organizing this year’s PQ. We would also like to thank all our co-workers, partners, and supporters in the Czech Republic and abroad who, like us, believed that these new visions and contexts would bring PQ into the 21st century, and that the broad range of presentations, confrontations, and interactions among all the artists involved in the PQ will offer inspiration, new ways of thinking and new viewpoints for Prague and the Czech Republic, for Czech artists and audiences, and also for all the professionals and students from around the world who again will come together for this year’s 2011 Quadrennial.

Pavla Petrová

Arts and Theatre Institute
Prague Quadrennial
Director

Daniela Pařízková

Prague Quadrennial
Executive Director

at the still point of the turning world
: gracefully, boldly, dreamily



Pražské Quadriennale, stejně jako ostatní bienále a trienále, představuje rozloženou skládačku současného stavu věcí v oboru. Zachycuje nálady, trendy, hnutí a styly současnosti. Znamená tady a teď. Quadriennale neslouží, nechrání ani neuchováávají, to je funkce muzeí a archivů. Quadriennale kladou otázky, zpochybňují a ženou kupředu.

Aby kriticky stimulovalo objekt svého zájmu – performance design –, zkoumá Pražské Quadriennale různé oblasti a žánry, v nichž se tento obor objevuje, a nabízí tak komplexní mapu současné scénografie jako širší kulturní aktivity, vytvářející živé a dynamické kontexty.

Anglický název PQ se po více než čtyřiceti letech jeho existence změnil z původního Prague Quadrennial of International Exhibition of Scenography and Theatre Architecture na Prague Quadrennial of Performance Design and Space. Nové pojmenování, odkaz generálního komisaře PQ 2007 Arnolda Aronsona, má zdůraznit právě toto zapojení scénografie do různých aktivit performativního charakteru. Používání termínu performance design je reakcí na změny v divadelním umění posledních desetiletí stejně jako na změny v samotné scénografii, která se stala součástí mnoha žánrů a oborů. Performance design nahrazuje výrazy jako výprava (příliš připomínající dekoraci) i jevištní nebo scénické výtvarnictví (které scénografii omezují na prostor jeviště a které nezahrnují mnohé další performativní aspekty).

Scénografie, termín, který zůstává součástí i nového českého názvu, je v kontextu Pražského Quadriennale chápán a užíván jako téměř úplné synonymum anglického performance design. Zároveň tuto disciplínu představuje v její komplexnosti: dnes tak hovoříme o *scénografiích výstav*, *scénografiích snů*, *scénografiích války* atd., mluvíme-li o vybudovaných a aktivních prostředích, jež nás obklopují osobně, politicky, sociologicky nebo umělecky a která obýváme nebo navštěvujeme.

Ani scénografie coby součást divadelní inscenace už dávno není pouhou kulisou. Scénografii neboli performance design dnes můžeme definovat jako komplexní prostředí zahrnující prostor, světlo, zvuk a tělo, prostředí pro utváření performativních vztahů. Toto prostředí je aktivní a aktivující mezivztahový prostor, „milostný vztah“ času a prostoru – pohyb.

Scénografie vnímaná jako prostředí není tichý kolemjdoucí, nehybný svědek, ale aktivní činitel pohybu – tedy aktivita, která má poetické i etické důsledky, protože scénografie chápána jako „prostorová situace“ také zahrnuje křehké, dynamické a emocionální vztahy performerů a publika v reálném prostoru. Je to „prostor – spoluvůrce vytvořeného díla,“ který je vždy politický v tom smyslu, že se v něm setkávají lidé. Právě tato

scénografie jako prostor pro performativní aktivity za hranic divadelní budovy je jedním z hlavních témat PQ 2011, které bude podrobně zkoumáno v Architektonické sekci.

Důležité slovo pro PQ 2011 je kontext. Dvanácté Quadriennale usiluje o nalezení nových kontextů pro scénografii jako obor, hledá jeho vztah k výtvarnému umění, architektuře, teorii, sociologii atd. Expanze scénografie znamená nejen její zkoumání jako komplexního aktivního performativního prostředí, ale také vytváření nových kontextů a spojení pro jejich průzkum.

Vystavováním scénografie ji vyjímáme z jejího původního kontextu inscenace, která představuje ucelenou dramaturgickou konstelaci vzájemných vztahů v neustálém pohybu. Proto je při prezentování scénografie znovuvytváření a vytváření nových kontextů zásadní. Vyzvali jsme kurátory expozic PQ 2011, aby se zamysleli nad původní situací dané inscenace, nad společenským a politickým prostředím jejich země, a aby ve svých expozicích znovuvytvořili nové komplexní kontexty a prostředí tak, aby se publiku dostal úplný zážitek divadla, v němž je kontext důležitým spoluvůrcem významu. Hlavní soutěžní sekce PQ tedy budou zahrnovat prostor, který je *prostředím pro dialog a proces* jako ve finské expozici, *smyslovým prostředím* jako v litevské expozici, *scénografickým prostředím v pohybu* jako v expozici Nového Zélandu, Norska nebo Čech a dalších expozic. Dále uvidíme *virtuální prostředí dislokace* Srbska nebo *prostředí jako prostor pro umísťování* jako v případě Mexika nebo Portugalska.

Díky požáru, který v roce 2008 zachvátil Průmyslový palác, tyto expozice vstupují do nových prostorových kontextů. Veletržní palác Národní galerie, ve kterém se nachází sbírky umění 20. a 21. století, představuje umělecký kontext velmi odlišný od situace na Výstavišti. „Bílá krychle“ galerie vytvoří půvabný kontext pro „živé a žijící“ divadelní expozice Sekce zemí a regionů a Studentské sekce. Samotné město Praha vytvoří kontexty pro ostatní výstavy a projekty PQ, Architektonickou sekci, Scenofest, Světlo a zvuk, Intersekcí atd.

„Stabilita divadla jako prvku neznamená, že jeho urbanistická role je neměnná, ale naopak, že je samo o sobě schopné se přizpůsobit různým urbanistickým funkcím,“ píše Marvin Carlson v souvislosti s divadelní architekturou a městem. To samé však platí pro divadelní inscenaci nebo... Quadriennale samotné. Jeho stabilita spočívá v jeho pohybu (který žádný požár nemůže zastavit).

Sodja Zupanc Lotker
umělecká ředitelka
Pražského Quadriennale



v nehybném bodě světa, jenž se točí
: sráží se a rozpíná

The Prague Quadrennial, as other exhibitions such as biennales or triennales, is about the laying out of a puzzle of a current state of things in the field. It is about grasping the moods, trends, movements, and fashions of the present. It is about the here and now. Quadrennials do not serve, protect, and preserve, those are the functions of museums and archives. A quadrennial is about questioning, challenging, and pushing forwards.

In order to challenge performance design, the Prague Quadrennial 2011 has aimed to explore different areas and genres where this discipline appears, thus creating a complex map of contemporary scenography, and understanding it as a wider cultural activity that creates vital and dynamic contexts.

The name of the PQ in the English version, after more than 40 years of its existence, was changed from the original Prague Quadrennial of International Exhibition of Scenography and Theatre Architecture to Prague Quadrennial of Performance Design and Space. The new title, a legacy of Arnold Aronson, General Commissioner 2007, aims to emphasize exactly this involvement of scenography in a variety of performative activities. Using the term performance design aims towards acknowledging the changes in the theatre in the last decades as well as the changes in scenographic activity being part of numerous genres and disciplines. Performance design is used here instead of set design (that rings too close to setting and decoration), instead of stage design (that limits scenography to the space of stage), and instead of theatre design (that does not include a variety of performative genres).

Scenography, a term that is still part of the original title of the event in Czech, is in the context of the Prague Quadrennial considered and used as almost an exact synonym to performance design. It also features the discipline in its full complexity: today we talk of *scenographies of exhibitions*, *scenographies of dreams*, *scenographies of war etc.*, when we talk about built and active environments that surround us in personal, political, sociological, or artistic ways that we inhabit or visit.

Even in the theatre scenography, as a part of performance, obviously has not been a mere theatre backdrop for a very long time. Scenography, or performance design, today can be defined as a complex environment including space, light, sound, and body, an environment for creation of performative relations. This environment is active and activating inter-relational space, 'a love affair' of space and time – a movement. Scenography perceived as environment is not a silent passer-by, an immobile witness, but an active agent of movement – an activity that has both poetical and ethical consequences. Because scenography conceived as a 'spatial situation' also incorporates the fragile, dynamic, and emotional relationships of performers and audience in real space. It is a 'liable space for creation', that is always political in the sense that this is where the humans meet. This exact scenography as

space for performance beyond theatre building is one of the main topics of the PQ 2011 that will be closely examined within the Architecture Section.

Important word for PQ 2011 is *context*. The 12th Prague Quadrennial seeks new contexts for performance design as a discipline, looking for relations to visual arts, architecture, theory, sociology, etc. Expanding scenography for the 12th Prague Quadrennial means not only exploring scenography as complex active performance environments, but also creating new contexts and connections for its exploration.

Displaying scenography in an exposition is taking the scenography out of its initial context of the original performance. It is a complex dramaturgical constellation of inter-relationships in contestant movement. This is why in exhibiting scenography re-creation and creation of new contexts is vital. The curators of PQ 2011 were invited to think about the original situation of performance, the social and political environment of their countries, and to recreate new complex contexts and environments within their expositions in order for the audience to have a full experience of the complexity of theatre in which context is an important co-creator of meaning. The main competitive sections of the PQ will thus include space that is an *environment for dialogue and processes* as in the Finnish exposition; a *sensual environment* like the Latvian exposition; or a *scenographic environment in flux* as in the New Zealand, Norway, or Czech exhibitions, as well as the *virtual environment of displacement* of Serbia, or the *environment as space for positioning* as in Mexico or Portugal.

Thanks to the fire at the Industrial Palace in 2008 the expositions are entering new spatial contexts. The Veletržní Palace, the National Gallery housing 20th and 21st century art, is a contemporary art context very different to the situation at the Exhibition Grounds Prague. Its 'white cube' gallery walls will also create a gracious art exhibition context for 'live and living' theatrical expositions of the Section of Countries and Regions and the Student Section. The city of Prague itself will create context for the rest of the PQ exhibitions and projects, the Architecture Section, Scenofest, Light and Sound, Intersection: Intimacy and Spectacle, as well as other numerous events and expositions, bringing it closer to the audience by entering the public spaces in the center of the city.

"The stability of theatre as an element does not mean that its urban role is stable but, on the contrary, that it has been able to accommodate itself to a variety of urban functions." writes Marvin Carlson when discussing theatre architecture and the city. However, the same is true for theatre performance or ... the Quadrennial itself. Its stability is in its movement (that no fire can stop).

Sodja Zupanc Lotker
Prague Quadrennial
Artistic Director

at the still point of the turning world
: it shrinks and expands

Táto línia má príbeh, ktorý sprevádza účastníkov výstavy a prepája jednotlivé expozície. Objavuje sa v nákresoch, v grafike, v priestore... putuje expozíciou, inštaláciami... je náladová... je nakreslená rukou scénografa... sprevádza nás, rozpráva nám príbeh, prispôsobuje sa rôznym priestorom, je hamblivá, má svoje nálady, ale aj nápady a nakoniec nás prekvapí.

V roku 1991 som sa ako študent po prvý raz zúčastnil PQ. Nemyslel som si vtedy, že o dvadsať rokov budem do katalógu PQ písať príhovor. Pre študenta v období bez internetu bolo PQ 91 bránou do sveta scénografie a možnosťou priamej konfrontácie medzi školami a študentami, ale aj priestorom na výnimočné stretnutia.

PQ 95 výrazne zmenilo moju profesionálnu divadelnú cestu. Na jednom zo stretnutí som sa zoznámil s tvorbou Andrzeja Kreutza Majewského, významného poľského scénografa, ktorému som neskôr asistoval a potom zmenil Bratislavu za Varšavu a činohru za operu.

V roku 2007 som mal možnosť už ako praktizujúci scénograf konfrontovať svoju tvorbu v celosvetovom scénografickom meradle vlastnou monografickou výstavou Signály.

V priestorovej inštalácii vytvorenej z čierneho skleneného kubusu boli zakomponované viaceré scénické výpravy operných inscenácií, ktoré zachytávali moje scénografické skúsenosti, môj profesný príbeh a vnímanie divadla.

Dnes zažívam svoje štvrté stretnutie s PQ. Veľmi si vážim, že môžem v tomto dialógu kontinuálne pokračovať aj rozvíjať tradíciu českého scénického výtvarníka Jozefa Svobodu, ktorý sa stal navigačným bodom v myslení o scénografii a dramaturgii priestoru a výrazne posunul hranice scénografie.

V roku 2011 budeme tieto hranice ďalej skúmať a otvárať ich v širšom kontexte performance art.

Teší ma, že na tohtoročnom PQ rozširujeme programovú ponuku o ďalšie odvetvia divadelného umenia, ktoré sú dnes často zahrnuté pod všeobecným pojmom scénografia. Tvoria ich tí umelci, ktorí v súčasnosti výrazne ovplyvňujú koncept a vizuálnu stránku divadelného diela a na javisku sa zaoberajú novými technickými parametrami a to zvukovým a svetelným dizajnom či multimédiami.

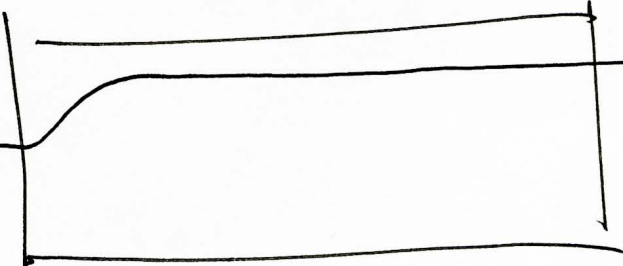

Úloha scénografa je v súčasnej dobe oveľa širšia, hranice medzi profesiami režisér – scénograf – dramaturg sa stierajú.



Je to pre mňa prirodzené. Mám rád putovanie po priestore, mám rád príbehy, mám rád prekračovanie hraníc, rád objavujem nový spôsob vyjadrovania.

To sú aj hlavné témy tohtoročných pražských stretnutí – hranice, ich prelínanie a prekračovanie.

Verím, že aj Pražské Quadriennale 2011 môže svojimi témami náš divadelný osud pozitívne ovplyvniť či dokonca zmeniť.

Boris Kudlička
generálny komisár
Pražského Quadriennale 2011

This line has a story, accompanying the participants in the exhibition and interconnecting the separate exhibits. It appears in sketches, in graphic design, in space... travelling across the exhibition and the installations... it is moody... drawn by the hand of a scenographer... accompanying us, telling a story, adapting to various venues. It is shy, and prey to its moods, but also given to inspiration, ultimately taking us by surprise.

In 1991 I first took part in PQ, while still a student. Back then I did not think that in twenty years' time I would be contributing a salute of my own to the PQ catalogue. For a student living in an era before the Internet, PQ '91 was a door opening on to the world of performance design, an opportunity for the direct confrontation between schools and students, as well as a space for unique encounters.

PQ 95 changed my professional career in theatre to a large extent. During one of several encounters there I became acquainted with the work of Andrzej Kreutz Majewski, the eminent Polish scenographer, for whom I would later work as an assistant, when I have exchanged Bratislava for Warsaw, and drama for opera.

In 2007, already a practising stage designer in my own right, I had the opportunity to present my work alongside the benchmarks of international performance design when PQ hosted a solo exhibition of my work, entitled Signals. This was a spatial installation consisting of a black glass cube featuring a number of my designs for opera productions, showcasing my experience in performance design, my professional life and my perception of theatre.

This is my fourth encounter with PQ. I am most grateful that I can continue this dialogue uninterrupted, and to follow in the tradition of the Czech theatre artist Josef Svoboda, who became a point of reference for my thinking in regard to scenography and the dramaturgy of space, significantly pushing the boundaries of what set design is capable of.

In 2011 we shall continue to explore these boundaries, opening them up in the broader context of performance.

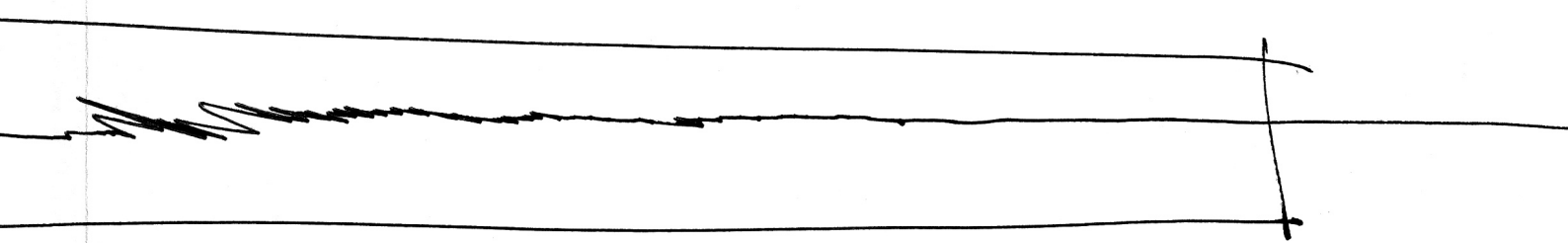

I am most happy that with the present edition of PQ we are able to expand our program to other areas of the art of theatre, which are today often summarised under the umbrella of the general term scenography. These professions are represented by those artists who strongly influence the concept and visual aspect of contemporary theatrical production, exploring new technical parameters of the stage, namely sound, lighting design and multi-media.

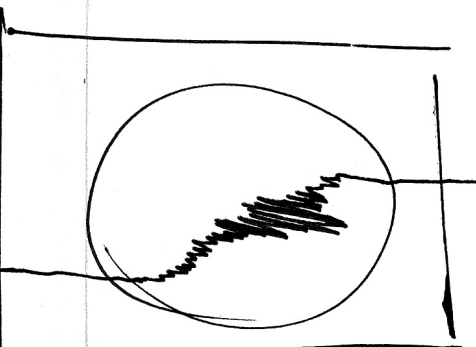

The role of the scenographer is far broader in our time, the divisions between the professions of director, scenographer and dramaturg are becoming blurred.

This is natural to me. I like travelling across space, I like stories, I like crossing borders,
I like to discover new ways of expression.

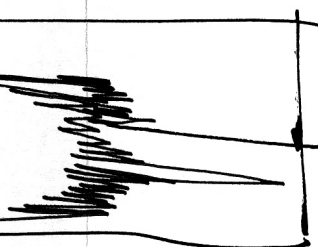

These also form the main themes of the Prague encounters this year
– boundaries, their penetration and ways of transgressing them.

I am confident that through the themes it will address, the Prague Quadrennial 2011 can influence our work in theatre in a positive way, and may even change it.

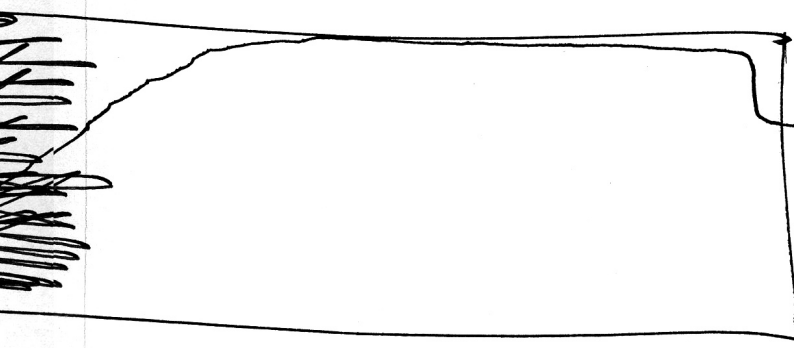

Boris Kudlička
Prague Quadrennial
General Commissioner

POROTA PQ / PQ JURY



Brett Bailey, Jihoafrická republika

Brett Bailey je dramatik, designér, divadelní režisér, festivalový kurátor a umělecký ředitel divadelního souboru Third World Bunfight. Pracoval na mnoha místech napříč Jižní Afrikou, v Zimbabwe, Ugandě, na Haiti, dále ve Velké Británii a v Evropě. Mezi jeho uznávaná obrazoborecká dramata, která zkoumají dynamiku postkoloniálního světa, patří *Big Dada*, *Ipi Zombi?*, *iMUMBO JUMBO* a *Orfeus*. Příklady jeho performančních instalací jsou *Blood Diamonds: Terminal* a *Exhibit A: Deutsch Sudwestafrika*. Režiroval úvodní ceremoniál na World Summit on Arts and Culture v Johannesburgu (2009) a v letech 2006–2009 úvodní show na Harare International Festival of the Arts. Je kurátorem jediného jihoafrického uměleckého festivalu, *Infecting the City*, v Kapském Městě. Jeho dílo je uváděno v Evropě, Austrálii i v Africe, získal řadu ocenění, včetně Zlaté medaile za design na PQ 2007.



Marvin Carlson, USA

Marvin Carlson, nositel titulu 'Sidney E. Cohn Profesor', působí na City University of New York, katedře divadelních věd a komparativní literatury. Získal čestný doktorát na University of Athens, obdržel cenu za divadelní kritiku George Jean Nathan Award, Calloway Prize za psaní o divadle a je členem College of Fellows of the American Theatre. Je zakládajícím redaktorem časopisu *Western European Stages*, autorem více než sta studií z oblasti divadelní historie, teorie a dramatické literatury, jeho publikace byly přeloženy do mnoha jazyků. K nejvýznamnějším dílům patří *Theories of the Theatre* (Cornell University, 1984), *Places of Performance* (Cornell University, 1989), *Theatre Semiotics: Signs of Life* (Indiana University Press, 1990), *Deathtraps* (Indiana University, 1993), *Performance: A Critical Introduction* (Routledge, 1996), *Speaking in Tongues: Language and the Theatre* (Michigan, 2006) and *Theatre is More Beautiful than War* (Iowa, 2009). V roce 2009 vyšlo v Michiganu jeho dílo *Changing the Subject: Marvin Carlson and Theatre Studies 1959–2009*, editované Josephem Roachem.



Viliam Dočolomanský, Slovensko/Česká republika

Viliam Dočolomanský režiruje v tradičních divadlech v České a Slovenské republice. V roce 2001 odjel se skupinou herců do Andalusií, kde studovali zpěv *cante jondo*, tréninky toreadorů a fenomén *duende*. Tak vzniklo mezinárodní studio *Farma v jeskyni*, které vystupuje po celém světě a získává řadu ocenění. Jejich inscenace *Sclavi – Emigrantova píseň*, *Čekárna* nebo *Divadlo* jsou přímočarou reflexí společnosti, a ne jen interpretací literárního textu. V tomto kontextu se Viliamovo studio

Brett Bailey, South Africa

Brett Bailey is a playwright, designer, play director, festival curator, and the artistic director of Third World Bunfight. He has worked throughout South Africa, in Zimbabwe, Uganda, Haiti, the UK, and Europe. His acclaimed iconoclastic dramas, which interrogate the dynamics of the post-colonial world, include *Big Dada*, *Ipi Zombi?*, *iMUMBO JUMBO* and *Orfeus*. His performance installations include *Blood Diamonds: Terminal* and *Exhibit A: Deutsch Sudwestafrika*. He directed the opening show at the World Summit on Arts and Culture in Johannesburg (2009), and from 2006–2009 the opening shows at the Harare International Festival of the Arts. He is curator of South Africa's only public arts festival, *Infecting the City*, in Cape Town. His works have played across Europe, Australia, and Africa, and have one several awards, including a gold medal for design at the Prague Quadrennial (2007).

Marvin Carlson, USA

Marvin Carlson is the Sidney E. Cohn Professor of Theatre and Comparative Literature at the Graduate Center of the City University of New York. He has received an honorary doctorate from the University of Athens, the George Jean Nathan Award for Dramatic Criticism, the Calloway Prize for writing in theatre and drama and is a Fellow of the American Theatre. He is the founding editor of the journal *Western European Stages*. He is the author of over one hundred scholarly articles in the areas of theatre history, theatre theory and dramatic literature, and his work has been translated into many languages. His books are *Theories of the Theatre* (Cornell University, 1984), *Places of Performance* (Cornell University, 1989), *Theatre Semiotics: Signs of Life* (Indiana University Press, 1990), *Deathtraps* (Indiana University, 1993), *Performance: A Critical Introduction* (Routledge, 1996), *Speaking in Tongues: Language and the Theatre* (Michigan, 2006) and *Theatre is More Beautiful than War* (Iowa, 2009). In 2009 Michigan published a Festschrift, *Changing the Subject: Marvin Carlson and Theatre Studies 1959–2009*, edited by Joseph Roach.

Viliam Dočolomanský, Slovakia/Czech Republic

Viliam Dočolomanský is staging for mainstream theatres in the Czech and Slovak Republics. In 2001 he went with some actors to Andalusia to do research on *cante jondo* singing, toreros training and the phenomenon of *duende*. That's how the International Theatre Studio *Farm In The Cave* was created, soon began touring around the world and became multiaward winning ensemble. Its performances (e.g. *Sclavi – The Song of an Emigrant*, *Waiting Room*, *The Theatre*) were created as a straight reflection of the reality



Kevin Purcell, Austrálie

Kevin Purcell je oceňovaný dirigent, hudební režisér, skladatel a divadelní zvukový designér. Ve svých dílech překračuje hranice žánrů hudebního divadla, opery a koncertní hudby. Zejména se zajímá o stavbu charakteristických forem nových děl hudebního divadla a o dramaturgii zvukového designu, který dokáže prostoupit prostor. Kevin získal řadu prestižních cen (například Cenu Sira Charlese Mackerrase pro dirigenty). V Evropě a v USA dirigoval v opeře v San Diegu, ve Silesian State Opera, dále Filharmonii Dinu Lipattiho, Ensemble Intercontemporain, Filharmonii Hradec Králové, Beethovenův komorní orchestr, Západočeský symfonický orchestr, Georgian State Television and Radio Orchestra. Jako skladatel píše orchestrální hudbu, muzikály i opery. Kevin je ředitelem Hudební konzervatoře Tasmánské univerzity.

Kevin Purcell, Australia

Kevin Purcell is an award-winning conductor/musical director and composer/theatre sound designer. His work traverses the genres of musical theatre, opera and concert music. Kevin's particular research interest is the construction of representational paradigms for new works of music theatre and the dramaturgy of sound design to imbue the modelled space. He is the creator of the sound design software tool (The MaxStage). Kevin has received many prestigious awards (including the Sir Charles Mackerras Conductor's Award). In Europe and the USA alone, he has conducted at San Diego Opera, Silesian State Opera; the Dinu Lipatti Philharmonic, Ensemble Intercontemporain, Hradec Králové Filharmonie, Beethoven Chamber Orchestra, West Bohemia Symphony Orchestra and the Georgian State Television and Radio Orchestra. Kevin is Director of the Conservatorium of Music at the University of Tasmania.



Felice Ross, Izrael

Felice Ross se narodila se v USA, nyní žije v Izraeli. Jako světelná designérka pracuje pro činohru, operu i tanec, věnuje se jak klasickým dílům, tak současně tvorbě. Pracuje např. pro Batsheva Dance Company, the Israel Opera, the Cameri Theatre, and the Habima National Theatre. Felice dlouhodobě pracuje spolupracuje s režiséry Krzysztofem Warlikowskim a Mariuszem Trelinskim. Pracovala také na projektech v Polsku, Německu, Francii, Německu, Nizozemsku a v dalších evropských zemích. Byla světelnou designérkou jak klasických, tak moderních inscenací.

Felice Ross, Israel

Felice Ross was born in the United States and lives now in Israel. As a lighting designer she has worked for theatre, opera, and dance organizations, including the Batsheva Dance Company, the Israel Opera, the Cameri Theatre, and the Habima National Theatre. Felice has been a longtime collaborator of the directors Krzysztof Warlikowski and Mariusz Trelinski. She also has worked on projects in Poland, Germany, France, Germany, Netherlands, and other European countries. She has been a lighting designer for classical performances as well as for contemporary works.



Erich Wonder, Rakousko

Erich Wonder jako scénograf spolupracoval například s Lucem Bondym, Clausem Peymannem, Heinerem Müllerem, Heinerem Goebbelsem, Ruth Berghaus nebo Johannesem Schaafem na mnoha evropských scénách a festivalech. Věnuje se také výstavám a performancím, na nichž spolupracoval např. s Karl-Ernst Herrmanem či Einstürzende Neubauten. Společný projekt s Heinerem Goebbelsem „Maelstromsüdpol“ byl prezentován na documenta 8 v Kasselu. Vyučuje scénografii na Akademie der bildenden Künste ve Vídni.

Erich Wonder, Austria

Erich Wonder as a scenographer has collaborated with Luc Bondy, Claus Peymann, Heiner Müller, Heiner Goebbels, Ruth Berghaus and Johannes Schaaf, among others in many European scenes and festivals. Erich also creates exhibitions and performances in collaboration with other artists, for example Karl-Ernst Herrman or Einstürzende Neubauten. His project with Heiner Goebbels, Maelstromsüdpol, was presented at the documenta 8 in Kassel. Erich teaches scenography at the Akademie der bildenden Künste in Vienna.



Carmen Romero, Chile

Carmen Romero je výraznou postavou na latinskoamerické kulturní scéně. Působila jako výkonná ředitelka společnosti Productora de Eventos Romero & Campbell association, která organizovala velké umělecké a kulturní akce po celém Chile. Od roku 1994 vede největší chilský festival International Theatre Festival of Santiago a Mil, který prezentuje kromě latinskoamerického divadla také současnou evropskou tvorbu. Získala řadu cen za šíření a spravování kultury v Chile, je také nositelkou francouzského ocenění Rytíř Řádu umění a literatury za šíření avantgardního francouzského dramatu.

Carmen Romero, Chile

Carmen Romero is an important personality on the Latin American cultural scene. She was the Executive Director of the company Productora de Eventos Romero & Campbell association, which organized many large artistic and cultural events in Chile. Since 1994, she has led Chile's most important festival, the International Theatre Festival of Santiago a Mil, which presents Latin American theatres as well as contemporary European productions. Carmen has won several awards for her work in spreading and administering culture in Chile, and she was the winner of the French Chevalier de l'Ordre des Arts et Lettres for her work on the dissemination of avant-garde French drama.

CENY PQ / PQ AWARDS

Ceny uděluje na návrh mezinárodní poroty ministr kultury ČR:

**Zlatá Triga – hlavní cena za nejlepší expozici
(dle Konceptu PQ 2011)**

Zlatá medaile za nejlepší scénické řešení

Zlatá medaile za nejlepší kostým

Zlatá medaile za nejlepší realizaci inscenace

**Zlatá medaile za nejlepší práci v oblasti divadelní
architektury a prostoru**

Zlatá medaile za nejlepší užití divadelní technologie

Zlatá medaile za nejlepší expozici ve Studentské sekci

Zlatá medaile za nejvýraznější talent ve Studentské sekci

Zlatá medaile za kurátorský koncept expozice

Porota může navrhnout neudělení některé z cen.

Porota může za jakékoli dílo vystavené na PQ, v soutěžních sekcích i nesoutěžních projektech, udělit Zvláštní cenu poroty (jednu nebo více) nebo ve spolupráci s mezinárodní organizací cenu této organizace.

The following awards are given out by the Minister of Culture of the Czech Republic at the recommendation of the international jury:

**Golden Triga for the Best Exposition
(according to the Concept of the PQ 2011)**

Gold Medal for the Best Stage Design

Gold Medal for the Best Costume

Gold Medal for the Best Realization of a Production

**Gold Medal for the Best Work in Theatre Architecture and
Performance Space**

Gold Medal for the Best Use of Theatre Technology

Gold Medal for the Best Exposition in the Student Section

**Gold Medal for the Best Promising Talent in the Student
Section**

Gold Medal for the Best Curatorial Concept of an Exposition

The Jury may decide to not award one or more of these awards.

The Jury may award a Special Jury Award (one or more), or, in cooperation with other international organizations, may decide to present an award on behalf of that organization, for any work presented in the PQ 2011, both in the competitive section and accompanying projects.



SEZNAM VYSTAVUJÍCÍCH ZEMÍ A REGIONŮ / LIST OF EXHIBITING COUNTRIES AND REGIONS

0,00223 km

32	ARGENTINA	32	ARGENTINA
33	ARMÉNIE	33	ARMENIA
35	AUSTRÁLIE	35	AUSTRALIA
38	BELGIE	193	AUSTRIA
39	BĚLORUSKO	39	BELARUS
44	BRAZÍLIE	38	BELGIUM
54	BULHARSKO	44	BRAZIL
63	ČESKÁ REPUBLIKA	54	BULGARIA
71	ČÍNA	109	CANADA
74	DÁNSKO	96	CHILE
78	ESTONSKO	71	CHINA
80	FILIPÍNY	117	COLOMBIA
82	FINSKO	98	CROATIA
87	FRANCIE	126	CUBA
89	GRUZIE	129	CYPRUS
94	HONGKONG SAR	63	CZECH REPUBLIC
96	CHILE	74	DENMARK
98	CHORVATSKO	78	ESTONIA
100	INDIE	82	FINLAND
101	ISLAND	87	FRANCE
102	ITÁLIE	89	GEORGIA
105	IZRAEL	162	GERMANY
107	JAPONSKO	206	GREECE
108	JIHOAFRICKÁ REPUBLIKA	94	HONG KONG SAR CHINA
109	KANADA	146	HUNGARY
116	KAZACHSTÁN	101	ICELAND
117	KOLUMBIE	100	INDIA
122	KOREJSKÁ REPUBLIKA	105	ISRAEL
126	KUBA	102	ITALY
129	KYPR	107	JAPAN
136	LIBANON	116	KAZAKHSTAN
137	LITVA	143	LATVIA
143	LOTYŠSKO	136	LEBANON
146	MAĎARSKO	137	LITHUANIA
150	MAKEDONIE	150	MACEDONIA/FYROM
152	MEXIKO	152	MEXICO
160	MONGOLSKO	160	MONGOLIA
162	NĚMECKO	167	NETHERLANDS
166	NIGÉRIE	173	NEW ZEALAND
167	NIZOZEMSKO	166	NIGERIA
170	NORSKO	170	NORWAY
173	NOVÝ ZÉLAND	181	PERU
181	PERU	80	PHILIPPINES
182	POLSKO	182	POLAND
188	PORTUGALSKO	188	PORTUGAL
193	RAKOUSKO	122	REPUBLIC OF KOREA
196	RUMUNSKO	108	REPUBLIC OF SOUTH AFRICA
202	RUSKO	196	ROMANIA
206	ŘECKO	202	RUSSIA
210	SLOVENSKO	238	SERBIA
216	SLOVINSKO	210	SLOVAKIA
219	SPOJENÉ STÁTY AMERICKÉ	216	SLOVENIA
238	SRBSKO	242	SPAIN
242	ŠPANĚLSKO	246	SWEDEN
246	ŠVÉDSKO	250	SWITZERLAND
250	ŠVÝCARSKO	252	TAIWAN
252	TCHAJ-WAN	257	TURKEY
257	TURECKO	264	UNITED KINGDOM
262	URUGUAY	262	URUGUAY
264	VELKÁ BRITÁNIE	219	USA
270	VENEZUELA	270	VENEZUELA

SEZNAM VYSTAVUJÍCÍCH ZEMÍ A REGIONŮ V JEDNOTLIVÝCH SEKČÍCH / LIST OF EXHIBITING COUNTRIES AND REGIONS IN THE INDIVIDUAL SECTIONS

SEKCE ZEMÍ A REGIONŮ

ARGENTINA, ARMÉNIE, AUSTRÁLIE, BĚLORUSKO, BRAZÍLIE, BULHARSKO, ČESKÁ REPUBLIKA, ČÍNA, DÁNSKO, ESTONSKO, FILIPÍNY, FINSKO, GRUZIE, HONGKONG SAR ČÍNA, CHORVATSKO, INDIE, ISLAND, ITÁLIE, IZRAEL, JAPONSKO, JIHOAFRIKÁ REPUBLIKA, KANADA, KOLUMBIE, KOREJSKÁ REPUBLIKA, KUBA, KYPR, LITVA, LOTYŠSKO, MAĎARSKO, MAKEDONIE, MEXIKO, MONGOLSKO, NĚMECKO, NIZOZEMSKO, NORSKO, NOVÝ ZÉLAND, POLSKO, PORTUGALSKO, RAKOUSKO, RUMUNSKO, RUSKO, SLOVENSKO, SLOVINSKO, SPOJENÉ STÁTY AMERICKÉ, SRBSKO, ŠPANĚLSKO, ŠVÉDSKO, ŠVÝCARSKO, TCHAJ-WAN, TURECKO, VELKÁ BRITÁNIE, VENEZUELA

EXTRÉMNÍ KOSTÝM

BRAZÍLIE, BULHARSKO, ČESKÁ REPUBLIKA, DÁNSKO, FILIPÍNY, FINSKO, MAĎARSKO, MEXIKO, NOVÝ ZÉLAND, POLSKO, RAKOUSKO, RUSKO, ŘECKO, SLOVINSKO, SPOJENÉ STÁTY AMERICKÉ, ŠPANĚLSKO, TCHAJ-WAN, VELKÁ BRITÁNIE

ARCHITEKTONICKÁ SEKCE

AUSTRÁLIE, BRAZÍLIE, ČESKÁ REPUBLIKA, DÁNSKO, FRANCIE, CHILE, ITÁLIE, KANADA, LIBANON, LITVA, MAĎARSKO, MAKEDONIE, MEXIKO, NĚMECKO, NIGÉRIE, NIZOZEMSKO, NORSKO, NOVÝ ZÉLAND, POLSKO, PORTUGALSKO, RUMUNSKO, RUSKO, ŘECKO, SLOVENSKO, SPOJENÉ STÁTY AMERICKÉ, SRBSKO, ŠPANĚLSKO, ŠVÉDSKO, TCHAJ-WAN, TURECKO, VELKÁ BRITÁNIE

STUDENTSKÁ SEKCE

AUSTRÁLIE, BELGIE, BĚLORUSKO, BRAZÍLIE, BULHARSKO, ČESKÁ REPUBLIKA, ČÍNA, DÁNSKO, ESTONSKO, FILIPÍNY, FINSKO, GRUZIE, HONGKONG SAR ČÍNA, CHILE, INDIE, ITÁLIE, IZRAEL, JAPONSKO, KANADA, KAZACHSTÁN, KOREJSKÁ REPUBLIKA, LITVA, LOTYŠSKO, MAĎARSKO, MEXIKO, NĚMECKO, NIZOZEMÍ, NORSKO, NOVÝ ZÉLAND, PERU, POLSKO, RUMUNSKO, RUSKO, SLOVENSKO, SPOJENÉ STÁTY AMERICKÉ, SRBSKO, ŠPANĚLSKO, ŠVÉDSKO, ŠVÝCARSKO, TCHAJ-WAN, TURECKO, URUGUAY, VELKÁ BRITÁNIE

SECTION OF COUNTRIES AND REGIONS

ARGENTINA, ARMENIA, AUSTRALIA, AUSTRIA, BELARUS, BRAZIL, BULGARIA, CANADA, COLOMBIA, CROATIA, CUBA, CYPRUS, CZECH REPUBLIC, DENMARK, ESTONIA, FINLAND, GEORGIA, GERMANY, HONG KONG SAR CHINA, HUNGARY, CHINA, ICELAND, INDIA, ISRAEL, ITALY, JAPAN, LATVIA, LITHUANIA, MACEDONIA/FYROM, MEXICO, MONGOLIA, NETHERLANDS, NEW ZEALAND, NORWAY, PHILIPPINES, POLAND, PORTUGAL, REPUBLIC OF KOREA, REPUBLIC OF SOUTH AFRICA, ROMANIA, RUSSIA, SERBIA, SLOVAKIA, SLOVENIA, SPAIN, SWEDEN, SWITZERLAND, TAIWAN, TURKEY, UNITED KINGDOM, USA, VENEZUELA

EXTREME COSTUME

AUSTRIA, BRAZIL, BULGARIA, CZECH REPUBLIC, DENMARK, FINLAND, GREECE, HUNGARY, MEXICO, NEW ZEALAND, PHILIPPINES, POLAND, RUSSIA, SLOVENIA, SPAIN, TAIWAN, UNITED KINGDOM, USA

ARCHITECTURE SECTION

AUSTRALIA, BRAZIL, CANADA, CZECH REPUBLIC, DENMARK, FRANCE, GERMANY, GREECE, HUNGARY, CHILE, ITALY, LEBANON, LITHUANIA, MACEDONIA/FYROM, MEXICO, NETHERLANDS, NEW ZEALAND, NIGERIA, NORWAY, POLAND, PORTUGAL, ROMANIA, RUSSIA, SERBIA, SLOVAKIA, SPAIN, SWEDEN, TAIWAN, TURKEY, UNITED KINGDOM, USA

STUDENT SECTION

AUSTRALIA, BELARUS, BELGIUM, BRAZIL, BULGARIA, CANADA, CZECH REPUBLIC, DENMARK, ESTONIA, FINLAND, GEORGIA, GERMANY, HONG KONG SAR CHINA, HUNGARY, CHILE, CHINA, INDIA, ISRAEL, ITALY, JAPAN, KAZAKHSTAN, LATVIA, LITHUANIA, MEXICO, NETHERLANDS, NEW ZEALAND, NORWAY, PERU, PHILIPPINES, POLAND, REPUBLIC OF KOREA, ROMANIA, RUSSIA, SERBIA, SLOVAKIA, SPAIN, SWEDEN, SWITZERLAND, TAIWAN, TURKEY, UNITED KINGDOM, URUGUAY, USA

35 mm

v nehybném bodě světa, jenž se točí
: k souvislostí významového kontextu



VYSTAVUJÍCÍ ZEMĚ A REGIONY / EXHIBITING COUNTRIES AND REGIONS



ARGENTINA

SEKCE ZEMÍ A REGIONŮ / SECTION OF COUNTRIES AND REGIONS

kurátor / curator: Mariana Tirantte

autor tématu / author of theme: ADEVA (Asociación Argentina de Escenógrafos y Vestiaristas de Argentina)

výtvarné – architektonické řešení / designer – architect of exhibition: ADEVA

další spolupracovníci / other collaborators: ADEVA



Oria Puppo – Marius von Mayenburg: Fireface, Centro cultural Konex, Buenos Aires, 2007

Argentina – Rozmanitost

Scénografie (prostorový design) v Argentině znamená práci v široké škále divadelních prostředí a produkčních podmínkách. Umělcům to umožňuje tvořit jak s minimálními prostředky, ubohými nebo nulovými financemi, tak v podmínkách produkcí veřejných nebo komerčních představení na světové úrovni. To jsou „paralelní scény“: různé reality existující současně.

Scénografie umělci dává podněty a vytváří prostor, ve kterém lze odolávat ekonomické a společenské realitě Argentiny. V dnešní éře globalizace a samozřejmé mezinárodní komunikace podléháme přesvědčení, že jsme s ostatními zeměmi na stejné frekvenci. Skutečnost nám však ukazuje, že naši identitu (případně její nedostatečnost) ovlivňují různé styly a specifická dynamika.

Součástí naší identity jsou multiplicita a rozmanitost.

Následkem toho je Buenos Aires domovem více než 200 divadelních prostorů, ve kterých se každý týden odehraje přes 800 představení. Díky svým jedinečným estetickým kořenům tuto rozmanitost každý umělec pocítuje na vlastní kůži kdykoli stojí před výzvou zinscenovat své dílo ve specifických podmínkách konkrétního prostoru.

Argentina – Diversity

Performance design (space design) in Argentina takes place in a variety of theatrical settings with different types of productions. This fact allows artists to create productions with a minimum of finances and sometimes poor or even nonexistent funding, as well as public and commercial productions on a par with the rest of the world. This is what we describe as “parallel stages” – different realities in a particular time.

Set and performance design stimulates the artist and creates room for resisting the economical and social reality of Argentina. In today's age of globalization and effortless international communication, we tend to think we are on the same frequency as other countries, but reality has shown that our own identity (or sometimes the lack thereof) is influenced by diverse styles and particular dynamics. Multiplicity and diversity are part of our identity.

As a result, Buenos Aires is home to more than 200 performance spaces hosting more than 800 performances each week. With different aesthetic origins, each artist experiences this diversity when faced with the challenge of staging their works within a space's particular conditions.

seznam účastníků / list of participants:

Marta Albetinazzi, Roberto Almada, Maydee Arigos, Magda Banach, Gabriel Caputo, Romina Cariola, Rene Diviu, Gabriela Fernandez, Jorge Ferrari, Alicia Guma, Norberto Laino, Victor de Pilla, Carlos Di Pasquo, Oria Puppo, Minou Maguna, Sergio Massa, Micaela Sleight, Mariana Tirantte, Mercedes Uriá, Marcelo Valiente

Za podpory Odboru kultury Ministerstva zahraničí, Ministerstva kultury Argentiny a Magistrátu Buenos Aires / With the support of Cancillería Argentina – Dirección de Asuntos Culturales / Ministerio de Cultura – Gobierno de la Ciudad de Buenos Aires

ARMÉNSKÁ REPUBLIKA / REPUBLIC OF ARMENIA

SEKCE ZEMÍ A REGIONŮ / SECTION OF COUNTRIES AND REGIONS

kurátor / curator: Nelly Barseghyan

výtvarné – architektonické řešení / designer – architect of exhibition: Nelly Barseghyan

Oprašování paměti

Arménie je malá země na křižovatce mezi Východem a Západem, se kterými sdílí kulturní a historické dědictví, přičemž si zachovává vlastní svébytnou kulturu. Divadlo je její nedílnou součástí, dějiny divadla se totiž v Arménii datují od doby pohanů.

Nadešel čas, abychom konečně odhalili svou identitu hluboce zakořeněnou v našich dějinách a kultuře, zpřístupnili naše vizuální a hmotné dědictví a předali jeho poselství současnosti.

Realita prochází naší asociativní pamětí jako nit znalostí a aktivuje její nezměrný prostor. Myšlenky a fakta, které se v paměti neuchytí, způsobují, že ztrácíme vědomé spojení s realitou a následkem toho podléháme jejímu zrcadlovému obrazu.

Divadlo je věčný pohyb.

Divadlo není nic než obnovování minulosti, nové vyvolávání a nová interpretace obrazů, v nichž může nastat děj jen na principu performance. Tento pohyb je průsečíkem dvou pólů: režiséra jako tvůrce času a scenografa jako tvůrce prostoru, a to at skutečného nebo imaginárního.

Účastníme se tohoto pohybu nebo stojíme mimo? Nechá se moderní divák vtáhnout do děje? Domníváme se, že ano a že princip performance zůstává stejný, jen vnější forma je nová. I když moderním divákům může připadat ne zcela blízká, zaměřuje se na skutečné emocionální prožitky.

V tomto smyslu se zdá, že plocha naší expozice přesně odráží fáze tohoto pohybu zosobněné symbolickou představou valivého pohybu, který zanechává imaginární cestu popsanou stopami chronologie současných událostí.

Removing Dust from Our Memory

Armenia is a small place, situated at the crossroads between East and West and sharing their historical and cultural heritage while possessing its own unique culture, of which theatre is an integral part. In fact, the origins of theatre in Armenia go back to pagan times.

The time has finally come for us to disclose our identity deeply rooted in our history and culture, to reveal our visual and tangible heritage, and to convey its message to the present times.

Reality passes through our associative memory like a thread of knowledge and activates its limitless space. The conception, substances and light not stored in our memory cause us to lose the conscious connection between ourselves and reality. As a result, we are taken over by a mirror image of reality.

Theatre is perpetual motion.

It is nothing other than a retrieving of the past, the re-creation and re-interpretation of images in which action becomes possible only through the principle of performance. This motion is the point of intersection of two poles: the one being the producer, the creator of time, and the other being the scenographer, the creator of space, no matter whether real or imaginary. Are we involved in this motion or are we out of it? Are modern spectators absorbed in the action? I think that they are, and the performance principle is the same – only the form has changed. Although it may be not too familiar to modern spectators, it is oriented towards their genuine emotional experiences.

That being so, the entire plane surface of our pavilion seems to be the accurate sequential reflection of that motion, materialized in the symbolic idea of the roll which has turned into an imaginary path bearing the chronology of current events.



Lilit Stepanyan – Flowers' Manuscript, ph.: Sedrak Mkrchyan

NELLY BARSEGHYAN

* 1982, Jerevan / Yerevan

kostýmní výtvarnice, malířka, scénografka, grafička

Vzdělání: Yerevan State Institute of Theatre and Cinematography, Department of Dramatic Decorative Art; Terlemezyan State College of Fine Arts, Department of Painting; *Spolupráce s divadly:* Yerevan State H. Paronyan Theatre of Musiacal Comedy, Edgar Elbakyan Theatre of Dream and Comedy, State Musical Chamber Theatre, Youth Experimental Theatre; *Účast na dalších významných výstavách:* Mezinárodní festival múzických umění High Fest

> **Ghazaros Aghayan: Aregnazan**, The Paronyan State Theatre of Musical Comedy, 2010, režie: Sushan Gevorkyan > *fotografie*

costume designer, painter, scenographer, graphic designer

Education: Yerevan State Institute of Theatre and Cinematography, Department of Dramatic Decorative Art; Terlemezyan State College of Fine Arts, Department of Painting; *Collaboration with theatres:* Yerevan State H. Paronyan Theatre of Musiacal Comedy, Edgar Elbakyan Theatre of Dream and Comedy, State Musical Chamber Theatre, Youth Experimental Theatre; *Participation in other important exhibition:* High Fest International Performing Arts Festival

> **Ghazaros Aghayan: Aregnazan**, The Paronyan State Theatre of Musical Comedy, 2010, director: Sushan Gevorkyan > *photo*

GRISHA SAHAKYAN

* 1947, Gjumri / Gyumri

kostýmní výtvarník, malíř, scénograf

Vzdělání: Yerevan State Academy of Fine Arts; *Spolupráce s divadly:* Yerevan Theatre of the Young Spectator, Yerevan State H. Paronyan Theatre of Musiacal Comedy, The Armenian National Academic Opera and Ballet Theatre named after Alexander Spendiaryan; *Pedagogická činnost:* Yerevan State Institute of Theatre and Cinematography; *Účast na dalších významných výstavách:* Arménský svaz umělců; *Ocenění:* Bosporské hry (Kerč, Ukrajina, 2001), Mezinárodní festival antického divadla (Makedonie, 2004), Kostroma (Rusko, 1997), Divadelní cena Artavazd (Jerevan, Arménie, 2010)

> **Ervand Otyan: Když ženy chtějí**, The Paronyan State Theatre of Musical Comedy, 2009, režie: Stepan Ghazanchyan > *fotografie*

costume designer, painter, scenographer

Education: Yerevan State Academy of Fine Arts; *Collaboration with theatres:* Yerevan Theatre of the Young Spectator, Yerevan State H. Paronyan Theatre of Musiacal Comedy, The Armenian National Academic Opera and Ballet Theatre named after Alexander Spendiaryan; *Teaching*

activities: Yerevan State Institute of Theatre and Cinematography; *Participation in other important exhibition:* Artists' Union of Armenia; *Awards:* The Bosphorus Games (Kerch/Ukraine, 2001), International Festival of Antique Theatre (Macedonia, 2004), Kostroma (Russia, 1997), "Artavazd" Theatre Awards (Yerevan/Armenia, 2010)

> **Ervand Otyan: If Women Want**, The Paronyan State Theatre of Musical Comedy, 2009, director: Stepan Ghazanchyan > *photo*

LILIT STEPANYAN

* 1983, Jerevan / Yerevan

scénografka, kostýmní výtvarnice, grafička, ilustrátorka

Vzdělání: Yerevan State Institute of Theatre and Cinematography, Department of Dramatic Decorative Art; *Spolupráce s divadly:* Yerevan Theatre of the Young Spectator, Yerevan State H. Paronyan Theatre of Musiacal Comedy, Yerevan State Pantomime Theatre; *Účast na dalších významných výstavách:* Arménský svaz umělců, Mezinárodní festival múzických umění High Fest

> **Zhirayr Dadasyan, Naira Yedigaryan: Ardalion**, Yerevan State Pantomime Theatre, 2009, režie: Zhirayr Dadasyan > *fotografie*

> **Derenik Demirchyan: Rukopis květin**, Yerevan State Pantomime Theatre, 2008, režie: Zhirayr Dadasyan > *fotografie*

costume designer, scenographer, graphic designer, illustrator

Education: Yerevan State Institute of Theatre and Cinematography, Department of Dramatic Decorative Art; *Collaboration with theatres:* Yerevan Theatre of the Young Spectator, Yerevan State H. Paronyan Theatre of Musiacal Comedy, Yerevan State Pantomime Theatre; *Participation in other important exhibition:* Artists' Union of Armenia, High Fest International Performing Arts Festival

> **Zhirayr Dadasyan, Naira Yedigaryan: Ardalion**, Yerevan State Pantomime Theatre, 2009, director: Zhirayr Dadasyan > *photo*

> **Derenik Demirchyan: Flowers' Manuscript**, Yerevan State Pantomime Theatre, 2008, director: Zhirayr Dadasyan > *photo*



Lilit Stepanyan – Flowers' Manuscript, ph.: Sedrak Mkrchyan

AUSTRÁLIE / AUSTRALIA

SEKCE ZEMÍ A REGIONŮ / SECTION OF COUNTRIES AND REGIONS

kurátor / curator: Lawrence Wallen

autor tématu / authors of theme: Lawrence Wallen, Marg Bowman

výtvarné – architektonické řešení / designer – architect of exhibition: Andrius Ciplijauskas

autoři / authors: Thea Astley, Jack Hibberd, Murray Bail, Patrick White, Ernest Giles, Wenten Rubuntja, Molly Nungurrayi, Petronella Vaarzon-Morel, Rosie Nungurrayi, Alexis Wright, Kate Grenville, Richard Flanagan, Kim Scott, T.G.H. Strehlow, Miles Franklin, Jo Dutton, Fabienne Bayet-Charlton, David Malouf

Prostorové narativy

„Prostorové narativy“ jsou instalací, která se skládá z popisů prostoru vybraných z děl australských spisovatelů a dramatiků.

Výstava představuje kurátorský výběr útržků, které popisují krajinu a prostor jako ústřední rys australské literatury se zásadním vlivem na prostorové životopisy a narativy současných australských umělců, architektů a scénografů.

Výstava zkoumá prostorové zakotvení na určitém místě z hlediska jeho vlivu na kulturní produkci bezprostředního publika a upozorňuje na skutečnost, že regionální intelektuální rozdíly jsou zásadním faktorem globalizovaného uměleckého diskursu.

Instalace má svůj původ v deníkových záznamech Josepha Bankse (1743–1820), botanika na lodi, která «objevila» Austrálii. Jeho zápisky byly prvním popisem jedinečné australské krajiny, do té doby evropské kultuře neznámé, a staly se tak závazným deskriptorem.

Představované dílo pracuje s nicotou údajně objektivního autoritativního textu a naší prostorovou interpretací a zpochybňuje způsob, jakým definujeme fyzickou prostorovou scénu a společensko-politické vlivy, které působí na to, jak si pamatujeme určitý prostor.

Spatial Narratives

“Spatial Narratives” is an installation constructed of spatial descriptors from the writings of Australian authors and playwrights.

The exhibition presents a curated selection of extracts that describe landscape and spaces posited as being a central characteristic of Australian literature and a critical influence on the spatial autobiographies and narratives of contemporary Australian artists, architects and scenographers.

It explores spatial location as an influence on the cultural production of its immediate audience, and identifies regional intellectual differentiation as a critical factor in a globalised art discourse.

The origins of the installation lie in the journal entries of Joseph Banks (1743–1820), the botanist on the ship that “discovered” Australia. Being the first description of a unique Australian landscape and space unknown to European culture, it has become a definitive descriptor.

Working inside the void of the seemingly objective authority of the text and our spatial interpretation, the work questions the way we define physical stage space and the socio-political influences that affect our memory of space.

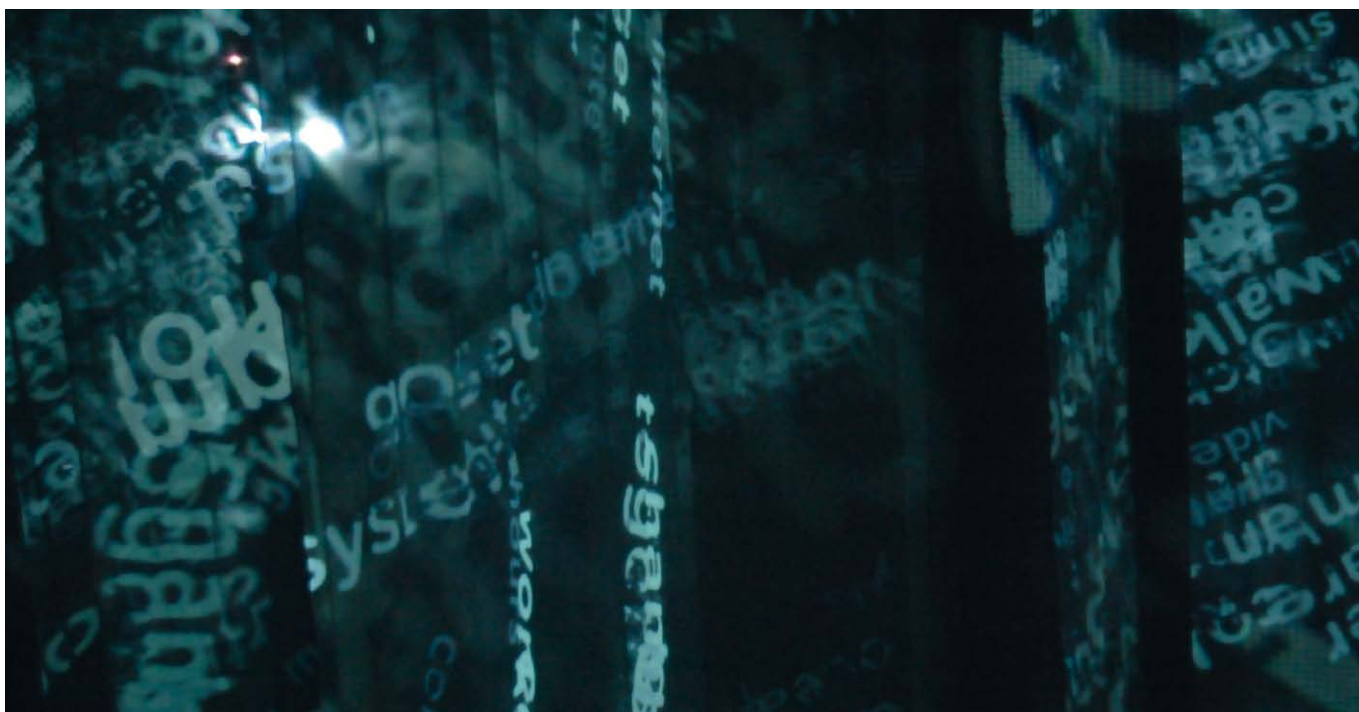

Mike Day – A Text Tag Cloud, th.: Bay 18, Carriageworks Sydney, 2010, ph.: Cara Maria Wallet

ARCHITEKTONICKÁ SEKCE / ARCHITECTURE SECTION

kurátor / curator: David Burns

kurátor – architektonické řešení / curator – architect of exposition: Sam Spurr

autor tématu / author of theme: Sam Spurr, Adrian Lahoud

výtvarné – architektonické řešení / designer – architect of exhibition: David Burns

další spolupracovníci / other collaborators: Adrian Lahoud

Jak být dobrým svědkem

Komunikace je pozvánkou k dezinterpretaci druhého. Lingvistický překlad krouží kolem nedosažitelného cíle: pokouší se smířit věrohodnou nápodobu se smyslem, přestože ví, že je mezi těmito dvěma póly uvězněn a nemůže plně vystihnout ani jedno, ani druhé. Prostor mezi různými jazyky se odráží v rozdílu mezi různými formami umělecké a prostorové praxe. Mapování heterogenní série různých záměrů (kreseb, fotografií, performancí, textů) není nikdy jednoduchou záležitostí a mapa, která takto vznikne, připomíná kartografii neprozkoumaných světadílů, plnou bílých míst a slepých bodů.

Náš projekt je hrou na „tichou poštu“ na úrovni celého města, strukturovanou kolem nemožnosti vytvořit mapu s ulicemi, která by znázorňovala lidi a jejich uměleckou praxi. Bílá místa nejsou chápána jako prázdné zóny, které je třeba přemostit, naopak: naplňuje je produktivní potenciál. Stávají se prostorem pro překlad založený na fantazii a spekulaci.

Na nejvyšší úrovni je projekt strojem na zprostředkování, záznam a distribuci. Za cíl si klade ukázat scénografický potenciál města. Na každé křižovatce je umístěn jeden účastník lapený do koloběhu pozvání, překladu a komunikace se svými sousedy. Jejich cílem je vytvořit jediný bod v rámci města.

How to be a Good Witness

Communication is an invitation to misinterpret the other. Linguistic translation circles around this impossibility: Caught between verisimilitude and sense, it attempts to reconcile both, knowing it cannot fully capture either. The space between different languages is mirrored in the gap between different forms of artistic and spatial practice. Making a map between a heterogeneous series of different intents (drawings, photos, performance, texts) is never a simple matter, while the map that emerges resembles the cartography of unexplored continents, filled with blank spaces and riddled with blind spots.

Our project involves a game of “Chinese Whispers” at the scale of the city, structured around the impossibility of making a map of the city and its streets, between people and their artistic practice. The blank spaces are not understood as empty zones to be bridged; rather, they are filled with productive potential. They become spaces for a type of translation based in fantasy and speculation.

At the largest scale, the project is a machine for procurement, recording and distribution. Its object is the scenographic potential of the city. At the scale of each node, a single participant is installed in the machine and caught in a circuit of invitation, translation and communication with his or her neighbours. Their objective is to make a singular point in the city.



účastníci / participants:

Andrew Benjamin, Robert Beson, Pia Ednie Brown, Amanda Clarke, Erik Escalante, Alina McConnochie, Chris Fox, Richard Goodwin, Sarah Hearne, Sarah Jamieson, Nadia Wagner, Adam Jasper, Eduardo Kairuz, Byron Kinnaird, Barnaby Bennett, Frank Minnaërt, Tina Salama, Sam Szwarcbord, Tosha van Veenendaal, Alexandra Wright

Large Scale Pin Hole Urban

STUDENTSKÁ SEKCE / STUDENT SECTION

kurátor / curator: Sam Spurr

autor tématu / author of theme: Sam Spurr, Lawrence Wallen

výtvarné – architektonické řešení / designers – architects of exhibition: Studenti technické univerzity v Sydney, Program prostorového designu / Students of the University of Technology Sydney, Spatial Design Program



Metal experimental model, ph.: Shalyce Corney

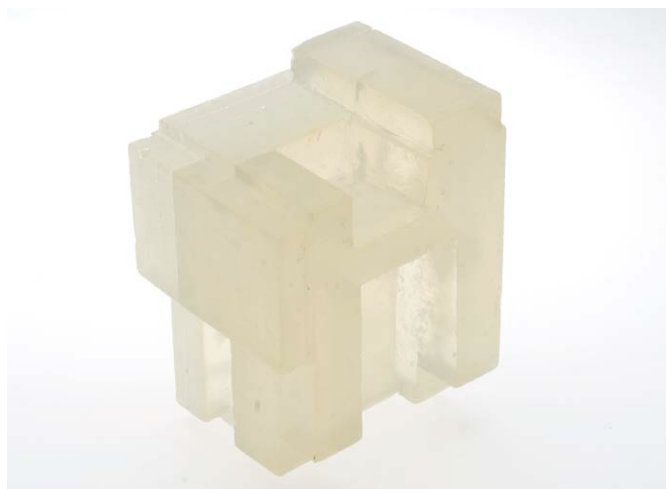

Soap experimental model, ph.: Shalyce Corney

Nehmotné vazby

V čase, kdy předstírání a složitost vede k novým vrcholům kulturní rozpolcenosti, se zdá, že si realita, jako odpověď na tuto situaci, našla náhle a nečekaně nový domov a usadila se na našich jevištích a obrazovkách ve formě reality show v televizi i na divadle.

Navrhujeme zkoumat vztah mezi formálními rámci kulturní produkce a hospodářskými a společenskými zájmy, které pohání a formují město pomocí dialogu mezi městským prostorem a uzly iluzorní architektury, jímž se dříve říkalo divadlo.

Městský performativní prostor, performance v městském prostoru, distribuované performance, umocněná realita a intervence a vzestup nehmotných sítí, které existují souběžně s fyzickými městskými oběžnými drahami dvacátého století. Taková jsou zásadní témata našeho příspěvku.

Narativy jsou nové příběhy, které se odehrávají v přenosném zařízení, jež má jednoho uživatele, jsou jím uploadovány a natáčeny a stávají se fyzickým projevem mnohem většího tělesa nehmotných vazeb a obsahu. Vytvářejí zprostředkovanou pokladnici poháněnou obsahem od uživatelů a šířenou ve formě neustále se měnícího narativu určovaného myšlenkami relační estetiky a společné praxe.

Přesto se většina příběhů odehrává nebo odehrála ve skutečném prostoru v rámci urbanistického rámce či v paměti uživatele, ať už k tomu vedla nostalgie nebo touha po začlenění do stále se rozrůstajícího kmene, který je určován sociálními sítěmi.

Navrhujeme využít instalace a modelů a vytvořit příklady a teze divadelní psychologie, snů a strategií, které jsou zahrnuty jak do současného urbanistického rozvoje, tak do plánů budoucnosti města.

Australský příspěvek Sekci zemí a regionů, Architektonické a Studentské sekci PQ 2011 tvoří tři vzájemně provázané instalace, které jsou fyzickým projevem dialogu mezi lidmi se zájmem o to, jakou cestou se vydala performance.

Immaterial Connections

In a time when simulation and complexity have led to new heights of cultural ambivalence, the response seems to be that reality has suddenly and unexpectedly found a new home on our stages and screens in the form of reality television and reality theatre.

In the dialogue between urban space and the nodes of illusionary architecture previously referred to as theatre, we propose to explore the relationship between the formal frames of cultural production and the driving economic and social agendas shaping the city.

Urban performative spaces, performance in urban spaces, distributed performances, augmented reality, and the intervention and rise of immaterial networks run parallel to the physical urban circulation paths of the twentieth century. These are the critical themes of our contribution.

The narratives are new stories existing in, uploaded from, and filmed with portable single user devices that are the physical manifestation of a much larger body of immaterial connections and content. They form a mediated repository fueled by user-content and distributed as a form of every changing narrative informed by ideas of relational aesthetics and collaborative practice.

And yet, the most narratives occur or have occurred in real spaces within the urban frame or in the memory of the user, whether motivated by nostalgia or through the desire of inclusion within the ever expanding tribes defined through social networks.

Through installation and models, we propose to develop examples and propositions of the psychologies, dreams and strategies of the theatre as they are implemented in both current urban development and propositions for the city of the future.

Ultimately, the Australian contribution to the PQ2011 National, Architecture and Student sections are three interwoven installations, forming a physical manifestation of a dialogue among people who are interested in where performance has gone.

asistentka / assistant – Nevena Mrdjenovic

vystavující studenti / list of exhibiting students: Lauren Barakat, Michelle Cheng, Shalyce Corney, Michaela Gibiec, Tahlia Heffernan, Gabriella Luchini, Belinda Middlebrook, Alexandria Park, Rosalind Turnbull

BELGIE / BELGIUM

STUDENTSKÁ SEKCE / STUDENT SECTION

kurátor / curator: Rose Werckx

výtvarné – architektonické řešení / designer – architect of exhibition: Raphaël Lamy, Yasmina Triki

Škeble

Na výstavě belgických studentů se podílí šest škol scénografie a kostýmního výtvarnictví: École de Scénographie St. Luc E.P.S, École Supérieure des Arts Liège, Erasmus Hogeschool Brussel Rits, Hogeschool Antwerpen, Provinciale Hogeschool Limburg a také École Nationale Supérieure des Arts Visuels de la Cambre, která zvítězila s projektem Škeble v soutěži, jejímž úkolem bylo vybrat zástupce belgických škol pro PQ 2011.

Výstava se skládá ze sterilního bílého prostoru, který velmi připomíná uměleckou galerii a do kterého jsme umístili dvě dosti realisticky vyhlížející škeble překvapivé velikosti. Chce-li se návštěvník blíže seznámit s bohatou tvorbou belgických scénografických škol, musí si škeble sám otevřít.

Projekt Škeble je rozdělen do tří výstavních sekcí, v nichž se představí dílo šesti zastoupených škol: Škeble na výstavě, uzavřený prostor za dveřmi škeble a Polštáře škeble spolu s Knihou škeble.

Mussels

The Belgium student exhibition brings together six scenography and costume schools: École de Scénographie St. Luc E.P.S, École Supérieure des Arts Liège, Erasmus Hogeschool Brussel Rits, Hogeschool Antwerpen, Provinciale Hogeschool Limburg and the École Nationale Supérieure des Arts Visuels de la Cambre. La Cambre won the competition to represent Belgian schools with the Mussels project. The exhibition presents a sterile white space very much like an art gallery, in which we exhibit two very realistic mussels, surprising by their large size. It is up to the visitor to open them so as to discover more precisely the wealth of our country's scenography schools.

The Mussels project offers three exhibition sections in order to welcome the six schools' work: a Display Mussel, an enclosed space behind a Mussel Door and a Mussel Pillow Pile with a Mussels Book.

zúčastněné školy / participating schools:

École de Scénographie St. Luc E.P.S. Bruxelles

École Supérieure des Arts St. Luc Liège

Erasmus Hogeschool Brussel Rits

Hogeschool Antwerpen

Provinciale Hogeschool Limburg

École Nationale Supérieure des Arts Visuels de la Cambre



Historical Costume, ph.: Marc Cnops

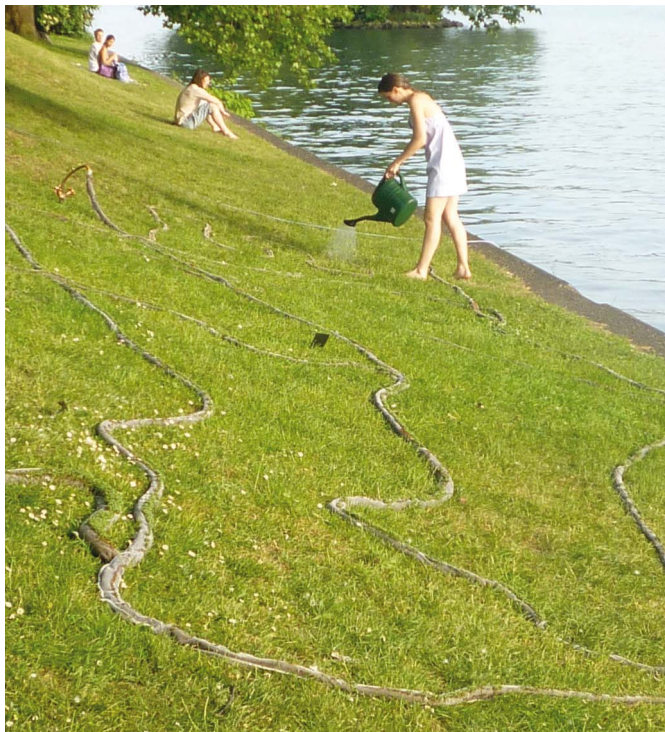

Manon Bossard – L'eau dans le monde, ph.: Manon Bossard

BĚLORUSKO / BELARUSSIA

SEKCE ZEMÍ A REGIONŮ / SECTION OF COUNTRIES AND REGIONS

kurátor / curator: Alexander Zimenko

autor tématu / author of theme: Irina Rakhmanova

výtvarné – architektonické řešení / designer – architect of exhibition: Dmitri Mokhov

další spolupracovníci / other collaborators: Irina Rakhmanova

Cesty...

Hlavním účelem běloruské výstavy je ukázat, jak různí scénografové hledají různé scénografické přístupy.

Touha po integraci do evropské kultury vedla v běloruském divadle k žánrové i stylové rozmanitosti a k zavádění nových stylů, trendů a směrů, které by bylo možné nazvat cestami k filozofickému porozumění nové divadelní skutečnosti třetího tisíciletí. Tyto cesty povedou k divadlu coby chrámu lidské duše, s jehož pomocí se učíme pochopení, soucitu a odpouštění.

Roads...

The main purpose of the Belarusian exhibition is to show the search for scenographic approaches by stage designers.

The desire of integrating into European culture has led to a diversity of genres and styles in Belarusian theatre, and has led to the appearance of new styles, trends and directions that we might call pathways to a philosophical comprehension of the new theatrical reality of the third millennium. There is no place for light-mindedness and primitivism, greyness and lack of professionalism, platitude and dissoluteness. These pathways will lead to the theatre as a temple of the human soul so as to learn to sympathize, to feel compassion and to forgive.



Andrey Merenkov – Don Juan's Last Woman, th.: Mogilev Region Drama Theatre

EKATERINA BULGAKOVA

* 1973, Minsk

kostýmní výtvarnice, módní návrhářka

Vzdělání: Belarusian State Academy of Arts; *Spolupráce s divadly:* The National Academic Opera and Ballet Theatre of the Republic of Belarus

> **Giuseppe Verdi: Aida**, Academic Opera and Ballet Theatre of the Republic of Belarus, Minsk, 2010, režie: M. Pandzavidze > *skica, kostým*

> **Giuseppe Verdi: Nabucco**, The National Academic Opera and Ballet Theatre of the Republic of Belarus, Minsk, 2010, režie: M. Pandzavidze > *skica, kostým*

costume designer, fashion designer

Education: Belarusian State Academy of Arts; *Collaboration with theatres:* The National Academic Opera and Ballet Theatre of the Republic of Belarus

> **Giuseppe Verdi: Aida**, Academic Opera and Ballet Theatre of the Republic of Belarus, Minsk, 2010, director: M. Pandzavidze > *sketch, costume*

> **G. Verdi: Nabucco**, The National Academic Opera and Ballet Theatre of the Republic of Belarus, Minsk, 2010, director: M. Pandzavidze > *sketch, costume*

ELEONORA GRIGORUK

* 1956, Tula

scénografka, kostýmní výtvarnice

Vzdělání: Odessa Theatrical-Technical College; *Spolupráce s divadly:* The National Academic Opera and Ballet Theatre of the Republic of Belarus; *Spolupráce s režiséry:* Mikchail Pandzavidze; *Účast na PQ:* 1999

> **Giacomo Puccini: Tosca**, The National Academic Opera and Ballet Theatre of the Republic of Belarus, Minsk, 2010, režie: M. Pandzavidze > *skica, kostým*

> **Richard Wagner: Tristan a Isolda**, The National Academic Opera and Ballet Theatre of the Republic of Belarus, Minsk, 2010, choreografie: Yu. Troyan > *skica, kostým*

> **Sergej Prokofjev: Popelka**, The National Academic Opera and Ballet Theatre of the Republic of Belarus, Minsk, 2010, choreografie: Yu. Puzakov > *skica, kostým*

set designer, costume designer

Education: Odessa Theatrical-Technical College ; *Collaboration with theatres:* The National Academic Opera and Ballet Theatre of the Republic of Belarus; *Collaboration with directors:* directed by Mikchail Pandzavidze; *PQ participation:* 1999

> **Giacomo Puccini: Tosca**, The National Academic Opera and Ballet Theatre of the Republic of Belarus, Minsk, 2010, director: M. Pandzavidze > *sketch, costume*

> **Richard Wagner: Tristan und Isolda**, The National Academic Opera and Ballet Theatre of the Republic of Belarus, Minsk, 2010, choreographer Yu. Troyan > *sketch, costume*

> **Sergei Prokofiev: Cinderella**, The National Academic Opera and Ballet Theatre of the Republic of Belarus, Minsk, 2010, choreographer: Yu. Puzakov > *sketch, costume*

OLGA GRITSAEVA

* 1970, Minsk

scénografka, kostýmní výtvarnice

Vzdělání: Belarusian State Academy of Arts; *Účast na PQ:* 2007

> **Sergej Rachmaninov: Aleko**, The National Academic Opera and Ballet Theatre of the Republic of Belarus, Minsk, 2008, režie: V. Anisenko > *fotografie*

> **V. Artjukovskaja: Čtyři kouzelné klíče**, Palace of the Republic, Minsk, 2010, režie: V. Artyukovskaya > *skica*

set designer, costume designer, scenographer

Education: Belarusian State Academy of Arts; *PQ participation:* 2007

> **Sergei Rachmaninoff: Aleko**, The National Academic Opera and Ballet Theatre of the Republic of Belarus, Minsk, 2008, director: V. Anisenko > *photo*

> **V. Artyukovskaya: Four Magic Keys**, Palace of the Republic, Minsk, 2010, director: V. Artyukovskaya > *sketch*

NINA GURLO

*Minsk

kostýmní výtvarnice

Vzdělání: Belarussian Theatre and Art Institute

> **William Shakespeare: Zkrocení zlé ženy**, National Academic Drama Theatre named after M. Gorky, Minsk, 2007, režie: V. Erenkova > *skica, kostým*

> **Eric-Emmanuel Schmitt: Libertin**, National Academic Drama Theatre named after M. Gorky, Minsk, 2008, režie: Boris Lutsenko > *skica, kostým costume designer*

Education: Belarussian Theatre and Art Institute

> **William Shakespeare: The Taming of the Shrew**, National Academic Drama Theatre named after M. Gorky, Minsk, 2007, director: V. Erenkova > *sketch, costume*

> **Eric-Emmanuel Schmitt: The Libertine**, National Academic Drama Theatre named after M. Gorky, Minsk, 2008, director: Boris Lutsenko > *sketch, costume*

ALENA IGRUSHA

scénografka, kostýmní výtvarnice

> **Vladimir Nabokov: Událost**, Mogilev Region Drama Theatre, Mogilev, režie: E. Averkova > *model, skica*

> **S. Kavaljou: Sestry Psyché**, Republican Theatre of Belarussian Drama, Minsk, 2007, režie: S. Kavalčyk > *skica, kostým*

set designer, costume designer, scenographer

> **Vladimir Nabokov: The Event**, Mogilev Region Drama Theatre, Mogilev, director: E. Averkova > *model, sketch*

> **S. Kovalyov: Sisters of Psyche**, Republican Theatre of Belarussian Drama, Minsk, 2007, director: S. Kowalchik > *sketch, costume*

ALEXANDR KOSTYUCHENKO

* 1958, Višněva / Vishneva

divadelní technik, scénograf, kostýmní výtvarník, světelný designér, malíř

Vzdělání: Belarusian Theatre and Art Institute; *Spolupráce s divadly:* The National Academic Opera and Ballet Theatre of the Republic of Belarus; *Účast na PQ:* 2007

> **Richard Wagner: Tristan a Isolda**, The National Academic Opera and Ballet Theatre of the Republic of Belarus, Minsk, 2010, choreografie: Yu. Troyan > *model, skica*

> **Giacomo Puccini: Tosca**, The National Academic Opera and Ballet Theatre of the Republic of Belarus, 2010 > *model, skica*

theatre technician, set designer, costume designer, lighting designer, painter

Education: Belarusian Theatre and Art Institute ; *Collaboration with theatres:* The National Academic Opera and Ballet Theatre of the Republic of Belarus; *PQ participation:* 2007

> **Richard Wagner: Tristan and Isolda**, The National Academic Opera and Ballet Theatre of the Republic of Belarus, Minsk, 2010, choreographer: Yu. Troyan > *model, sketch*

> **Giacomo Puccini: Tosca**, The National Academic Opera and Ballet Theatre of the Republic of Belarus, Minsk, 2010 > *model, sketch*

OLGA MATSKEVICH

* 1970, Rudensk

scénografka, kostýmní výtvarnice

Vzdělání: Belarusian State Academy of Arts; *Účast na PQ:* 2007

> **Vincent Dunin-Marcinkievič: Pínská šlechta**, National Academic Theatre Yanka Kupala, Minsk, 2010, režie: N. Pinigin > *model, skica, kostým*

> **S. Kavaljou: Divadlo Urszuly Radziwiłłowé**, National Academic Theatre Yanka Kupala, 2011, režie: N. Pinigin > *skica, kostým scenographer, costume designer*

Education: Belarusian State Academy of Arts ; *PQ participation:* 2007

> **Vintsent Dunin-Martsinkievich: The Pínsk Gentry**, National Academic Theatre Yanka Kupala, Minsk, 2010, director: N. Pinigin > *model, sketch, costume*

> **S. Kovalyov: The Theatre of Urszula Radziwiłłowa**, National Academic Theatre Yanka Kupala, Minsk, 2011, director: N. Pinigin > *sketch, costume*

ANDREY MERENKOV

* 1976, Minsk

scénograf, kostýmní výtvarník, malíř

Vzdělání: Belarusian State Academy of Arts

> **S. Kavaljou: Vánoční příběh**, Mogilev Region Drama Theatre, Mogilev, 2009, režie: Vladimir Petrovich > *model*

> **Leonid Žuchovickij: Poslední žena Dona Juana**, Mogilev Region Drama Theatre, Mogilev, 2008, režie: Vladimir Petrovič > *model scenographer, costume designer, painter*

Education: Belarusian State Academy of Arts

> **S. Kovalyov: A Christmas Story**, Mogilev Region Drama Theatre, Mogilev, 2009, director: Vladimir Petrovich > *model*

> **Leonid Zhukhovitsky: Don Juan's Last Lady**, Mogilev Region Drama Theatre, Mogilev, 2008, director: Vladimir Petrovich > *model*

DMITRY MOKHOV

* 1943, Masljanicino / Maslyanitsino

architekt, učitel, scénograf, kostýmní výtvarník

Vzdělání: Belarussian Theatre and Art Institute; *Pedagogická činnost:* Belarusian State Academy of Arts; *Účast na PQ:* 1995, 1999, 2007

> **V. Kandrusevič: Mefisto**, State Musical Theater, Minsk, 2010 > *skica*

> **Karel Čapek: Věc Makropulos**, State Musical Theater, Minsk, 2011, režie: Tatiana Troyanovich > *skica*

architect, teacher, scenographer, costume designer

Education: Belarussian Theatre and Art Institute ; *Teaching activities:* Belarusian State Academy of Arts ; *PQ participation:* 1995, 1999, 2007

> **V. Kondrusevich: Mephisto**, State Musical Theater, Minsk, 2010 > *skica*

> **Karel Čapek: The Makropoulos Case**, State Musical Theater, Minsk, 2011, director: Tatiana Troyanovich > *sketch*

TATIANA NERSISYAN

* 1974, Minsk

scénografka, kostýmní výtvarnice, výtvarnice loutek

Vzdělání: Belarusian State Academy of Arts; *Účast na PQ:* 2007

> **Anton P. Čechov: Tři sestry**, State Puppet Theatre, Minsk, 2010, režie: Aleksei Lelyavsky > *skica, kostým, loutka*

> **A. Vjarcinski: Proč lidé stárnou**, State Puppet Theatre, Minsk, 2009, režie: Aleksei Lelyavsky > *skica*

set designer, costume designer, puppet designer

Education: Belarusian State Academy of Arts; *PQ participation:* 2007

> **Anton P. Chekhov: Three Sisters**, State Puppet Theatre, Minsk, 2010, director: Aleksei Lelyavsky > *sketch, costume, puppet*

> **Vertinsky: Why People Get Old**, State Puppet Theatre, Minsk, 2009, director: Aleksei Lelyavsky > *sketch*



Valery Rachkovsky – Peter-Makal: Marinka-Nettle, th.: State Puppet Theatre, Minsk

VALERY RACHKOVSKY

* 1954, Minsk

scénograf, kostýmní výtvarník, sochař, výtvarník loutek

Vzdělání: Belarussian Theatre and Art Institute; *Účast na PQ:* 1995, 2007

> **George Orwell: Farma zvířat**, State Puppet Theatre, Banja Luka, Srbsko, 2008, režie: Aleksei Lelyavsky > *skica, kostým, loutka*

> **Artur Volski – Peter Makal: Mária-kopřívka**, State Puppet Theatre, Minsk, 2010, režie: A. Yanushkevich > *skica, kostým, loutka*

scenographer, costume designer, sculptor, puppet designer

Education: Belarussian Theatre and Art Institute; *PQ participation:* 1995, 2007

> **George Orwell: Animal Farm**, Puppet theatre, Banja Luka, Serbia, 2008, director: Aleksei Lelyavsky > *sketch, costume, puppet*

> **Artur Volski – Peter Makal: Marinka-Nettle**, State Puppet Theatre, Minsk, 2010, director: A. Yanushkevich > *sketch, costume, puppet*

NATALIA SARDAROVA

* 1954, Moskva / Moscow

kostýmní výtvarnice, scénografka

Vzdělání: Belarussian Theatre and Art Institute; *Spolupráce s divadly:* National Academic Theatre Yanka Kupala

> **U. Karatherič: Sny o Bělorusku**, National Academic Theatre Yanka Kupala, Minsk, 2007, režie: V. Savitsky > *skica, kostým*

costume designer, scenographer

Education: Belarussian Theatre and Art Institute; *Collaboration with theatres:* National Academic Theatre Yanka Kupala

> **V. Korotkevich: Dreams about Belarus**, National Academic Theatre Yanka Kupala, Minsk, 2007, director: V. Savitsky > *sketch, costume*

LYUBOV SIDELNIKOVA

* 1967, Minsk

scénografka, kostýmní výtvarnice

Vzdělání: Belarussian State Academy of Arts; *Účast na PQ:* 1999, 2007

> **Nikolaj Rimskij-Korsakov: Kostěj nesmrtný**, The National Academic Opera and Ballet Theatre of the Republic of Belarus, Minsk, 2008, režie: G. Galkovskaya > *skica*

> **V. Iljin – V. Lukašov: Moje žena – Ihářka**, State Musical Theater, Minsk, 2010, režie: G. Galkovskaja > *skica*

> **Hello, Broadway**, State Musical Theater, Minsk, 2010, režie: A. Grinenko > *skica*

set designer, costume designer

Education: Belarussian State Academy of Arts; *PQ participation:* 1999, 2007

> **Nikolai Rimsky-Korsakov: Kashchey the Deathless**, The National Academic Opera and Ballet Theatre of the Republic of Belarus, Minsk, 2008, director: G. Galkovskaya > *sketch*

> **V. Ilyin – V. Lukashov: My Wife is a Liar**, State Musical Theater, Minsk, 2010, director: G. Galkovskaya > *sketch*

> **Hello, Broadway**, State Musical Theater, Minsk, 2010, director: A. Grinenko > *sketch*

LYUDMILA SKITOVICH

* 1975, Minsk

scénografka, kostýmní výtvarnice, výtvarnice loutek

Vzdělání: Belarussian State Academy of Arts; *Účast na PQ:* 1999

> **S. Kavaljou: Cesta do Betléma**, Lviv Academic Regional Puppet Theatre, Lvov, Ukrajina, 2009, režie: A. Kutsik > *model, skica, kostým, loutka*

set designer, costume designer, puppet designer

Education: Belarussian State Academy of Arts; *PQ participation:* 1999

> **S. Kovalyov: The Road to Bethlehem**, Lviv Academic Regional Puppet Theatre, Lviv, Ukraine, 2009, director: A. Kutsik > *model, sketch, costume, puppet*

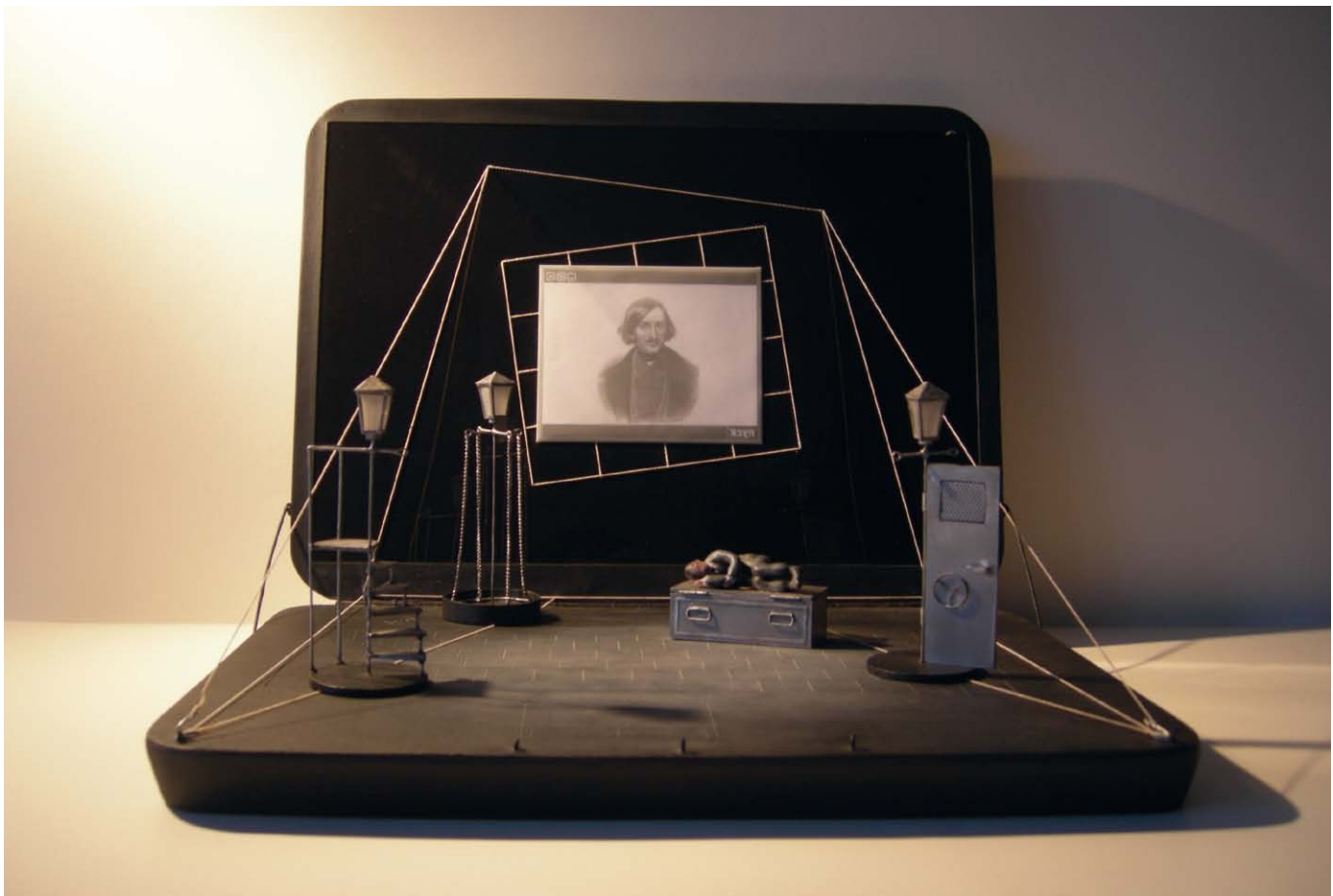

Dariya Volkova – The Notes of the Mad, th.: The Republican Theatre of Belarusian Drama, Minsk

ALLA SOROKINA

* 1973, Gomel

scénografka, kostýmní výtvarnice

Spolupráce s divadly: National Academic Drama Theatre named after M. Gorky; *Pedagogická činnost:* Belarusian State Academy of Arts; *Účast na PQ:* 2007

> **A. Kurejčik: Panie Kochanku**, National Academic Drama Theatre named after M. Gorky, Minsk, 2010, režie: S. Kovalčik > *model, skica*

> **Oidipus**, National Academic Drama Theatre named after M. Gorky, Minsk, 2010, režie: B. Lutsenko > *skica, kostým*

> **P. Grigorijev – Fedorov: Ruský vaudeville**, National Academic Drama Theatre named after M. Gorky, Minsk, 2010, režie: S. Kovalchik > *model*

scenographer, costume designer

Education: Collaboration with theatres: National Academic Drama Theatre named after M. Gorky; *Teaching activities:* Belarusian State Academy of Arts; *PQ participation:* 2007

> **A. Kureichik: Pane Kohanku**, National Academic Drama Theatre named after M. Gorky, Minsk, 2010, director: S. Kovalchik > *model, sketch*

> **Oedipus**, National Academic Drama Theatre named after M. Gorky, Minsk, 2010, director: B. Lutsenko > *sketch, costume*

> **P. Grigoriev and Fedorov: Russian Vaudeville**, National Academic Drama Theatre named after M. Gorky, Minsk, 2010, director: S. Kovalchik > *model*

VICTOR TIMOFEJEV

* 1952, Veliž / Velizh

scénograf, kostýmní výtvarník, světelný designér

Vzdělání: Belarusian Theatre and Art Institute; *Spolupráce s divadly:* National Academic Theatre Yanka Kupala, National Academic Theatre Yakub National Academic Theatre Yakub Kolas; *Účast na PQ:* 1999, 2007

> **U. Karatkevič: Sny o Bělorusku**, National Academic Theatre Yanka Kupala, Minsk, 2007, režie: V. Savitsky > *model, skica*

> **V. Golubok: Korouhvičky** National Academic Theatre Yakub National Academic Theatre Yakub Kolas, Vitebsk, 2009 > *skica, kostým*

scenographer, costume designer, lighting designer

Education: Belarusian Theatre and Art Institute; *Collaboration with theatres:* National Academic Theatre Yanka Kupala, National Academic Theatre Yakub National Academic Theatre Yakub Kolas; *PQ participation:* 1999, 2007

> **V. Korotkevich: Dreams about Belarus**, National Academic Theatre Yanka Kupala, Minsk, 2007, director: V. Savitsky > *model, sketch*

> **V. Golubok: Weathercocks**, National Academic Theatre Yakub National Academic Theatre Yakub Kolas, Vitebsk, 2009 > *sketch, costume*

DARIYA VOLKOVA

* 1975, Minsk / Minsk

scénografka, kostýmní výtvarnice

Vzdělání: Belarusian State Academy of Arts; *Spolupráce s divadly:* The Republican Theatre of Belarusian Drama, Minsk; *Spolupráce s režiséry:* V. Rastrizhenkov

> **A. Dilendik: Jeho poslední láska**, Belarusian Republican Youth Spectator Theatre, 2010, režie: V. Rastrizhenkov > *model*

> **Nikolaj V. Gogol: Bláznovy zápisky**, Belarusian Republican Youth Spectator Theatre, Minsk, 2008, režie: N. Basheva > *model*

scenographer, costume designer

Education: Belarusian State Academy of Arts; *Collaboration with theatres:* The Republican Theatre of Belarusian Drama, Minsk; *Collaboration with directors:* V. Rastrizhenkov

> **A. Dilendik: His Last Love**, Belarusian Republican Youth Spectator Theatre, Minsk, 2010, director: V. Rastrizhenkov > *model*

> **Nikolaj V. Gogol: Diary of a Madman**, Belarusian Republican Youth Spectator Theatre, Minsk, 2008, director: N. Basheva > *model*



Julja Astapovich – The Lovely Man

STUDENSKÁ SEKCE / STUDENT SECTION

kurátor / curator: Boris Gerlovan

autor tématu / author of theme: Volha Shcharbinskaya

výtvarné – architektonické řešení / designer – architect
of exhibition: Boris Gerlovan

Mezihra

Náš studentský pavilon – krátká mezihra na PQ.

Představíme divadelní akci, která se rozvíjí uvnitř jádra (nebo souběžně s ním). Jedná se o povšechné vysvětlení toho, co to znamená být nezávislým produktem, být improvizací.

The Interlude

Our student pavilion – a small interlude at the PQ.

We present a theatrical action that develops within (or in parallel with) the core. It explains the general idea of being an independent product, improvisation.

Belarusian State Academy of Arts, Fine Arts faculty, Department of Theatrical Painting (scenography)

vystavující studenti / list of exhibiting students:

Alexander Boldakov, Victoria Gavrilenko, Svetlana Kovalevskaya, Nikita Shershnev, Olga Shcherbinskaya, Astapovich Julja



Olga Shcherbinskaya – Art object Handworld



Olga Shcherbinskaya – The Head

BRAZÍLIE / BRAZIL

SEKCE ZEMÍ A REGIONŮ / SECTION OF COUNTRIES AND REGIONS

kurátor / curator: Antonio Grassi

autor tématu / author of theme: Aby Cohen, Ronald Teixeira

výtvarné – architektonické řešení / designer – architect of exhibition: Aby Cohen

další spolupracovníci / other collaborators: Aby Cohen (spolupráce na projektu výstavy / exhibition project collaborator)



Marta Jourdan, Guga Ferraz, Raul Mourão and Pedro Bernardes (set), Ana Avelar (cos.) – Pedro Bernardes and Daniel Castanheira: Project Collections – Exercises and Simulations of Poetic-acrobatic-urban flights, th.: Intrépida Trupe, Gallery of the Gustavo Capanema Palace, Rio de Janeiro, 2009

Postavy a pomezí: brazilské scénografické teritorium

Návrh předložený kurátory brazilské národní expozice na PQ11 se zaměřuje na posun scénografie v současném roztěkaném světě. Přijímá konceptuální východisko, že scénografie je provokativní umění, které vytýčuje pulsující hranice výrazových prostředků a zdůrazňuje úkol scénografa nacházet smyslová útočiště pro postavy a myšlenky. Expozice představuje několik postav z brazilského kulturního prostředí pocházejících z tradiční dramatické a postdramatické literatury, z nejrůznějších příběhů i z každodenních situací. Výstavní prostor je řešen jako instalace, která prostřednictvím interakce mezi scénografií, výtvarným uměním a popkulturou přibližuje brazilský lid.

Characters and Frontiers: Brazilian Scenographic Territory

The proposal presented by the curators of the Brazilian national exhibition for PQ'11 tackles the movement of scenography within today's contemporary restlessness. It adopts the conceptual idea that scenography is a provocative art that establishes a pulsating frontier of languages, with an emphasis on the idea of the scenographer as an investigator of a scenography that provides a sensorial shelter for characters and ideas. It is a place for multiple characters from the Brazilian cultural territory, characters drawn from traditional dramatic and post-dramatic literature, from narratives of a hybrid nature and from everyday scenes. The physical exhibition space is presented as an installation where the interaction between scenography, visual art and popular culture reveals the Brazilian people.

SAMUEL ABRANTES

* 1961, Rio de Janeiro

herec, učitel, kostýmní výtvarník

Vzdělání: Ph.D. na Fakultě jazyků Federální UFRJ (Federal University of Rio de Janeiro); *Pedagogická činnost:* návrhářství, střih a výroba kostýmů na Fakultě výtvarných umění Federální Univerzity Ria de Janeiro (od 1992); *Účast na PQ:* 2003, 2007; *Ocenění:* Brazilská Molièrova cena za nejlepší kostýmy, 1991

> **Newton Moreno:** *The Centenarians*, Poeira Theatre, Botafogo, Rio de Janeiro, 2007, režie: Aderbal Freire-Filho > *skica, loutka, fotografie actor, teacher, costume designer*

Education: Ph.D. in Languages Faculty of the UFRJ (Federal University of Rio de Janeiro); *Teaching activities:* costume design, cutting and assembling, School of Fine Arts of the Federal University of Rio de Janeiro (from 1992), performing arts course, since 1992; *PQ participation:* 2003, 2007; *Awards:* Brazilian Molière Prize for the best costume, 1991

> **Newton Moreno:** *The Centenarians*, Poeira Theatre, Botafogo, Rio de Janeiro, 2007, director: Aderbal Freire-Filho > *sketch, puppet, photo*

ROSTAND ALBUQUERQUE

* 1962, Recife, Pernambuco

scénograf

Vzdělání: výtvarné umění a scénografie (nedokončené); *Ocenění:* Spolu s Fernandem Mellou da Costa získal v roce 2002 cenu za nejlepší scénografii na 6. Brazilem filmovém festivalu Miami za film Copacabana režisérky Carly Camurati

> **Newton Moreno:** *Dlouhověcí*, Teatro Poeira, Botafogo, Rio de Janeiro, 2007, režie: Aderbal Freire-Filho > *skica, loutka, fotografie set designer*

Education: Fine art and scenography (incomplete); *Awards:* Together with Fernando Mello da Costa, received the best scenography award at the 6th Brazilian Film Festival of Miami for the film Copacabana, directed by Carla Camurati, Miami (2002)

> **Newton Moreno:** *Dlouhověcí*, Teatro Poeira, Botafogo, Rio de Janeiro, 2007, režie: Aderbal Freire-Filho > *skica, loutka, fotografie*

MARCELO ANDRADE

* 1964, São Paulo

herec, scénograf, tvorba rekvizit

Vzdělání: Pedagogické v oboru umělecká výchova; *Spolupráce s divadly:* Os Fofos Encenam, Cia. Razões Inversas a Teatro Vocacional de São Paulo; *Spolupráce s režiséry:* Marcio Aurélio, Francisco Medeiros and Newton Moreno; *Pedagogická činnost:* umělecký asistent městského programu profesního divadla "Teatro Vocacional de São Paulo" Ministerstva pro kulturní rozvoj a Městského odboru kultury São Paula. Koordinátor workshopů (1996-98) projektu "Comunidade Solidária" Ministerstva kultury a Nadace Roberta Marinha. V letech 1996-2001 přednášel o scénických uměních na univerzitě Mozarteum; *Ocenění:* Shell Award for scenography for "Memória da Cana" (spolu s Newtonem Moreno)

> **Newton Moreno:** *Vzpomínky cukrové třtiny*, Os Fofos Encenam, São Paulo, 2009, režie: Newton Moreno > *fotografie, objekt, DVD actor, set designer, prop maker*

Education: Teacher training in artistic education; *Collaboration with theatres:* Os Fofos Encenam, Cia. Razões Inversas and Program for Vocational Theatre; *Collaboration with directors:* Marcio Aurélio, Francisco Medeiros and Newton Moreno; *Teaching activities:* Artist facilitator for the past three years at the "Teatro Vocacional de São Paulo" municipal vocational theatre program of the Department of Cultural Expansion, Secretary of Culture of São Paulo. Workshop coordinator (1996-98) on the project "Comunidade Solidária" of the Ministry of Culture and the Roberto Marinho Foundation. Lectured on the scenic arts at the Mozarteum University between 1996 and 2001; *Awards:* Shell Award for scenography for "Memória da Cana" (along with Newton Moreno).

> **Newton Moreno:** *Sugar Cane Memories*, The Cutes inact Co., São Paulo, 2009, director: Newton Moreno > *photo, object, DVD*

ANTÔNIO ARAÚJO

* 1966, Uberaba, Minas Gerais

režisér, divadelní režisér, pedagog

Vzdělání: Ph.D. z oboru umění a magisterský titul v oboru divadlo z USP (University of São Paulo); *Spolupráce s divadly:* Teatro da Vertigem, Municipal Theatre of São Paulo; *Pedagogická činnost:* divadlo, katedra scénických umění, School of Communication and Art, University Of São Paulo (ECA-USP); *Účast na výstavách:* Bienále architektury Benátky; Panorama brazilského umění (MAM, Muzeum moderního umění, São Paulo a Rio de Janeiro); "Primeira Pessoa", Itaú Cultural, São Paulo

> **Bernardo Carvalho a Teatro da Vertigem:** *BR3*, Teatro da Vertigem, Tietê River – São Paulo / Guanabara Bay – Rio de Janeiro, 2007, režie: Antonio Araújo > *fotografie, DVD director, theatre director, teacher*

Education: PhD in art and MA in drama, USP (University of São Paulo); *Collaboration with theatres:* Teatro da Vertigem (artistic director), Municipal Theatre of São Paulo; *Teaching activities:* Professor of the graduate and post-graduate theatre program, Department of Scenic Arts, School of Communication and Art, University Of São Paulo (ECA-USP); *Participation in other important exhibition:* Bienale of Architecture Venice; Panorama of Brazilian Art (MAM Museum of Modern Art, São Paulo and Rio de Janeiro); "Primeira Pessoa", Itaú Cultural, São Paulo

> **Bernardo Carvalho and Teatro da Vertigem:** *BR3*, Theatre Vertigo, Tietê River – São Paulo / Guanabara Bay – Rio de Janeiro, 2007, director: Antonio Araújo > *photo, DVD*

CRIS BIERRENBACH

* 1964, São Paulo

herečka, kostýmní výtvarnice, fotografka a výtvarnice

Vzdělání: Absolvovala obor kinematografie na School of Communication and Art of São Paulo (ECA-USP)

> **Za 1 real** – představení pro instalaci Hélio Oiticica Rhodislândia, Itaú Cultural Centre, São Paulo – "Hélio Oiticica – Museum as the World", 2010, režie: Cris Bierrenbach > *DVD*

actor, costume designer, photographer and fine artist

Education: Graduate in cinema from the School of Communication and Art of São Paulo (ECA-USP)

> **Worth 1 Real** – A performance for the installation Rhodislândia by Hélio Oiticica, Itaú Cultural Centre, São Paulo – "Hélio Oiticica – Museum as the World", 2010, director: Cris Bierrenbach > *DVD*



Analu Prestes (set), Kabila Aruanda (cos.) – Sara Antunes: Dreams to Wear, th.: Mezanine SESC Copacabana, Rio de Janeiro, 2010



Cris Bierrenbach – Worth 1 Real – Performance by Cris Bierrenbach for the installation "Rhodislândia" by Hélio Oiticica, th.: Itaú Cultural Centre, São Paulo – "Hélio Oiticica – Museum as the World" exhibition, 2010, ph.: Eduardo Fraipont / Itaú Cultura

RENATO BOLELLI REBOUÇAS

* 1979, Ribeirão Preto, São Paulo

architekt, učitel, scénograf, kostýmní výtvarník, umělecký ředitel

Vzdělání: Architektura a urbanismus na State University of Londrina (UEL), Paraná, 2002; *Spolupráce s divadly:* Grupo XIX de Teatro, São Paulo

Grupo XIX de Teatro: Arrufos, Grupo XIX de Teatro, 2008, režie: Luiz Fernando Marques > *fotografie, objekt, ostatní*

architect, teacher, set designer, costume designer, art director
Education: Architecture and urbanism at the UEL State University of Londrina, Parana, 2002; *Collaboration with theatres:* Grupo XIX de Teatro, São Paulo

Grupo XIX de Teatro: Arrufos, XIX Theatre Group, 2008, director: Luiz Fernando Marques > *photo, object, others*

LUCIANA BUARQUE

* 1961, Recife, Pernambuco

scénografka, kostýmní výtvarnice, malířka, sochařka, módní návrhářka, pedagožka, historička a výtvarnice

Vzdělání: Bakalářský titul v oboru dějiny z UFMG (Federal University of Minas Gerais), dva roky architektury na UFPE (Federal University of Pernambuco); *Spolupráce s divadly:* Gabriel Villela, Antônio Nóbrega, Romero De Andrade Lima; *Spolupráce s režiséry:* Luiz Fernando Carvalho; *Účast na dalších významných výstavách:* Výstava kostýmů a objektů z miniseriálu "Hoje é dia de Maria" (Rio de Janeiro, 2006), výstava scény, kostýmů a objektů z miniseriálu "A Pedra do Reino" (Rio de Janeiro, 2007); *Ocenění:* Cena za nejlepší kostýmy na International Festival of San Antonio (Texas, USA) za Romea a Julii, Galpão Theatre Group, 1999

> **Luís Alberto de Abreu a Luiz Fernando Carvalho: Dnes má svátek Marie – televizní miniseriál**, 2006, režie: Luiz Fernando Carvalho > *skica, kostým, fotografie*

set designer, costume designer, painter, sculptor, fashion designer, teacher, historian and fine artist

Education: BA in history from UFMG (Federal University of Minas Gerais). Studied two years of architecture at UFPE (Federal University of Pernambuco); *Collaboration with theatres:* Gabriel Villela, Antônio Nóbrega, Romero De Andrade Lima; *Participation in other important exhibition:* Exhibition of costumes and objects from the mini-series "Hoje é dia de Maria" (Rio de Janeiro, 2006), exhibition of set, costume and objects from the mini-series "A Pedra do Reino" (Rio de Janeiro, 2007); *Awards:* Award for best costumes at the International Festival of San Antonio (Texas, USA) with Romeu e Julieta, Galpão Theatre Group, 1999

> **Luís Alberto de Abreu and Luiz Fernando Carvalho: Today is Mary's Day – TV mini-series**, 2006, director: Luiz Fernando Carvalho > *sketch, costume, photo*



Carlos Alberto Nunes (set), **Daniele Geammal** (cos) – André Abujamra: The Arrival of the Lampião in Hell, th.: PeQuod Puppet Theatre Co., Teatro III – Centro Cultural Banco do Brasil, Rio de Janeiro, 2009

RODRIGO COHEN

* 1981, Rio de Janeiro

kostýmní výtvarník

Vzdělání: Bakalářský titul z oboru scénická umění, UFRJ (Federal University of Rio de Janeiro); *Spolupráce s režiséry:* João das Neves; *Pedagogická činnost:* Federal University of Rio de Janeiro (EBA/UFRJ), obor scénická umění, od roku 1992

> **Ariano Suassuna: Fraška o dobré lenosti**, SESC Ginástico Theatre, Rio de Janeiro, 2009, režie: João das Neves > *fotografie, DVD costume designer*

Education: BA in scenic arts, UFRJ (Federal University of Rio de Janeiro); *Teaching activities:* School of Fine Arts of Federal University of Rio de Janeiro (EBA/ UFRJ), scenic arts course since 1992

> **Ariano Suassuna: Farce of the Good Laziness**, SESC Ginástico Theatre, Rio de Janeiro, 2009, director: João das Neves > *photo, DVD*

JULIO DOJCSAR

* 1969, São Paulo

scénograf, graffiti umělec

Vzdělání: Technik firemní administrativy; *Spolupráce s divadly:* Cia São Jorge de Variedades, Grupo Pia Fraus, grupo O Grito; *Spolupráce s režiséry:* Georgete Fadel, Beto Andreta, Roberto Moreto; *Pedagogická činnost:* Scénografické dílny; *Ocenění:* Shell Award za nejlepší kostým (spolu s Silvanou Marcondes a Fatem)

> **Marcelo Reis, Rogério Tarifa a Alexandre Krug: Svatý válečník a asociální hrdina**, Cia São Jorge de Variedades, Praça da República – São Paulo, 2007, režie: Rogério Tarifa > *skica, kostým, fotografie, objekt, DVD*

> **Alexandre Krug, Georgette Fadel, Marcelo Reis, Marina Senne, Patrícia Gilfford, Paula Klein a Rogério Tarifa: Projekt Barafonda**, Cia São Jorge de Variedades, sídlo divadelní skupiny Cia São Jorge de Variedades: Barra Funda, São Paulo, 2010, režie: Alexandre Krug, Georgette Fadel, Marcelo Reis, Marina Senne, Patrícia Gilfford, Paula Klein a Rogério Tarifa > *DVD*

scenographer, graffiti artist

Education: Technician in company administration; *Collaboration with theatres:* Cia São Jorge de Variedades, Grupo Pia Fraus, grupo O Grito; *Collaboration with directors:* Georgete Fadel, Beto Andreta, Roberto Moreto; *Teaching activities:* Scenography workshops; *Awards* Shell Award for best costume (together with Silvana Marcondes and Sato)

> **Marcelo Reis, Rogério Tarifa and Alexandre Krug: The Warrior Saint and the Maladjusted Hero**, St. George Variety Co., Praça da República – São Paulo, 2007, director: Rogério Tarifa > *sketch, costume, photo, object, DVD*

> **Alexandre Krug, Georgette Fadel, Marcelo Reis, Marina Senne, Patrícia Gilfford, Paula Klein, and Rogério Tarifa: Barafonda Project**, St. George Variety Co., home of the theatre group Cia São Jorge de Variedades – Barra Funda – São Paulo 2010, director: Alexandre Krug, Georgette Fadel, Marcelo Reis, Marina Senne, Patrícia Gilfford, Paula Klein, and Rogério Tarifa > *DVD*

DANIELE GEAMMAL

* 1972, Rio de Janeiro

scénografka, kostýmní výtvarnice, módní návrhářka, pedagožka

Vzdělání: Bakalářský titul v oboru scénografie z UFRJ (Federal University of Rio de Janeiro), absolvovala stylistické školení na Senai-CETIQT; *Spolupráce s divadly:* Octopus Cia de Teatro, Teatro Independente, Pequod Cia de Teatro, Ser Tão Teatro; *Spolupráce s režiséry:* Jô Bilac, Vinicius Arneiro, Miguel Vellinho, Christna Estrva, Luciano Loureiro, Marcos Henrique Rego; *Pedagogická činnost:* scénografie na FAETEC (od r. 2000) a na Martins Pena State Technical Theatre School (od r. 2006)

> **Mário Piragibe a Miguel Vellinho: Lampiãoův příchod do pekla**, Cia PeQuod Teatro de Animação, Theatre III – Banco do Brasil Cultural Centre, Rio de Janeiro, 2009, režie: Miguel Vellinho > *fotografie, DVD*

set designer, costume designer, fashion designer, teacher

Education: BA in scenography from UFRJ (Federal University of Rio de Janeiro); also trained as a stylist at Senai-CETIQT; *Collaboration with theatres:* Octopus Cia de Teatro, Teatro Independente, Pequod Cia de Teatro, Ser Tão Teatro; *Collaboration with directors:* Jô Bilac, Vinicius Arneiro, Miguel Vellinho, Christna Estrva, Luciano Loureiro, Marcos Henrique Rego; *Teaching activities:* Scenography teacher at FAETEC (since 2000) and the Martins Pena State Technical Theatre School (since 2006)

> **Mário Piragibe and Miguel Vellinho: The Arrival of Lampião in Hell**, PeQuod Puppet Theatre Co., Theatre III – Banco do Brasil Cultural Centre, Rio de Janeiro 2009, director: Miguel Vellinho > *photo, DVD*

FLAVIO GRAFF

* 1974, Rio de Janeiro

režisér, dramatik, autor, producent, novinář, učitel, scénograf, kostýmní výtvarník, mediální umělec, performer, hudebník

Vzdělání: sociální komunikace se zaměřením na publicistiku, Pontifical Catholic University of Rio de Janeiro (BA, 1993–1997), sociální komunikace, výzkum v oboru komunikační technologie a estetiky, MA, UFRJ (Federal University of Rio de Janeiro); *Spolupráce s divadly:* Casa da Gávea pod vedením Paula Bettiho a Cristiny Pereiry; *Spolupráce s režiséry:* Jefferson Miranda; Marco Andre Nunes; Emilio de Mello; Andrea Maciel; Cristina Pereira; Fernando Mello da Costa and Gutti Fraga; Celina Sodré; Domingos Oliveira; Daniel Herz and Susana Krugger; *Pedagogická činnost:* scénografie, School of Fine Art, Federal University of Rio de Janeiro (EBA/UFRJ); *Účast na PQ:* 2007

> **Nina Crintzs podle původní hry Oswald de Andrade: Ten pravý kuchař pro duše tohoto světa**, 2007, režie: Jefferson Miranda > *fotografie, director, dramatist, author, producer, journalist, teacher, set designer, costume designer, media artist, performer and musician*

Education: BA in social communication, specializing in journalism, Pontifical Catholic University of Rio de Janeiro (1993–1997); MA in social communication, research on technology of communication and aesthetics, UFRJ (Federal University of Rio de Janeiro); *Collaboration with theatres:* Casa da Gávea directed by Paulo Betti and Cristina Pereira; *Collaboration with directors:* Jefferson Miranda; Marco Andre Nunes; Emilio de Mello; Andrea Maciel; Cristina Pereira; Fernando Mello da Costa and Gutti Fraga; Celina Sodré; Domingos Oliveira; Daniel Herz and Susana Krugger; *Teaching activities:* Scenography professor at the School of Fine Art, EBA/UFRJ (Federal University of Rio de Janeiro), 2004, 2005, 2010 and 2011; *PQ participation:* 2007

> **Nina Crintzs, based on the original play by Oswald de Andrade: The Perfect Cook for the Souls of this World**, 2007, director: Jefferson Miranda > *photo*

MAURO LEITE

* 1959, Barra Mansa, Rio de Janeiro

herec, kostýmní výtvarník

Vzdělání: Bakalářský titul v oboru scénické umění se specializací na kostýmní návrhářství, Fakulta výtvarných umění Federální univerzity Rio de Janeiro (EBA/UFRJ) a stylistka – studoval na Senai/CETIQT; *Spolupráce s režiséry:* João Batista, Antonio Guedes

> **Luís Igreja and Paula Aguas: Tančené bajky Leonarda Da Vinciho**, Oi Futuro Theatre Rio de Janeiro, 2010, režie: Luís Igreja > *skica, fotografie, DVD*

actor, costume designer

Education: BA in scenic arts with specialization in costume, School of Fine Arts of Federal University of Rio de Janeiro (EBA/UFRJ), and stylist at Senai/CETIQT; *Collaboration with directors:* João Batista and Antonio Guedes

> **Luís Igreja and Paula Aguas: Danced Fables of Leonardo Da Vinci**, Oi Futuro Theatre Rio de Janeiro, 2010, director: Luís Igreja > *sketch, photo, DVD*

HELIO LEITES

* 1951, Lapa, Paraná

multidisciplinární umělec, herec, kostýmní výtvarník, performer

Vzdělání: Malba, Faculty of Fine Arts of Paraná

> **William Shakespeare (adaptace Hélio Leites): Romeo a Julie**, Řemeslný trh na Largo da Ordem, Curitiba, Paraná > *fotografie, objekt, DVD*

multidisciplinary artist, actor, costume designer, performance artist

Education: Painting, Faculty of Fine Arts of Paraná

> **William Shakespeare (adapted by Hélio Leites): Romeo and Juliet**, Crafts Market at Largo da Ordem, Curitiba, Paraná > *photo, object, DVD*

BIA LESSA

* 1958, São Paulo

režisér, divadelní režisér, scénograf, světelný designér

Účast na dalších významných výstavách: zahajovací výstava Museu da Língua Portuguesa, Sao Paulo; Oslavy 500 let Brazílie – modul barokního umění, budova Nadace Bienále, Sao Paulo (2000); Brazílský pavilon na Expo2000, Hanover; *Ocenění:* Řád Rio Branco za službu národu. Brazílská ocenění: Moliere, Mambembe, Inacem a APCA

> **Maria Borba: Cvičení č. 2: Krátké formy**, Tom Jobim Studio Theatre, Rio de Janeiro, 2009, režie: Bia Lessa > *fotografie*

director, theatre director, set designer, lighting designer

Participation in other important exhibition: Curation, design, scenography and direction for: Museu da Língua Portuguesa exhibition of inauguration, Sao Paulo; 500 Years of Brazil celebration, Module of Baroque Art, Biennial Foundation building, Sao Paulo (2000); Brazil Pavilion at Expo2000, Hanover; *Awards:* Order of Rio Branco for services rendered to the nation. Brazilian Prizes: Moliere, Mambembe, Inacem and APCA

> **Maria Borba: Exercice No. 2: Brief Forms**, Tom Jobim Studio Theatre, Rio de Janeiro, 2009, director: Bia Lessa > *photo*

NEY MADEIRA

* 1965, Niterói, Rio de Janeiro

producent, učitel, scénograf, kostýmní výtvarník

Vzdělání: Architektura na UFF (Fluminense Federal University), Rio de Janeiro; magisterský titul v oboru divadlo na UNIRIO (Federal University of the State of Rio de Janeiro); *Pedagogická činnost:* kostýmní návrhářství, SENAI/CETIQT; obor divadlo, Univerzita Estácio de Sá, Rio de Janeiro

> **Ariano Suassuna: Fraška o dobré lenosti**, SESC Ginástico Theatre, Rio de Janeiro, 2009, režie: João das Neves > *model, fotografie*

producer, teacher, set designer, costume designer

Education: Architecture at UFF (Fluminense Federal University), Rio de Janeiro; MA in theatre from the UNIRIO (Federal University of the State of Rio de Janeiro); *Teaching activities:* costume design, SENAI/CETIQT, theatre course, Estácio de Sá University, Rio de Janeiro

> **Ariano Suassuna: Farce of the Good Laziness**, SESC Ginástico Theatre, Rio de Janeiro, 2009, director: João das Neves > *model, photo*

SILVANA MARCONDES

* 1972, São Paulo

scénografka, kostýmní výtvarnice, výroba loutek

Vzdělání: Reklama a marketing na ESPM (University of Advertising and Marketing), 1995; *Spolupráce s divadly:* Meninas do Conto



Renato Bolelli Rebouças – Gustavo Kurlat: Arrufos, th.: Grupo XIX de Teatro, Historic warehouse of Vila Maria Zélia, São Paulo, 2008

> **Marcelo Reis, Rogério Tarifa a Alexandre Krug: Svatý válečník a asociální hrdina**, Cia São Jorge de Variedades, Praça da República – São Paulo, 2007, režie: Rogério Tarifa > *skica, kostým, objekt, DVD*
 > **Alexandre Krug, Georgette Fadel, Marcelo Reis, Marina Senne, Patrícia Gilford, Paula Klein a Rogério Tarifa: Projekt Barafonda**, Cia São Jorge de Variedades, sídlo divadelní skupiny Cia São Jorge de Variedades: Barra Funda, São Paulo, 2010, režie: Alexandre Krug, Georgette Fadel, Marcelo Reis, Marina Senne, Patrícia Gilford, Paula Klein a Rogério Tarifa > *DVD*

set designer, costume designer, puppet maker

Education: Advertising and marketing, ESPM (University of Advertising and Marketing), 1995; *Collaboration with theatres:* Meninas do Conto

> **Marcelo Reis, Rogério Tarifa and Alexandre Krug: The Warrior Saint and the Maladjusted Hero**, St. George Variety Co., Praça da República – São Paulo, 2007, director: Rogério Tarifa > *sketch, costume, object, DVD*

> **Alexandre Krug, Georgette Fadel, Marcelo Reis, Marina Senne, Patrícia Gilford, Paula Klein, and Rogério Tarifa: Barafonda Project**, St. George Variety Co., home of the theatre group Cia São Jorge de Variedades – Barra Funda – São Paulo 2010, director: Alexandre Krug, Georgette Fadel, Marcelo Reis, Marina Senne, Patrícia Gilford, Paula Klein, and Rogério Tarifa > *DVD*

SÉRGIO MARIMBA

* 1959, Rio de Janeiro

scénograf, výtvarník

Vzdělání: samouk; *Spolupráce s režiséry:* João Falcão; *Pedagogická činnost:* Scénografie a technické předměty; *Účast na dalších významných výstavách:* Matéria em Mutação, National Museum of Fine Art, Rio de Janeiro (2004), Brasil X Escultores, Museo de Arte Contemporáneo Ateneo de Yucatán, MACAY, Mexiko (2010)

> **Vladimír Majakovskij: Mystérie-Buffa**, Banco do Brasil Cultural Centre, Brasília, 2009, režie: Cláudio Baltar a Fábio Ferreira > *model, skica, fotografie*

scenographer, fine artist

Education: Self-taught; *Collaboration with directors:* João Falcão; *Teaching activities:* Scenography and technical courses; *Participation in other important exhibition:* Matéria em Mutação, National Museum of Fine Art, Rio de Janeiro (2004), Brasil X Escultores, Museo de Arte Contemporáneo Ateneo de Yucatán, MACAY, México (2010)

> **Vladimír Mayakovsky: Mystery-Bouffe**, Banco do Brasil Cultural Centre, Brasília, 2009, director: Cláudio Baltar and Fábio Ferreira > *model, sketch, photo*

VALÉRIA MARTINS

* 1964, Rio de Janeiro

režisérka, producentka, kostýmní výtvarnice

Vzdělání: vystudovala obor sociální služby; *Spolupráce s divadly:* Intrepida Trupe

> **Valéria Martins, Caio Guimarães, Carol Cony, Flávia Costa, Guilherme Lazari, Leonardo Senna, Paulo Mazzoni a Renato Rocha: Projekt Sbírky – Realizace a simulace poeticko-akrobatických letů městem**, Intrepid Troupe, Gallery of the Gustavo Capanema Palace – Rio de Janeiro, 2009, režie: Valéria Martins > *DVD, ostatní*

director, producer, costume designer

Education: Graduate in social services; *Collaboration with theatres:* Intrepida Trupe

> **Valéria Martins, Caio Guimarães, Carol Cony, Flávia Costa, Guilherme Lazari, Leonardo Senna, Paulo Mazzoni and Renato Rocha: Project Collections – Exercises and simulations of poetic-acrobatic-urban flights**, Intrepid Troupe, Gallery of the Gustavo Capanema Palace – Rio de Janeiro, 2009, director: Valéria Martins > *DVD, others*

FERNANDO MELLO DA COSTA

* Pelotas, Rio Grande do Sul

divadelní režisér, scénograf, tvůrce rekvizit, umělecký ředitel

Vzdělání: samouk; *Spolupráce s divadly:* Grupo Nós do Morro, Teatro Poeira, Rio de Janeiro (od roku 2005); *Spolupráce s režiséry:* Bia Lessa, Jefferson Miranda, Moacir Chaves, Jocy De Oliveira, Aderbal Freire Filho, Paulo José; *Účast na PQ:* 1999; *Účast na dalších významných výstavách:* Mostra da Cenografia Latino-Americana, Memorial Da América Latina, São Paulo (1998); *Ocenění:* Cena za nejlepší scénografii (spolu s Rostandem Albuquerque) na 6. Festivalu brazilského filmu v Miami za film Copacabana režisérky Carly Camurati (2002)

> **Newton Moreno: Dlouhověcí**, Teatro Poeira, Botafogo, Rio de Janeiro, 2007, režie: Aderbal Freire-Filho > *skica, loutka, fotografie*

theatre director, set designer, prop maker and art director

Education: Self-taught; *Collaboration with theatres:* Grupo Nós do Morro, Teatro Poeira, Rio de Janeiro (since 2005); *Collaboration with directors:* Bia Lessa, Jefferson Miranda, Moacir Chaves, Jocy De Oliveira, Aderbal Freire Filho, Paulo José, amongst others; *PQ participation:* 1999; *Participation in other important exhibition:* Mostra da Cenografia Latino-Americana, Memorial Da América Latina, São Paulo (1998); *Awards:* Award for best scenography, together with Rostand Albuquerque, at the 6th Brazilian Film Festival of Miami for the film Copacabana, directed by Carla Camurati, Miami (2002)

> **Newton Moreno: The Centenarians**, Poeira Theatre, Botafogo, Rio de Janeiro, 2007, director: Aderbal Freire-Filho > *sketch, puppet, photo*

NEWTON MORENO

* 1968, Recife, Pernambuco

režisér, dramatik, herec, scénograf

Vzdělání: Bakalář v oboru scénická umění z UNICAMP (Federal University of Campinas), magistr v oboru divadlo z USP (University of São Paulo); *Spolupráce s divadly:* Os Fofos Encenam, Teatro Poeira, Cia Livre a Cia Balagan; *Spolupráce s režiséry:* Aderbal Freire Filho, Marcio Aurélio, João Fonseca, Cibele Forjaz, Maria Thais; *Pedagogická činnost:* Escola Livre de Santo André (2006-2008); São Paulo School of Theatre (2010); *Ocenění:* Shell Award (autor a režie) a Contigo Award (2008, nejlepší autor) za hru As Centenárias, APCA award za nejlepší hru (Memória da Cana), Shell Award za režii a nejlepší scénografii (2009, Marcelem Andradem)

> **Newton Moreno: Vzpomínky cukrové třtiny**, Os Fofos Encenam, São Paulo, 2009, režie: Newton Moreno > fotografie, objekt, DVD **director, dramatist, actor, set designer**

Education: BA in scenic arts from UNICAMP (Federal University of Campinas); MA in theatre from USP (University of São Paulo); *Collaboration with theatres:* Os Fofos Encenam, Teatro Poeira, Cia Livre and Cia Balagan; *Collaboration with directors:* Aderbal Freire Filho, Marcio Aurélio, João Fonseca, Cibele Forjaz, Maria Thais; *Teaching activities:* Escola Livre de Santo André (2006-2008); São Paulo School of Theatre (2010); *Awards:* Shell Award (author and director) and Contigo Award for best author (2008) for As Centenárias, APCA award for best play (Memória da Cana), Shell Award for direction and best scenography (2009, along with Marcelo Andrade)

> **Newton Moreno: Sugar Cane Memories**, The Cutes inact Co., São Paulo, 2009, director: Newton Moreno > photo, object, DVD

CARLOS ALBERTO NUNES

* 1964, Rio de Janeiro

učitel, scénograf, kostýmní výtvarník, loutkář, výroba rekvizit

Vzdělání: scénografie na UNIRIO (Federal University of the State of Rio de Janeiro); *Spolupráce s divadly:* Cia PeQuod Teatro de Animação/ PeQuod Puppet Theatre Co.; *Spolupráce s režiséry:* Miguel Vellinho, André Paes Leme; *Pedagogická činnost:* scénografie na UNIRIO (Federální univerzité státu Rio de Janeiro)

> **Mário Piragibe a Miguel Vellinho: Lampiãoův příchod do pekla**, Cia PeQuod Teatro de Animação, Theatre III – Banco do Brasil Cultural Centre, Rio de Janeiro, 2009, režie: Miguel Vellinho > *fotografie, DVD*

teacher, set designer, costume designer, puppet designer, prop maker

Education: Scenography graduate from UNIRIO (Federal University of the State of Rio de Janeiro); *Collaboration with theatres:* Cia PeQuod Teatro de Animação / PeQuod Puppet Theatre Co.; *Collaboration with directors:* Miguel Vellinho, André Paes Leme; *Teaching activities:* scenography at UNIRIO (Federal State University of Rio de Janeiro)

> **Mário Piragibe and Miguel Vellinho: The Arrival of Lampião in Hell**, PeQuod Puppet Theatre Co. Theatre III – Banco do Brasil Cultural Centre, Rio de Janeiro, 2009, director: Miguel Vellinho > *photo, DVD*

ANALU PRESTES

* 1951, Santos, São Paulo

herec, scénograf, kostýmní výtvarník, malíř, sochař

Vzdělání: scénické a výtvarné umění v Nadaci Armanda Alvaresse Penteada (FAAP, 1966–1970)

> **Sara Antunes: Sny na sebe**, Mezanine SESC Copacabana, Rio de Janeiro, 2010, režie: Vera Holtz > *fotografie, DVD, ostatní*

actor, set designer, costume designer, painter, sculptor

Education: Studied scenic arts and fine art at Armando Alvares Penteado Foundation (FAAP, 1966–1970)

> **Sara Antunes: Dreams to Wear**, 2010, director: Vera Holtz > *photo, DVD, others*

DORIS ROLLEMBERG

* 1962, Rio de Janeiro

architektka, scénografka, kostýmní výtvarnice, pedagožka

Vzdělání: Doktorát v oboru divadlo z UNIRIO (Federal University of the State of Rio de Janeiro), architektura na UFRJ (Federal University of Rio de Janeiro); *Spolupráce s divadly:* Teatro do Pequeno Gesto e Cia Dramática de Comédia; *Spolupráce s režiséry:* João Batista, Antonio Guedes, Luiz Antonio Pilar, Luiz Igreja; *Pedagogická činnost:* Profesorka na Divadelní fakultě UNIRIO, katedra scénografie

> **Luís Igreja and Paula Aguas: Tančené bajky Leonarda Da Vinciho**, Oi Futuro Theatre Rio de Janeiro, 2010, režie: Luís Igreja > *model, fotografie, DVD*

architect, set designer, costume designer, teacher

Education: PhD from the post-graduate theatre programme at UNIRIO (Federal University of the State of Rio de Janeiro), graduate in architecture from UFRJ (Federal University of Rio de Janeiro); *Collaboration with theatres:* Teatro do Pequeno Gesto e Cia Dramática de Comédia; *Collaboration with directors:* João Batista, Antonio Guedes, Luiz Antonio Pilar, Luiz Igreja; *Teaching activities:* Professor at the UNIRIO School of Theatre, Scenography Department

> **Luís Igreja and Paula Aguas: Danced Fables of Leonardo Da Vinci**, Oi Futuro Theatre Rio de Janeiro, 2010, director: Luís Igreja > *model, photo, DVD*

FERNANDO SATO

* 1968, Rio de Janeiro

grafický designer, ilustrátor a animátor

Vzdělání: Publicita a reklama, ESPM (University of Advertising and Marketing); *Spolupráce s divadly:* Cia São Jorge de Variedades, Núcleo Bartolomeu de Depoimentos, Cia. Linhas Aéreas, Disritmia Cênica, Pia Fraus, Grupo XIX de Teatro, Grupo LaMínima, Os Crespos, Cia Livre, Macaúba Produções, Mamba Produções; *Spolupráce s režiséry:* Georgette Fadel, Claudia Schapira, Beto Andreetta, Cibele Forjaz, Gero Camilo, Renata Melo and Alexandre Stockler; *Účast na dalších významných výstavách:* Frente 3 de Fevereiro, Videobrasil, São Paulo (2006); Bienal de Arte de Havana, Havana, Kuba (2005); La Normalidad – Ex-Argentina, Buenos Aires, Argentina (2006); Brasil em Cena, Berlín, Německo (2006); Trópicos, Berlín, Německo (2008)

> **Marcelo Reis, Rogério Tarifa a Alexandre Krug: Svatý válečník a asociální hrdina**, Cia São Jorge de Variedades, Praça da República – São Paulo, 2007, režie: Rogério Tarifa > *skica, kostým, fotografie, objekt, DVD*

> **Alexandre Krug, Georgette Fadel, Marcelo Reis, Marina Senne, Patrícia Gilfford, Paula Klein a Rogério Tarifa: Projekt Barafonda**, Cia São Jorge de Variedades, sídlo divadelní skupiny Cia São Jorge de Variedades: Barra Funda, São Paulo, 2010, režie: Alexandre Krug, Georgette Fadel, Marcelo Reis, Marina Senne, Patrícia Gilfford, Paula Klein a Rogério Tarifa > *DVD*

graphic designer, illustrator and graphic animator

Education: Publicity and advertising, ESPM (University of Advertising and Marketing); *Collaboration with theatres:* Cia São Jorge de Variedades, Núcleo Bartolomeu de Depoimentos, Cia. Linhas Aéreas, Disritmia Cênica, Pia Fraus, Grupo XIX de Teatro, Grupo LaMínima, Os Crespos, Cia Livre, Macaúba Produções, Mamba Produções; *Collaboration with directors:* Georgette Fadel, Claudia Schapira, Beto Andreetta, Cibele Forjaz, Gero Camilo, Renata Melo and Alexandre Stockler; *Participation in other important exhibition:* Frente 3 de Fevereiro, Videobrasil, São Paulo (2006); Bienal de Arte de Havana, Havana, Cuba (2005); La Normalidad – Ex-Argentina, Buenos Aires, Argentina (2006); Brasil em Cena, Berlin, Germany (2006); Trópicos, Berlin, Germany (2008)

> **Marcelo Reis, Rogério Tarifa and Alexandre Krug: The Warrior Saint and the Maladjusted Hero**, St. George Variety Co., Praça da República – São Paulo, 2007, director: Rogério Tarifa > *sketch, costume, photo, object, DVD*

> **Alexandre Krug, Georgette Fadel, Marcelo Reis, Marina Senne, Patrícia Gilfford, Paula Klein, and Rogério Tarifa: Barafonda Project**, St. George Variety Co., home of the theatre group Cia São Jorge de Variedades – Barra Funda – São Paulo 2010, director: Alexandre Krug, Georgette Fadel, Marcelo Reis, Marina Senne, Patrícia Gilfford, Paula Klein, and Rogério Tarifa > *DVD*

CAMILA TOLEDO

* São Paulo

architektka, scénografka

Vzdělání: Absolvovala architekturu; *Spolupráce s divadly:* Bia Lessa,IVALDO BERTAZZO, Paulo Pederneiras, Grupo Corpo.; *Pedagogická činnost:* projektování a architektura

architect, set designer

Education: Graduated in architecture; *Collaboration with theatres:* Bia Lessa,IVALDO BERTAZZO, Paulo Pederneiras, Grupo Corpo.; *Teaching activities:* Architectural project teacher

CAIXA DE IMAGENS

São Paulo

divadelní skupina vedená Mônica Simões a Carlosem Gauchem – režie, herectví, světelný design, loutky

> **Mônica Simões a Carlos Gaucho: Ani den ani noc**, Caixa de Imagens, São Paulo, 2006 > *loutka, objekt, živé představení*

> **Mônica Simões a Carlos Gaucho: Tři minuty**, Caixa de Imagens, Ribeirão Preto, São Paulo, 2007 > *loutka, objekt, živé představení*

> **Mônica Simões a Carlos Gaucho: Přejchod**, Caixa de Imagens, São Paulo, 2008 > *loutka, objekt, živé představení*

theatre group leads by Mônica Simões and Carlos Gaucho – direction, acting, light design, puppets

> **Mônica Simões and Carlos Gaucho: Neither Day Nor Night**, Caixa de Imagens, São Paulo, 2006 > *puppet, object, live performance*

> **Mônica Simões and Carlos Gaucho: Three Minutes**, Caixa de Imagens, Ribeirão Preto, São Paulo, 2007 > *puppet, object, live performance*

> **Mônica Simões and Carlos Gaucho: Crossing**, Caixa de Imagens, 2008 > *puppet, object, live performance*

CLOWNS DE SHAKESPEARE

* Natal, Rio Grande do Norte

divadelní skupina

> **Zpívající truchlící Richarda III.**, Shakespeare's Clowns Theatre Group, veřejný prostor před sídlem divadla v Natalu, 2010, režie: Gabriel Villela > *fotografie, DVD*

theatre group

> **Singing Mourners of Richard III**, Shakespeare's Clowns Theatre Group, 2010, director: Gabriel Villela > *photo, DVD*

COLETIVO LABORG

sdužení umělců – multimédia, video projekce

Členové Laborg jsou: Charlie (Charles de Oliveira), multimediální umělec a audiovizuální producent; Alexandre Sahade Gonçalves, web designer a filmový střiháč; Zacca (Marcelo Zaccariotto), televizní režisér a scénárista; Pablo Zurita, producent a multimediální režisér; Baia (Yuji Added), tvůrce animací a pohybu, producent a autor speciálních efektů. Sdužení Laborg vytvořilo projekt přímo pro Brazílskou národní expozici na PQ11.

collective – media arts, video projections

The members of Laborg are: Charlie (Charles de Oliveira), multimedia artist and audiovisual producer; Alexandre Sahade Gonçalves, web designer and film editor; Zacca (Marcelo Zaccariotto), television director and script-writer; Pablo Zurita, producer and multimedia director; Baia (Yuji Added), graduate of cinema and TV studies, animation/motion designer, producer and special effects.

The Laborg Collective has developed a project specifically for the Brazilian National Exhibition at PQ'11.



Márcio Medina (set), Marina Reis (cos.) – Marcus Siqueira and Thiago Cury: BR3, th.: Teatro da Vertigem, Tietê River – São Paulo, ph.: Nelson Kao

EXTRÉMŇÍ KOSTÝM / EXTREME COSTUME

Figurinos Radicais



Karin Serafin and Hedra Rockenbach – The dancer Karin Serafin with the costume End #01, from the play Pequenas frestas de ficção sobre realidade insistente (PFdSRFi), th.: Cena 11 Cia. de Dança, Sesc Pinheiros's Theatre, 2007

LEO FRESSATO

* 1986, Brasília

režisér, herec, autor, dirigent, kostýmní výtvarník

Vzdělání: audiovizuální komunikace (PUC-Paraná), scénické umění / divadelní režie, Faculdade de Artes do Paraná (FAP); *Spolupráce s divadly:* Teatro de Ruído

> **Leo Fressato, Débora Vecchi a Elenize Dezgeninski: Dívka a podzim**, Teatro Novelas Curitiba, Curitiba, 2007 > *fotografie, video*
director, actor, author, conductor, costume designer, audiovisual communication

Education: audiovisual communication (PUC-Paraná); scenic arts / theatre direction, Faculdade de Artes do Paraná (FAP); *Collaboration with theatres:* Teatro de Ruído

> **Leo Fressato, Débora Vecchi and Elenize Dezgeninski: The Girl and Autumn**, Novelas Curitiba Theatre, Curitiba, 2007 > *photo, video*

MARINA REIS

* 1975, São Paulo

kostýmní výtvarnice, loutkářka, performerka, návrhářka rekvizit a líčení

Vzdělání: modní návrhářství, Faculdade Santa Marcelina, São Paulo (2003), plastika UNICAMP, São Paulo (1999); *Spolupráce s divadly:* Midia Ka and Cia Bendita Trupe

> **Peri Pane: Parangolixoluxo 2**, Barcelona, Španělsko, 2006, režie: Peri Pane > *kostým, fotografie*

costume designer, puppet designer, performer, prop designer, make up

Education: fashion design, Faculdade Santa Marcelina, São Paulo (2003); plastic arts, UNICAMP, São Paulo (1999); *Collaboration with theatres:* Midia Ka and Cia Bendita Trupe

> **Peri Pane: Parangolixoluxo 2**, Barcelona, Spain, 2006, director: Peri Pane > *costume, photo*

HEDRA ROCKENBACH

* 1974, Rio do Sul, Santa Catarina

hudebnice, umělecká ředitelka, manažerka scény

Spolupráce s divadly: Členka skupiny režiséra Alejandra Ahmeda Cena 11 (hudebnice a manažerka scény) od roku 1995; účastnila se všech inscenací a performancí skupiny

> **Grupo Cena 11 Cia. De Dança (Florianópolis): PFdSRFi – Trhlinky fikce o neodbytné realitě**, Sesc Pinheiros Theatre, São Paulo, 2007, choreograf: Alejandro Ahmed > *kostým, fotografie, video*
musician, art director, stage setting coordinator

Collaboration with theatres: Member of director Alejandro Ahmed's Grupo Cena 11 company (musician and stage setting coordinator) since 1995; has participated in all of the company's productions and performances

> **Grupo Cena 11 Cia. De Dança (Florianópolis): PFdSRFi**, Sesc Pinheiros Theatre, São Paulo, 2007, choreograph: Alejandro Ahmed > *costume, photo, video*

KARIN SERAFIN

* 1972, Florianópolis, Santa Catarina

kostýmní výtvarnice, balerína

Vzdělání: sochařství, Universidade do Estado de Santa Catarina (1994)
> **Grupo Cena 11 Cia. De Dança (Florianópolis): PFdSRFi – Trhlinky fikce o neodbytné realitě**, Sesc Pinheiros Theatre, São Paulo, 2007, choreograf: Alejandro Ahmed > *kostým, fotografie, video*

costume designer, ballerina

Education: Plastic arts, Universidade do Estado de Santa Catarina (1994)

> **Grupo Cena 11 Cia. De Dança (Florianópolis): PFdSRFi**, Sesc Pinheiros Theatre, São Paulo, 2007, choreograph: Alejandro Ahmed > *costume, photo, video*

kurátor / curator: Antonio Grassi

výtvarné – architektonické řešení / designer – architect of exhibition: Claudia Azeredo, Carmine D'Amore

Teatro Oficina + Lidová univerzita + Lesní dílna + Stadionové divadlo

Výstava ukazuje sociální a kulturní performanci divadla Oficina Uzyna-Uzona, jehož vedoucí José Celso Martinez Corrêa vidí kulturu a vzdělávání jako jistý druh lidského rozvoje a způsob zapojení lidí do společenského života města. Výstava ukazuje dva důležité architektonické momenty v dějinách souboru:

– Ten první navrhl v r. 1989 Lina Bo Bardi a Edson Elito, byl dokončen v r. 1995 a divadlo proměnil v ulici se skleněnými stěnami a pohyblivým stropem.

– Druhý, zatím nedokončený, projekt navrhl architekt João Batista Martinez Corrêa v r. 2004 s cílem naplnit vizi režiséra pojmenovanou Teatro Oficina + Lidová univerzita + Lesní dílna + Stadionové divadlo. Návrh transformuje městský prostor a stává se součástí životů jeho obyvatel. Projekt se v roce 2010 dostal na seznam IPHAN (Národního institutu historického a uměleckého dědictví). Proměny architektury, krajiny a městského rázu kolem Teatro Oficina zahrnují Stadionové divadlo s moderní klenutou odsunovací střechou i univerzitu pojednanou ve vrstvách a stezkách organických tvarů, které mají v místě vzkrýt ztracené spojení mezi obyvateli a městskou krajinou.

EDSON JORGE ELITO

* 1948, São Paulo

architekt

Vzdělání: architektura, Mackensie University (1971); *Pedagogická činnost:* Architektura a urbanistika, Univerzita Braz Cubas, Mogi das Cruzes (1996-2004); *Účast na PQ:* 1999; *Ocenění:* Hábitat Social y Desarrollo (za rozvoj veřejných prostor), XVII Biental Panamericana de Arquitectura de Quito, Ekvádor

> **Teatro Oficina, Projekt:** 1989; *Realizace:* 1994 > *skica, fotografie, video*

architect

Education: Architecture degree, Mackensie University (1971); *Teaching activities:* Architecture and urbanism, Braz Cubas University, Mogi das Cruzes (1996-2004); *PQ participation:* 1999; *Awards:* Hábitat Social y Desarrollo, XVII Biental Panamericana de Arquitectura de Quito, Equador

> **Teatro Oficina, Proposal:** 1989; *Realization:* 1994 > *sketch, photo, video*



Lina Bo Bardi and Edson Elito – Teatro Oficina

Teatro Oficina + Universidade Popular + Oficina de Floresta + Teatro de Estádio (Teatro Oficina + Popular University + Forest Workshop + Stadium Theatre)

The exhibition looks at a social and cultural performance by the Oficina Uzyna-Uzona theatre group, headed by José Celso Martinez Corrêa, who views culture and education as a form of human development and a way of integrating people into the city's social life. The exhibition project will look at two important architectural designs in the group's history:

– The first, designed by Lina Bo Bardi and Edson Elito in 1989 and concluded in 1995, transformed the theatre into a street with glass walls and a movable ceiling.

– The second project, created by the architect João Batista Martinez Corrêa in 2004 and as yet unfinished, aims to fulfil the ambitions of the director, who has baptized it Oficina Theatre + Popular University + Forest Workshop + Stadium Theatre. The design transforms the urban space and becomes part of the life of its inhabitants. In 2010, this architectural project became a listed building by the National Institute of Historic and Artistic Patrimony (IPHAN).

The project for transforming the architecture, landscape and urban design of the areas surrounding the Teatro Oficina includes a Stadium Theatre with a high-tech curved retractable roof, as well as a university conceived in organically shaped layers and paths that revive the neighbourhood's lost integration between the community and the urban landscape.

JOÃO BATISTA MARTINEZ CORRÊA

* 1942, Araraquara, São Paulo

architekt

Vzdělání: Titul v oboru architektura, Mackensie University, *Pedagogická činnost:* FAUSP, FGV, FAAP (1997); *Účast na dalších významných výstavách:* Mezinárodní bienále architektury (São Paulo, 1997, 2000); *Současná architektonická tvorba v Brazílii;* *Ocenění:* Mezinárodní ocenění za Slavnostní prostranství v Mosulu, Irácká vláda, Mosul, Irák, 2. místo, spoluarchitekt (1981)

> **Teatro Oficina + Lidová univerzita + Lesní dílna + Stadionové divadlo, Projekt:** 2004 > *skica, fotografie, video, plakát*

Education: Architecture degree, Mackensie University; *Teaching activities:* FAUSP, FGV, FAAP (1997); *Participation in other important exhibition:* 4th International Biennale of Architecture (São Paulo, 1997, 2000); *Contemporary Brazilian Architectural Production;* *Awards:* International award for the Mosul Ceremonial Festival Grounds, Iraq Government, Mosul, Iraq, 2nd Place, collaborating architect (1981)

> **Teatro Oficina + Popular University + Forest Workshop + Stadium Theatre, Proposal:** 2004 > *sketch, photo, video, poster*

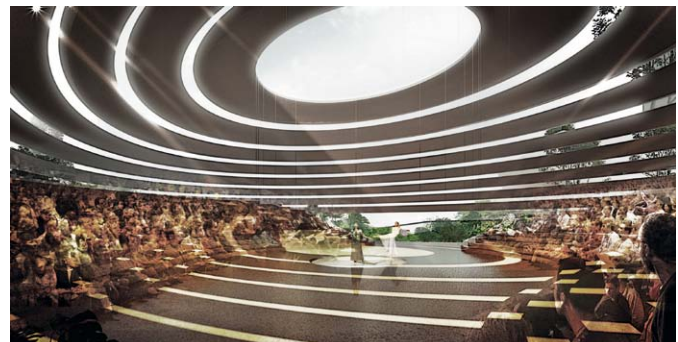

João Batista Martinez Corrêa and Beatriz Pimenta Corrêa – Teatro Oficina



STUDENTSKÁ SEKCE / STUDENT SECTION

kurátor / curator: Antonio Grassi

autor tématu / author of theme: Fausto Viana, Adriana Vaz Ramos

výtvarné – architektonické řešení / designer – architect of exhibition: Fausto Viana

Kolektiv autorů: Hranice jazyka a divadelního prostoru

Záměrem brazilské scénografické expozice Studentské sekce na PQ11 je ukázat, jak dnes mladí scénografové přistupují ke scéně. Představujeme práce z pomezí divadelních disciplín (scénografie, kostýmy, světla, zvuk a divadelní architektura) a dalších oborů umění v současném světě, které vzájemnou interakcí formují studenty, umělce, scénografy. Expozice si také klade za cíl pojmenovat postupy, jakými studenti pracují s prostory, které mají k dispozici v limitujících rámcích svých škol, a obzvlášť jak je porušují ve vztahu jeviště a hlediště.

Catarse Theatre School

vystavující studenti / list of exhibiting students:

Aline Fonseca, Camila Costa, Elisangela Dias e José Paulo Garcia

SP School of Theatre, Center of Stage Arts Education

vystavující studenti / list of exhibiting students:

Carlos Alencar, Cássia Vaz da Costa, Daniel Juliano Fernandes, Gabriela Garcia Barreiros, Issaac Feitosa Vale, Luis Daniel Curralo Falcão, Luiz Gustavo Machado Garcia, Maísa Capriotti Donini, Marco Aurélio de Toledo, Mariana Pedrosa de Moraes, Nani Cattapreta, Roberta, William Carroca.

Lu Grecco's Scenography Atelier

vystavující studenti / list of exhibiting students:

Gislaine da Costa Cabral, Helena Izumi Ramalho Wataya, Júlia Silva de Vilhena Moraes, Juliano F. Martins da Costa, Victor Lucas dos Santos.

INDAC Actors School

vystavující studenti / list of exhibiting students:

Flávia Meyer Leiro, Marília Persoli Nogueira

UNB – University of Brasília, Scenic Arts Department, Arts Institute

vystavující studenti / list of exhibiting students:

Ana Luiza de Oliveira Rein, Eric Costa, Hugo Cabral, Julia Gonzales Martins, Luiz Eduardo Sarmiento, Marcela Siqueira, Maria Eugênia Matricardi, Maria Vitória Canesin, Maritissa Arantes Silveira, Patrícia Meschick, Pedro Moura, Pedro Vianna, Raquel Moraes R. de Oliveira, Rogério Luiz

UFSC – Federal University of Santa Catarina, ARQ/UFSC – Architect and Urbanistic Department

vystavující studenti / list of exhibiting students:

Isis Soares Pereira do Nascimento

Multiple Artists: Frontiers of Language and Theatre Space

The concept of the 2011 Student Exhibit of Brazilian Scenography at the Prague Quadrennial aims to show how young designers deal with the stage today. We see works that exist on the boundaries between theatrical disciplines (set, costumes, light and sound design, and theatre architecture) and other forms of art in the contemporary world, in an interaction that forms the student/artist/designer. Another aim is to identify the processes with which the students work with found spaces within the limits of their own schools, breaking with traditional space, especially when it comes to the relationship between the stage and the audience.

UNIRIO – Federal University of Rio de Janeiro, State School of Theatre, Scenography Department

vystavující studenti / list of exhibiting students:

Elsa Romero, Erika Velloso Lemos Schwarz, Ianara Elisa, Isadora Petrauskas

USP – University of Sao Paulo, Scenic Arts Department, Communications and Arts School

vystavující studenti / list of exhibiting students:

Beatriz Evrard, Dalmir Rogério, Daniella Cancino, Daniela Farias, João Bourbonnais, Flaviana B. dos Santos, Flor Dias, Juliana Allonso, Lucas F. Souza, Marcelo Girotti, Mariana Tiemi, Martha Travassos, Miriam Tiemi, Rafael Bicudo, Renata Berenstein, Renata Bernardes, Rosane Muniz, Sandra Pestana

UFP – Federal University of Pará, ETDUFPA – School of Theatre and Dance

vystavující studenti / list of exhibiting students:

Danielly Cristini Rodrigues Cavalcante, Washington Luiz Nery De Oliveira

UFRN – Federal University of Rio Grande do Norte, Arts Department of the Center of Human Sciences, Literature and Arts

vystavující studenti / list of exhibiting students:

André Luiz Rodrigues Bezerra, Felipe Cabral de Araújo Fagundes

Scenographic Space

vystavující studenti / list of exhibiting students:

Amanda Steinnmeyer Antunes, Ananda Albuquerque Lavor, Carolina Bertier, Fabiana Fukui, Gabriela Luna, Igor Alexandre Martins, Júlia da Luz Saldanha, Laura Reis, Laura Stankus, Márcia Pires de Souza, Marinna de Paula

UNICAMP – State University of Campinas, Scenic Arts Department

vystavující studenti / list of exhibiting students:

Caio Sanfelice

Catarse Theatre School

vystavující studenti / list of exhibiting students:

Aline Fonseca, Camila Costa, Elisangela Dias e José Paulo Garcia



Erika Velloso Lemos Schwarz – Macunaíma: Nova Rota Guanabara
– UNIRIO, ph.: students

BULHARSKO / BULGARIA

SEKCE ZEMÍ A REGIONŮ / SECTION OF COUNTRIES AND REGIONS

kurátor / curator: Vessela Statkova

výtvarné – architektonické řešení / designer – architect of exhibition: Petar Mitev



Youlian Tabakov – Emergency Exit, th.: Teater Giljotin, Stockholm, ph.: Youlian Tabakov

Cesty prostorem – časem. Osobnost a její projekce.

Letošní, v pořadí již dvanáctá národní výstava Bulharska na Pražském Quadriennale, je dalším projevem symbiózy mezi tradicí a novátorstvím. Výstava poskytuje kompletní obraz tvůrčího scénografického postupu a zvláštní pozornost věnuje současným, originálním a jedinečným uměleckým stylům. Nabízí přehled novátorských přístupů a technik, které se prolínají s tradičními uměleckými metodami, a je cvičením ve vytváření obrovského divadelního obsahu na omezeném prostoru výstavy, pokusem o zkoumání nedozírného obzoru scénické tvořivosti a představitivosti. V rámci tohoto interaktivního média je každému dovoleno, aby po sobě zanechal OSOBNÍ STOPU V ČASE A PROSTORU.

Passages in Space – Time. Personality and its Projections

Bulgaria's twelfth national presentation at the Prague Quadrennial this year is yet another manifestation of the symbiosis between tradition and novelty. It provides a full-scale picture of the creative process in scenography with a special focus on contemporary, original and unique artistic styles. It offers an overview of innovative approaches and technologies merged with traditional artistic methods. It is an exercise in creating an immense theatre volume within a limited exhibition space, an attempt at probing the boundless horizons of stage creativity and imagination. In this interactive medium, everyone is free to make leave their own PERSONAL FOOTPRINTS IN TIME AND SPACE.

showtechnics

VASIL ABADJIEV

* 1966

kostýmní výtvarník, malíř, mediální umělec, scénograf

Vzdělání: National Academy of Arts, Sofie, MFA; *Spolupráce s divadly:* Naroden teatăr Ivan Vazov; Malák gradski teatăr Zad kanala; Satiričen teatăr; Teatăr 199, Sofie; Center Stage Theatre, Santa Barbara, USA; Freie Kammerspiele, Magdeburg, Německo; Dramatičen teatăr Stojan Băčvarov; Divadlo Luna, Moskva, Rusko; *Spolupráce s režiséry:* Lilija Abadžieva; *Účast na dalších významných výstavách:* 2011 Sub stories, galerie Rayko Aleksjeva, 2009; národní výstava M-Tel, 2009; výstava výtvarného umění Srpen v umění, Varna, 2006; *Ocenění:* cena za nejlepší scénografii od Nadace Asceer, scénografie Slečna Julie (August Strindberg), Naroden teatăr, 2010; cena za nejlepší scénografii od Nadace Asceer, Konec hry (Samuel Beckett), Teatăr 199, 2009; Ruské inscenace na Mezinárodním divadelním festivalu v Káhiře, Egypt, cena za nejlepší scénografii k inscenaci Romeo a Julie, 2006

> **Johann Wolfgang von Goethe: Faust**, Dramatičen teatăr Stojan Băčvarov, Varna, 2010, režie: Lilija Abadžieva

costume designer, painter, media artist, scenographer

Education: National Academy of Arts, Sofia, MFA; *Collaboration with theatres:* Ivan Vazov National Theatre; Little Theatre off the Channel; Satirical Theatre, Sofia; Theatre 199, Sofia; Center Stage Theatre, Santa Barbara, USA; Freie Kammerspiele, Magdeburg/Germany; Stoyan Bachvarov Drama Theatre; Moon Theatre, Moscow, Russia; *Collaboration with directors:* Lilia Abadžieva; *Participation in other important exhibition:* 2011 Sub stories, Rayko Aleksiev Gallery, 2009; National M-Tel Exhibition, 2009; August in Art – fine arts exhibition, Varna, 2006; *Awards:* Best Scenography of the Asceer Foundation for Miss Julie by August Strindberg, National Theatre, Bulgaria, 2010; Best Scenography of Asceer Foundation for Endgame by Samuel Beckett, Theatre 199, Bulgaria, 2009; Best Scenography for Romeo and Juliet, Russian performance at The World Theatre Festival in Cairo/Egypt, 2006

> **Johann Wolfgang von Goethe: Faust**, Stoyan Bachvarov Drama Theatre, Varna, 2010, director: Lilia Abadžieva

SILVA BACHVAROVA

* 1953, Plovdiv

učitelka, scénografka, kostýmní výtvarnice, malířka, loutkářka, ilustrátorka, CG & 3D modeling

Vzdělání: National Academy of Arts, Sofie; *Spolupráce s divadly:* různá divadla v Bulharsku, Srbsku, Chorvatsku a Mexiku; *Spolupráce s režiséry:* Slavi Malenov, Petăr Pašov; *Pedagogická činnost:* Národní akademii umění, Sofie – malování a scénografie loutkového divadla; *Účast na PQ:* 1979, 1983, 1987, 1991, 1995, 1999, 2003, 2007; *Účast na dalších významných výstavách:* samostatné a skupinové scénografické výstavy: Španělsko, Chorvatsko; Česká republika, Slovensko, Japonsko, Bulharsko

> **Albert Camus: Caligula**, Dramatičen teatăr Pleven, Pleven, 2007, režie: Alexandăr Galperin

teacher, set designer, costume designer, painter, puppet designer, scenographer, illustrator, cg & 3d modeling

Education: National Academy of Arts, Sofia; *Collaboration with theatres:* Various theatres in Bulgaria, Serbia, Croatia, Mexico; *Collaboration with directors:* Slavi Malenov, Peter Pashov; *Teaching activities:* Painting and puppet scenography at the National Academy of Arts, Sofia; *PQ participation:* 1979, 1983, 1987, 1991, 1995, 1999, 2003, 2007; *Participation in other important exhibition:* Solo and general exhibitions of scenography: Spain, Croatia, Czech Republic, Slovakia, Japan, Bulgaria

> **Albert Camus: Caligula**, Pleven Drama Theatre, Pleven, 2007, director: Alexander Galperin

YOSIF BOZHILOV

* 1973, Sofie / Sofia

učitel, scénograf

Vzdělání: National Academy of Arts, Sofie, MA; *Spolupráce s divadly:* Dramatičen teatăr Stara Zagora, Dramatičen teatăr Stefan Kirov, Sliven, Modern teatăr, Sofie; *Spolupráce s režiséry:* Alexandăr Sabev, Kalina Terzijska, Ivajilo Christov, Petrinel Gočev, Bina Haralabieva; *Pedagogická činnost:* Národní akademie divadelního a filmového umění, Sofie – počítačová technologie 3D pro divadelní design; *Účast na PQ:* 1999, 2007

> **světelná instalace se zrcadlovým povrchem „UVNITŘ“ DB-2009**, Teatăr Sofija, Sofie, 2009

teacher, scenographer

Education: National Academy of Art, Sofia, MA; *Collaboration with theatres:* Drama Theatre, Stara Zagora; Stefan Kirov Drama Theatre, Sliven; Modern Theater, Sofia; *Collaboration with directors:* Alexander Sabev, Kalina Terzijska, Ivailo Hristov, Petrinel Gochev, Bina Haralampieva; *Teaching activities:* National Academy of Theatre and Film Arts, Sofia – 3D computer technology for theater design; *PQ participation:* 1999, 2007

> **light installation with mirror surface "INSIDE" DB-2009**, Theatre Sofia, Sofia, 2009

MARIA DIMANOVA

* 1950, Stara Zagora

učitelka, scénografka, kostýmní výtvarnice

Vzdělání: National Academy of Art, Sofie; *Spolupráce s režiséry:* Leon Daniel, Krikor Azarjan, Slavi Škarov, Nikolaj Poljakov, Borislav Čakrinov, atd.; *Pedagogická činnost:* National Academy of Theatre and Film Arts, Sofie – odborná asistentka dějin kostýmu; *Účast na PQ:* 1967, 1971, 1975, 1979, 1983, 1987, 1995, 1999, 2003, 2007

> **Michail Bulgakov: Útěk**, Dramatičen teatăr Vraca, Vraca, 2005, režie: Nikolaj Poljakov

teacher, set designer, costume designer, scenographer

Education: National Academy of Art, Sofia; *Collaboration with directors:* Leon Daniel, Krikor Azaryan, Slavi Shkarov, Nikolay Polyakov, Borislav Tchakrinov etc.; *Teaching activities:* National Academy of Theatre and Film Arts, Sofia – Assoc. Professor of Costume History; *PQ participation:* 1967, 1971, 1975, 1979, 1983, 1987, 1995, 1999, 2003, 2007

> **Michail Bulgakov: Flight**, Vratsa Drama Theatre, Vratsa, 2005, director: Nikolay Polyakov

VANINA GELEVA

* 1978, Varna

scénografka, kostýmní výtvarnice

Vzdělání: National Academy of Art, Sofie; *Účast na PQ:* 1999, 2003, 2007

> **Dragomir Sholev (filmový scénář), Razvan Radulesku, Melissa de Raaf: Přístřešek**, vyrobil Klas Film, 2010, režie: Dragomir Šolev set designer, costume designer

Education: National Academy of Art, Sofia; *PQ participation:* 1999, 2003, 2007

> **Dragomir Sholev (movie script), Razvan Radulesku, Melissa de Raaf: Shelter**, Produced by "Klas Film", 2010, director: Dragomir Sholev

ELICA GEORGIEVA

* 1972, Ruse

scénografka

Vzdělání: National Academy of Art, Sofie; *Spolupráce s divadly:* Dramatičen teatăr Varna, Dramatičen teatăr Plovdiv, Dramatičen teatăr Ruse, Mladežki dramatičen teatăr Sofija, Naroden teatăr Sofija; *Spolupráce s režiséry:* Bojan Ivanov, Petăr Kaukov, Stoyan Radev, etc.; *Účast na PQ:* 1995, 1999, 2003, 2007

> **Eugène Ionesco: Amédée**, Dramatičen teatăr Ljubomir Kabakčiev, Kazanlak, 2007, režie: Bojan Ivanov

scenographer

Education: National Academy of Art, Sofia; *Collaboration with theatres:* Varna Drama Theatre; Plovdiv Drama Theatre; Ruse Drama Theatre; Sofia Youth Drama Theatre; Sofia National Theatre; *Collaboration with directors:* Boyan Ivanov, Petar Kaukov, Stoyan Radev, etc.; *PQ participation:* 1995, 1999, 2003, 2007

> **Eugène Ionesco: Amédée**, Lyubomir Kabakchiev Drama Theatre, Kazanlak, 2007, director: Boyan Ivanov

MARIETA GOLOMEHOVA

* 1969, Stara Zagora

loutkářka, scénografka

Vzdělání: herectví a scénografie loutkového a činoherního divadla, MA; *Spolupráce s divadly:* Baj Theatre, Varšava, Polsko; Stoličen Kuklen Teatăr; Pozorište mladih, Subotica, Srbsko; Pozorište mladih, Kragujevac, Srbsko; Stoličen Kuklen Teatăr, Plovdiv; Stoličen Kuklen Teatăr, Varna; Pozorište mladih, Banja Luka, Bosna; Bratislavské bábkové divadlo, Slovensko; *Spolupráce s režiséry:* Veselka Kunčeva, Kamil Žiška, Petăr Pašov, Vera Stojkova, Predrag Belošević; *Pedagogická činnost:* Stoličen Kuklen Teatăr, Stara Zagora – učitelka scénografie loutkového divadla v experimentální dílně, 2003-2008; *Účast na PQ:* 2003, 2007; *Ocenění:* řada ocenění za inscenace Ve tmě, Král Marko, Malenka, Velká quijotská mela a Kráska a zvíře na festivalech v Bosně, Srbsku, Bulharsku, Polsku

> **Marja Stankova: Velká quijotská mela**, Stoličen Kuklen Teatăr, Sofie, 2008, režie: Veselka Kunčeva

puppet designer, scenographer

Education: Acting and Specialization of Puppet and Drama Stage Design, MA; *Collaboration with theatres:* Baj Theatre, Warsaw/Poland; Sofia Puppet Theatre; Theatre of Youth, Subotica/Serbia; Theatre of Youth, Kragujevac/Serbia; State Puppet Theatre, Plovdiv; State Puppet Theatre, Varna; Theatre of Youth, Banja Luka/Bosnia; Theatre of Youth, Bratislava/Slovakia; *Collaboration with directors:* Veselka Kuncheva, Kamil Žiška, Peter Pashov, Vera Stoikova, Predrag Beloshevich; *Teaching activities:* State Puppet Theatre, Stara Zagora – teacher of puppet stage design in experimental workshop, 2003-2008; *PQ participation:* 2003, 2007; *Awards:* Award for productions In the Dark, King Marko, Thumbelina, A Big Quixotic Mass and Beauty and the Beast at the festivals in Bosnia, Serbia, Bulgaria, Poland

> **Maria Stankova: A Big Quixotic Mess**, Sofia Puppet Theatre, Sofia, 2008, director: Veselka Kuncheva

MARINA IVANOVA

* 1954, Sofie / Sofia

scénografka, kostýmní výtvarnice

Vzdělání: Národní akademii umění, Sofie, scénografie; *Spolupráce s divadly:* Teatăr 13, Teatăr Albena; *Spolupráce s režiséry:* Vili Tzankov, Bonio Lungov; *Účast na PQ:* 1979; *Ocenění:* Scénografická cena za Čtvrtý jazyk za rok 1984

> **Sergej Rachmaninov: Aleko**, Sofijska Opera i Balet, Sofie, 2009, režie: Vera Petrova, dirigent: Emil Tabakov

set designer, costume designer, scenographer

Education: National Academy of Arts, Sofia, Scenography; *Collaboration with theatres:* Theatre 13, Theatre Albena; *Collaboration with directors:* Vili Tzankov, Bonio Lungov; *PQ participation:* 1979; *Awards:* 1984 Scenography Award for The Fourth Language

> **Sergei Rachmaninoff: Aleko**, Sofia Opera and Ballet, Sofia, 2009, director: Vera Petrova, conductor: Emil Tabakov

MIRA KALANOVA

* 1975, Pleven

pedagožka, kostýmní výtvarnice, scénografka

Vzdělání: scénografie, MA, kinematografie; PhD; *Spolupráce s režiséry:* Plamen Markov; *Pedagogická činnost:* National Academy for Theatre and Film Arts, Sofie – kostýmní výtvarnictví, funkce barvy ve vizuálním umění; *Účast na PQ:* 1999, 2003, 2007

> **Isaac Bashevis Singer: Tajbele a její démon**, Dramatičen teatăr Geo Milev, Stara Zagora, 2007, režie: Plamen Markov

teacher, costume designer, scenographer

Education: scenography, MA; cinematographic art, PhD; *Collaboration with directors:* Plamen Markov; *Teaching activities:* National Academy for Theatre and Film Arts, Sofia – costume design, the function of color in visual art; *PQ participation:* 1999, 2003, 2007

> **Isaac Bashevis Singer: Teibele and Her Demon**, Drama Theatre Geo Milev, Stara Zagora, 2007, director: Plamen Markov

IVAN KAREV

* 1960, Plovdiv

scénograf, kostýmní výtvarník, světelný designér, scénograf

Vzdělání: National Academy of Art, Sofie, scénografie, MA; *Spolupráce s divadly:* Teatăr Konstantin Veličkov; Šalza i smjach teatăr, Sofie; Dramatičen teatăr Kărdžali; Satiričen teatăr; Naroden teatăr Ivan Vazov; Kalejdoskop Teater, Malmö, Švédsko; Dramski teatar – Skopje, Makedonie; *Spolupráce s režiséry:* Dimităr Ignatov, Vladlen Alexandrov, Zeljko Santrac, Griša Ostrovski, Krasimir Spasov, Iskender Altin etc.; *Účast na PQ:* 1987, 1991, 1995, 1999, 2003, 2007

> **Matei Vişniec: Žena jako bitevní pole**, Dramski teatar, Skopje, Makedonie, 2009, režie: Vladlen Alexandrov

set designer, costume designer, lighting designer, scenographer

Education: National Academy of Art, Sofia, scenography, MFA; *Collaboration with theatres:* Constantine Velichkov Theatre, Pazardzhik; Salza i Smyah Theatre, Sofia; Kardzhali Drama Theatre; Theatre of Satire; Ivan Vazov National Theatre; Kalejdoskop Teater, Malmö/Sweden; Skopje Drama Theatre, Macedonia; *Collaboration with directors:* Dimitar Ignatov, Vladlen Alexandrov, Zeljko Santrac, Grisha Ostrovsky, Krasimir Spasov, Iskender Altin etc.; *PQ participation:* 1987, 1991, 1995, 1999, 2003, 2007

> **Matei Vişniec: The Body of a Woman as a Battlefield in the Bosnian War**, Drama Theatre, Skopje, Macedonia, 2009, director: Vladlen Alexandrov

NEVIANA KAVALDJIEVA

* 1951, Sofie / Sofia

pedagožka, scénografka, kostýmní výtvarnice

Vzdělání: National Academy of Art, Sofie; *Spolupráce s divadly:* Naroden teatăr Ivan Vazov; Satiričen teatăr; Naroden mladežki teatar; Teatăr Bălgarska armija; Teatăr Sofija; Dramatičen teatăr Plovdiv, atd.; *Spolupráce s režiséry:* Zdravko Mitkov, Leon Daniel, Krikor Azaryan, Borislav Čakrinov, Nikolaj Lambrev, Krasimir Spasov, atd.; *Pedagogická činnost:* National Academy of Theatre and Film Arts, New Bulgarian University, odborná asistentka; *Účast na PQ:* 1975, 1979, 1983, 1987, 1991, 1995, 1999, 2003, 2007; *Ocenění:* diplom ze scénografické výstavy, Novi Sad

> **Marguerite Yourcenar: Elektra aneb Pád masek**, Teatăr Sofija, Sofie, Bulharsko, 2010, režie: Zdravko Mitkov

teacher, set designer, costume designer, scenographer

Education: National Academy of Art, Sofia; *Collaboration with theatres:* Ivan Vazov National Theatre; Theatre of Satire; National Theatre of Youth; Bulgarian Army Theatre; Theatre Sofia; Plovdiv Drama Theatre, etc; *Collaboration with directors:* Zdravko Mitkov, Leon Daniel, Krikor Azaryan, Borislav Chakrinov, Nikolay Lambrev, Krasimir Spasov, etc.; *Teaching activities:* National Academy of Theatre and Film Arts, New Bulgarian University – Associate Professor; *PQ participation:* 1975, 1979, 1983, 1987, 1991, 1995, 1999, 2003, 2007; *Awards:* Diploma from the Novi Sad Scenography Exhibition

> **Marguerite Yourcenar: Elektra, or The Dropping of the Masks**, Sofia Theatre, Sofia, Bulgaria, 2010, director: Zdravko Mitkov

NIKOLINA KOSTOVA-BOGDANOVA

* 1968, Varna

učitelka, scénografka, kostýmní výtvarnice, módní návrhářka, textilní výtvarnice, fotografka

Vzdělání: A. N. Kosygin Moscow State Textile University A. N. Kosygina, kostýmní výtvarnictví, MA; *Spolupráce s divadly:* Opera teatăr Varna; Stoličen teatăr Smoljan; Pro Rodopi Art Centăr; *Spolupráce s režiséry:* Petăr Todorov, Nina Najdenova; *Pedagogická činnost:* Varna Free University; *Účast na dalších významných výstavách:* Národní scénografická výstava, Sofie, 2010; Pr2=oděv, výzkumný projekt/fotografie, výstava kostýmů, Městská umělecká galerie Varna, 2002

> **William Shakespeare: Macbeth**, Rodopski dramatičen teatăr N. Chajtov, Smoljan, 2007, režie: Diana Dobreva

teacher, set designer, costume designer, fashion designer, scenographer, textile designer, photographer

Education: A. N. Kosygin Moscow State Textile University, Costume Design, MA; *Collaboration with theatres:* Varna Opera Theatre; Smolyan State Theatre; Pro Rodopi Art Centre; *Collaboration with directors:* Petar Todorov, Nina Naydenova; *Teaching activities:* Varna Free University; *Participation in other important exhibition:* National Exhibition of Scenography, Sofia, 2010; Pr2=clothing, research project/photo, costume exhibition, Varna Municipal Art Gallery, 2002

> **William Shakespeare: Macbeth**, N.Haytov Drama Theatre, Smolyan, 2007, director: Diana Dobreva

DANIELA LIAHOVA

* 1967, Sofie / Sofia

scénografka, kostýmní výtvarnice

Vzdělání: National Academy of Arts, Sofie; *Spolupráce s divadly:* Teatralna Rabotilnica Sfumato; *Spolupráce s režiséry:* Margarita Mladenova

> **William Shakespeare: Zimní pohádka**, Teatralna Rabotilnica Sfumato, Sofie, 2011, režie: Margarita Mladenova

set designer, costume designer

Education: National Academy of Arts, Sofia; *Collaboration with theatres:* Sfumato Theater Laboratory; *Collaboration with directors:* Margarita Mladenova

> **William Shakespeare: The Winter's Tale**, Sfumato Theatre Laboratory, Sofia, 2011, director: Margarita Mladenova

ROZINA MAKAVEEVA

* 1975, Plovdiv

učitelka, scénografka, kostýmní výtvarnice

Vzdělání: National Academy of Art, Sofie, PhD; *Účast na PQ:* 1995, 1999, 2003, 2007

> **Fritz Kater: Čas milovat. Čas umírat.**, Dramatičen teatăr Stojan Băčvarov, Varna, 2007, režie: Gergana Dimitrova

teacher, set designer, costume designer, scenographer

Education: National Academy of Art, Sofia, PhD; *PQ participation:* 1995, 1999, 2003, 2007

> **Fritz Kater: time to love time to die**, Stoyan Bachvarov Drama Theatre, Varna, 2007, director: Gergana Dimitrova

PETAR MITEV

* 1960, Plovdiv

scénograf, kostýmní výtvarník, světelný designér

Vzdělání: National Academy of Art, Sofie; *Spolupráce s divadly:* Dramatičen Teatăr Plovdiv, stálý designer; Mladežki teatăr Nikolaj Binev, Sofie, Dramatičen teatăr Sofija; *Spolupráce s režiséry:* Vladimir Petkov, Georgi Michalkov; *Účast na PQ:* 1983, 1987, 1995, 1999, 2003, 2007

> **Samuel Beckett: Čekání na Godota**, Dramatičen Teatăr Plovdiv, 2010, režie: Georgi Michalkov

set designer, costume designer, lighting designer, scenographer

Education: National Academy of Art, Sofia; *Collaboration with theatres:* Resident designer at the Plovdiv Drama Theatre; Binev Theatre for the Youth, Sofia, Sofia Drama Theatre; *Collaboration with directors:*

Vladimir Petkov, Georgi Mihalkov ; *PQ participation:* 1983, 1987, 1995, 1999, 2003, 2007

> **Samuel Beckett: Waiting for Godot**, Plovdiv Drama Theatre, 2010, director: Georgi Mihalkov

NEYKO NEYKOV

* 1943, Plovdiv

scénograf, kostýmní výtvarník, světelný designér, malíř, loutkář

Vzdělání: National Academy of Art, Sofie, scénografie, MA; *Spolupráce s divadly:* stálý umělec v divadlech ve městech Sliven, Kărdjali, Ruse, Silistra a Plovdiv a v Stoličen Kuklen Teatăr, Sofie a v Teatăr satiričen; *Spolupráce s režiséry:* Slavi Škarov, Ivan Dobčev, Margarijta Mladenova, Ljubomir Dekovski, Nikolaj Lambrev, Nikolaj Poljakov, Stojan Kambarev, etc.; *Účast na PQ:* 1975, 1979, 1983, 1991, 1995, 1999, 2003, 2007; *Účast na dalších významných výstavách:* všechny národní scénografické umělecké výstavy, které se konaly v Bulharsku v letech 1972–2010

> **Jordan Radičkov: Lazařina**, Ivan Vazov National Theatre, Sofie, 2006, režie: Krikor Azarjan, skladatel: Michail Šishkov

set designer, costume designer, lighting designer, painter, puppet designer, scenographer

Education: National Academy of Art, Sofia, scenography, MA; *Collaboration with theatres:* Artist-in-residence at theatres in Sliven, Kardzhali, Ruse, Silistra and Plovdiv, and at the National Puppet Theatre, Sofia, and the Theatre of Satire; *Collaboration with directors:* Slavi Shkarov, Ivan Dobchev, Margarita Mladenova, Lyubomir Dekovsky, Nikolay Lambrev, Nikolay Polyakov, Stoyan Kambarev, etc.; *PQ participation:* 1975, 1979, 1983, 1991, 1995, 1999, 2003, 2007; *Participation in other important exhibition:* 1972 – 2010 all national scenographic art exhibitions held in Bulgaria

> **Yordan Radichkov: Lazaritza**, Ivan Vazov National Theatre, Sofia, 2006, director: Krikor Azaryan, composer: Mikhail Shishkov

NINA PASHOVA

* 1955, Sofie / Sofia

scénografka

Vzdělání: National Academy of Art, Sofie, scénografie; *Spolupráce s divadly:* Teatăr Bălgarska armija, Sofie; Naroden teatăr Ivan Vazov; *Spolupráce s režiséry:* Nikolaj Lambrev, Bojko Iliev, Ivajlo Hristov, Stajko Murdžev; *Účast na PQ:* 1975, 1979, 1987, 2007

> **Zachari Karabašliev: Zpětný náraz**, Teatăr Bălgarska armija, Sofie, 2011, režie: Stajko Murdžev

scenographer

Education: National Academy of Art, Sofia, Scenography; *Collaboration with theatres:* Bulgarian Army Theatre, Sofia; Ivan Vazov National Theatre; *Collaboration with directors:* Nikolaj Lambrev, Boiko Iliev, Ivajlo Hristov, Staiko Murdjev; *PQ participation:* 1975, 1979, 1987, 2007

> **Zahari Karabashliev: Recoil**, Bulgarian Army Theatre, Sofia, 2011, director: Staiko Murdjev

MAIA PETROVA

* 1950, Sofie / Sofia

pedagožka, kostýmní výtvarnice, loutkářka

Vzdělání: DAMU Praha, katedra loutkového divadla, MA, oborový kurz-Cité Internationale des Arts, Paříž, Francie; Institut International de la Marionnette, Charleville-Mézières, Francie; *Pedagogická činnost:* Krastyo Sarafov National Academy for Theatre and Film Arts, profesorka (1992-2011); vedoucí katedry loutkové scénografie; učila scénografii a techniku loutkového divadla po celém světě; *Účast na PQ:* 1975, 1979, 1983, 1987, 1991, 1995, 1999, 2003; *Účast na dalších významných výstavách:* scénografické výstavy v Bulharsku, bývalé Jugoslávii, Německu, České republice, Slovensku, Španělsku, Rusku; samostatné výstavy ve Francii a Belgii; *Ocenění:* ceny na mezinárodních festivalech loutkového divadla v Maďarsku, na Ukrajině, v Belgii, Velké Británii, USA, Japonsku, Srbsku, Chorvatsku; přes 30 cen na národních a mezinárodních festivalech v Bulharsku a na výstavách Svazu bulharských umělců; každoroční ceny Svazu bulharských umělců

> **Luis Sepúlveda – Katja Petrova a Ina Božidarova: O rackovi a kočce, která ho naučila létat**, Stoličen Kuklen Teatăr, Sofie, 2008, režie: Katja Petrova, hudba: Stojan Rojanov Ja-Ja
teacher, costume designer, puppet designer

Education: DAMU (Theatre Faculty of the Academy of Performing Arts in Prague), Department of Puppetry, MA; specialization course at Cité Internationale des Arts, Paris, France; Institut International de la Marionnette, Charleville-Mézières, France; *Teaching activities:* Krastyo Sarafov National Academy for Theatre and Film Arts, academic title of Professor (1992-2011); head of Puppetry Scenography department; taught scenography and puppet theater all over the world; *PQ participation:* 1975, 1979, 1983, 1987, 1991, 1995, 1999, 2003; *Participation in other important exhibition:* Participated in scenographic exhibitions in Bulgaria, the former Yugoslavia, Germany, Czech Republic, Slovakia, Spain, Russia; solo exhibitions in France and Belgium; *Awards:* Awards from international puppet theatre festivals in Hungary, Ukraine, Belgium, United Kingdom, USA, Japan, Serbia, Croatia; more than 30 awards at national and international festivals in Bulgaria, exhibitions of the Union of Bulgarian Artists; Annual awards of the Union of Artists in Bulgaria

> **Luis Sepúlveda – Katya Petrova and Ina Bozhidarova: The Story of a Seagull and the Cat Who Taught Her to Fly**, Metropolitan (Sofia) Puppet Theatre, Sofia, 2008, director: Katya Petrova, music: Stoyan Rojanov Ya-Ya

CHAYKA PETRUSHEVA

* 1951, Sofie / Sofia

učitelka, scénografka, kostýmní výtvarnice

Vzdělání: National Academy of Arts, Sofie; *Spolupráce s divadly:* Naroden teatăr Ivan Vazov; Sälza i smjach, Sofie; Divadlo Adriany Budevské, Burgas a další divadla; *Spolupráce s režiséry:* Krasimir Spasov, Nikolaj Lambrev, Michail Săbev, Nedjalko Jordanov, Jiří Menzel; *Pedagogická činnost:* National Academy of Theatre and Film Arts, Sofie, odborná asistentka; *Účast na PQ:* 1971, 1975, 1979, 1983, 1987, 1995, 1999, 2003, 2007; *Účast na dalších významných výstavách:* všechny národní výstavy scénografie za posledních 30 let; *Další aktivita:* místopředsedkyně bulharského centra OISTAT

> **Igor Bauersima: Norway Today**, Naroden teatăr Ivan Vazov, Sofie, 2008, režie: Nikolaj Lambrev

teacher, set designer, costume designer, scenographer

Education: National Academy of Arts, Sofia; *Collaboration with theatres:*

Ivan Vazov National Theatre; Salza I Smiah Theatre, Sofia, Adriana Budevská Theatre, Burgas; and more; *Collaboration with directors:* Krasimir Spasov, Nikolaj Lambrev, Mihail Săbev, Nedyalko Yordanov, Jiri Menzel; *Teaching activities:* National Academy of Theatre and Film Arts, Sofia Associate Professor; *PQ participation:* 1971, 1975, 1979, 1983, 1987, 1995, 1999, 2003, 2007; *Participation in other important exhibition:* All national exhibitions of scenography in the past 30 years; *Other activities:* Vice-Chairman of the Bulgarian Centre of OISTAT

> **Igor Bauersima: Norway Today**, Ivan Vazov National Theatre, Sofia, 2008, director: Nikolaj Lambrev

STEFAN POPOFF

* 1951, Sofie / Sofia

učitel, scénograf, kostýmní výtvarník, světelný designér, malíř, mediální umělec, autor masek, kurátor

Vzdělání: National Academy of Art, Sofie, scénografie, MA; *Spolupráce s divadly:* mnoho divadel v Bulharsku a USA; *Spolupráce s režiséry:* Snežina Tankovska, Nikolaj Poljakov, Leon Daniel; *Pedagogická činnost:* Academy of Music, Dance and Fine Arts – odborný asistent scénografie a kostýmního výtvarnictví; *Účast na PQ:* 1979, 1983, 1987, 1995; *Účast na dalších významných výstavách:* 7. ročník Triennale scénografie, Nový Sad, 1984; Divadlo Východu a Západu, Japonsko, 1985; Umělec a divadlo, Sofie, 1986; Praha 1986; Bratislava 1987; Umělec a divadlo, Moskva 1987

> **Henry Purcell – Nehum Tate: Dido a Aeneas**, Akademija za muzikalno, tancovo i izobrazitelno izkustvo (AMDFA) – experimentální scéna, Plovdiv, 2010, dirigent: Kiril Čaplikov

teacher, set designer, costume designer, lighting designer, painter, media artist, scenographer, masks, curator

Education: National Academy of Art, Sofia set design, MA; *Collaboration with theatres:* Numerous theatres in Bulgaria and the USA; *Collaboration with directors:* Snežina Tankovska, Nikolaj Poljakov, Leon Daniel; *Teaching activities:* Associate professor in stage and costume design at the Academy of Music, Dance and Fine Arts (AMDFA); *PQ participation:* 1979, 1983, 1987, 1995; *Participation in other important exhibition:* 7th Triennial of scenography, Novi Sad, 1984; Theatre of the East and the West, Japan, 1985; The Artist and Theatre, Sofia, 1986; Prague 1986; Bratislava 1987; The Artist and the Theatre, Moskva 1987

> **Henry Purcell – Nehum Tate: Dido and Aeneas**, Academy of Music, Dance and Fine Arts (AMDFA) – Experimental stage, Plovdiv, 2010, conductor: Kiril Chaplikov



Rozina Makaveeva – Time to Love Time to Die, th.: Drama Theatre Varna, ph.: Rozina Makaveeva



Nikola Toromanov – Valentine's Day, th.: Little City Theatre off the Channel ph.: Pavel Chervenkov

ANTONIA POPOVA

* 1980, Sofie / Sofia

scénografka, kostýmní výtvarnice, mediální umělkyně, grafická designérka

Vzdělání: National Academy of Art, Sofie, scénografie, BA; multimediální performance a počítačová animace, MA; *Spolupráce s divadly:* Dramatičen teatăr Stojan Băčvarov, Varna; Dramatičen teatăr Nikola Vapcarov, Blagoevgrad; Naroden teatăr Ivan Vazov; Teatăr Sălza i smjach, Sofie; *Spolupráce s režiséry:* Sofija Ristevska, Krum Filipov, Alexandăr Galperin; *Účast na PQ:* 1999, 2003, 2007

> **Proces**, Dramatičen teatăr Nikola Vapcarov, Blagoevgrad, 2009, režie: Alexandăr Galperin

set designer, costume designer, media artist, graphic designer

Education: National Academy of Art, Sofia, Scenography, BA; Multimedia Performance and Computer Animation, MA; *Collaboration with theatres:* Stoyan Bachvarov Drama Theatre, Varna; Nikola Vapcarov Drama Theatre, Blagoevgrad; Ivan Vazov National Theatre; Salza i Smyah Theatre, Sofia; *Collaboration with directors:* Sofija Ristevska, Krum Filipov, Alexander Galperin; *PQ participation:* 1999, 2003, 2007

> **The Case**, Nikola Vapcarov Drama Theatre, Blagoevgrad, 2009, director: Alexander Galperin

MARINA RAYTCHINOVA

* 1961, Plovdiv

pedagožka, scénografka, kostýmní výtvarnice, světelná designérka

Vzdělání: National Academy of Arts, Sofie, výtvarné umění, MA; *Spolupráce s divadly:* stálá designerka v Teatăr Bălgarska armija; Naroden teatăr Ivan Vazov; Teatăr 199; Mladežki teatăr Nikolaj Binev, Sofie; Clarence Brown Theatre, Knoxville, USA; *Spolupráce s režiséry:* Krikor Azarjan, Krasimir Spasov, Snežina Tankovska;

Pedagogická činnost: National Academy, Sofie – odborná asistentka katedry scénografie, University of Tennessee, Knoxville – scénografie a kostýmní výtvarnictví; University of Kansas, Furman University, USA – hostující přednášející; RITS, Hogesschool, Brusel; UT Design Seminar, Salzburg; North Karelia Polytechnic, Joensuu, Finsko; Mimar Sinan University, Istanbul; University of the Arts, Bělehrad; *Účast na PQ:* 1987, 1991, 1995, 1999, 2003, 2007; *Účast na dalších významných výstavách:* WSD Gallery Exhibit Toronto 2005; *Další aktivity:* Předsedkyně Vzdělávací komise OISTAT od roku 2004, Aktivně se podílela na organizaci Scenofestu 2003 a Scenofestu na PQ 07.

> **Anton Pavlovič Čechov: 1. Višňový sad; 2. Tři sestry; 3. Racek**, 1. Naroden teatăr Ivan Vazov; 2. Mladežki teatăr Nikolaj Binev; 3. Teatăr Bălgarska armija, Sofie, 2009, režie: Krikor Azarjan
teacher, set designer, costume designer, lighting designer, scenographer

Education: National Academy of Arts, Sofia, MFA; *Collaboration with theatres:* Resident designer at the Bulgarian Army Theatre; Ivan Vazov National Theatre; Theatre 199; Binev Theatre for the Youth, Sofia; Clarence Brown Theatre, Knoxville USA; *Collaboration with directors:* Krikor Azaryan, Krasimir Spasov, Snežina Tankovska; *Teaching activities:* Associate professor, Department Scenography, National Academy, Sofia; taught set and costume design at the University of Tennessee, Knoxville; has been guest lecturer at the University of Nebraska, University of Kansas, Furman University, USA; RITS, Hogesschool, Brussels; UT Design Seminar, Salzburg; North Karelia Polytechnic, Joensuu, Finland; Mimar Sinan University, Istanbul; University of the Arts, Belgrade; and others; *PQ participation:* 1987, 1991, 1995, 1999, 2003, 2007; *Participation in other important exhibition:* WSD Gallery Exhibit Toronto 2005; *Other activities:* Chair of the OISTAT Education Commission since 2004. Was actively involved in organizing Scenofest 2003 and Scenofest at PQ 07

> **Anton Chekhov: 1. The Cherry Orchard; 2. Three Sisters; 3. The Seagull**, 1. Ivan Vazov National Theatre, Sofia; 2. Theatre for the Youth, Sofia; 3. Bulgarian Army Theatre, Sofia, 2009, director: Krikor Azaryan

VASIL ROKOMANOV

* 1954, Sliven

učitel, scénograf, kostýmní výtvarník, loutkář

Vzdělání: National Academy of Arts, Sofie, scénografie; *Spolupráce s divadly:* různá divadla v Bulharsku, Srbsku, Chorvatsku a Mexiku; *Spolupráce s režiséry:* Slavi Malenov, Petăr Pašov; *Pedagogická činnost:* National Academy of Art, Sofie – profesor, dějiny scénografie, technika a technologie, scénografie loutkového divadla, divadelní antropologie; *Účast na PQ:* 1979, 1983, 1987, 1991, 1995, 1999, 2003, 2007; *Účast na dalších významných výstavách:* samostatné scénografické výstavy: Tolosa a Alicante, Španělsko, Záhřeb, Chorvatsko; všeobecné výstavy: Praha, Česká republika, Bratislava, Slovensko, Tokio, Japonsko; Umělec a divadlo, Sofie, Bulharsko; *Ocenění:* mnoho cen na bulharských a mezinárodních loutkových festivalech

> **Slavi Malenov: Malá lesní víla**, Dářzaven kuklen teatăr Stara Zagora, 2009, režie: Slavi Malenov > *fotografie*

teacher, set designer, costume designer, puppet designer, scenographer

Education: National Academy of Arts, Sofia, scenography; *Collaboration with theatres:* Various theatres in Bulgaria, Serbia, Croatia, Mexico; *Collaboration with directors:* Slavi Malenov, Peter Pashov; *Teaching activities:* Professor, history of the stage and scenography, technique and technology, puppet scenography, theatre anthropology, National Academy of Art, Sofia; *PQ participation:* 1979, 1983, 1987, 1991, 1995, 1999, 2003, 2007; *Participation in other important exhibition:* Solo exhibitions of scenography: Tolosa and Alicante, Spain, Zagreb, Croatia; general exhibitions in Prague, Czech Republic, Bratislava, Slovakia, Tokyo, Japan; The Artist and Theatre, Sofia, Bulgaria; *Awards:* Many awards from Bulgarian and international puppet festivals

> **Slavi Malenov: The Little Wood Nymph**, State Puppet Theatre Stara Zagora, 2009, director: Slavi Malenov > *photo*

HANNA SCHWARTZ

* 1956, Sofie / Sofia

scénografka, kostýmní výtvarnice, loutkářka

Vzdělání: National Academy of Arts, Sofie, scénografie, MA; *Spolupráce s divadly:* Kuklen Teatăr Sofija; Pro Rodopi Art Centăr; Kuklen Teatăr Plovdiv; *Spolupráce s režiséry:* Petăr Todorov, Bonyo Lungov, Katja Petrova, Simon Schwartz, Leo Kapon; *Pedagogická činnost:* National Academy of Theatre and Film Arts, scénografie loutkového divadla a designu loutek, 1996-2005; Bourgas University, katedra loutkoherectví a režie loutkového divadla; Balkan College, Sofie – umělecké kurzy; *Účast na PQ:* 1979; *Účast na dalších významných výstavách:* národní scénografické výstavy 1989-2010; scénografické výstavy pro mládež v Sofii, Bratislavě a Praze, 1976; *Ocenění:* několik cen na Mezinárodním festival loutkového divadla Dva jsou málo, tři – už moc (2006, 2008, 2010) a ceny na dalších festivalech v Albánii, Bulharsku, Pákistánu

> **Bulharská národní pohádka: Švestky za smetí**, Pro Rodopi Art Centăr a Teatăr 199, Sofie, 2008, režie: Petăr Todorov

set designer, costume designer, puppet designer, scenographer

Education: National Academy of Arts, Sofia, scenography, MA; *Collaboration with theatres:* Sofia Puppet Theatre, Art Centre ProRodopi, Plovdiv Puppet Theatre; *Collaboration with directors:* Petar Todorov, Bonyo Lungov, Katya Petrova, Simon Schwartz, Leo Kapon; *Teaching activities:* National Academy of Theatre and Film Arts, lecturer in the scenography of puppet theatre and puppet design at the Puppet, 1996-2005; Bourgas University, Theatre Acting and Directing Department; art courses at Balkan College, Sofia; *PQ participation:* 1979; *Participation in other important exhibition:* National scenography exhibits 1989-2010; Youth Scenography Exhibitions in Sofia, Bratislava, Prague, 1976; *Awards:* several prizes

at the Three are too many – two – not enough International Puppet Theatre Festival (2006, 2008, 2010) and pries at festivals in Albania, Bulgaria, Pakistan

> **Bulgarian folk tale: Garbage for Plums**, Pro Rodopi Art Centre in collaboration with the 199 Theatre, Sofia, 2008, director: Petar Todorov

VENELIN SHURELOV

* 1977, Burgas

učitel, mediální umělec, scénograf

Vzdělání: National Academy of Arts, Sofie, PhD; *Spolupráce s divadly:* Teatralna Rabotilnica Sfumato; *Pedagogická činnost:* National Academy of Arts, Sofie – spoluzakladatel a přednášející oboru digitální umění v rámci magisterského programu; *Účast na PQ:* 1999, 2003, 2007; *Další aktivity:* zakladatel Subhuman Theatre (2004) a mezinárodní umělecké skupiny Via Pontica (2002)

> **Fantomat**, 2008

teacher, media artist, scenographer

Education: National Academy of Arts, Sofia, PhD; *Collaboration with theatres:* Sfumato Theatre Laboratory; *Teaching activities:* National Academy of Arts, Sofia, Co-founder and lecturer in the Digital Arts MA program; *PQ participation:* 1999, 2003, 2007; *Other activities:* Founder of the Subhuman Theatre (2004) and the Via Pontica international art group (2002)

> **Fantomat**, 2008

VESELA STATKOVA

* 1962, Varna

učitelka, mediální umělkyně, scénografka

Pedagogická činnost: MFA, National Academy of Arts, Sofie, scénografie; Burg Giebichenstein HKD, Halle, Německo; *Pedagogická činnost:* CAD, scénografie – hostující profesorka; AMDFA – Plovdiv – Multimedia & VR; *Účast na PQ:* 1983, 1987, 1995, 1999, 2003, 2007

> **William Shakespeare: Hamlet**, Dramatičen teatăr Dimităr Dimov, Kárdžali, 2009, režie: Dimităr Ignatov

teacher, media artist, scenographer

Education: MFA, National Academy of Arts, Sofia Scenography, MFA; Burg Giebichenstein HKD, Halle, Germany; *Teaching activities:* CAD for Scenography – Assoc. Professor; AMDFA – Plovdiv – Multimedia & VR; *PQ participation:* 1983, 1987, 1995, 1999, 2003, 2007

> **William Shakespeare: Hamlet**, Dimitar Dimov Drama Theatre, Kardjali, 2009, director: Dimitar Ignatov

PETYA STOIKOVA

* 1957, Sofie / Sofia

scénografka, kostýmní výtvarnice, loutkářka

Vzdělání: National Academy of Art, Sofie; *Spolupráce s divadly:* Malák gradski teatăr Zad kanala, Sofie; Naroden teatăr Ivan Vazov; Teatăr Sofija; *Spolupráce s režiséry:* Aleksandăr Morfov, Bina Charalampieva, Bojko Bogdanov, Marius Kurkinski, Plamen Markov etc.; *Účast na PQ:* 1995, 1999, 2003

> **N. V. Gogol: Revizor**, Teatăr Sofija, Sofie, 2008, režie: Bojko Bogdanov

set designer, costume designer, puppet designer, scenographer

Education: National Academy of Art, Sofia; *Collaboration with theatres:* Theatre off the Channel Sofia, Ivan Vazov National Theatre, Theatre Sofia; *Collaboration with directors:* Aleksander Morfov, Bina Haralampieva, Bojko Bogdanov, Marius Kurkinski, Plamen Markov etc.; *PQ participation:* 1995, 1999, 2003

> **N. V. Gogol: The Government Inspector**, Theatre Sofia, Sofia, 2008, director: Bojko Bogdanov

YOULIAN TABAKOV

* 1975, Sofie / Sofia

režisér, scénograf, kostýmní výtvarník, sochař, módní návrhář

Vzdělání: National Academy of Art, Sofie, scénografie, MA; Ecole Nationale Supérieure des Beaux-Arts, sochařství, MA; School of Applied Arts, design hraček; *Spolupráce s divadly:* Teater Giljotin;

Uppsala Stads Teater; Teater 199; *Spolupráce s režiséry*: Kia Berglund, Rimas Tuminas, Etien Glaser, Galin Stoev; *Účast na PQ*: 1999, 2007; *Ocenění*: Vratza theatre festival, 2. cena za scénografii; Shumen theatre festival, 2. cena za scénografii; Smirnoff Fashion Contest, 3. cena

> **Nouzový východ**, Teater Giljotin, Stockholm, 2010, režie: Tatjana Maneva

director, set designer, costume designer, sculptor, fashion designer, illustration

Education: National Academy of Art, Sofia, scenography, MA; Ecole Nationale Supérieure des Beaux-Arts fine arts sculpture, MA; School of Applied Arts, toy design; *Collaboration with theatres*: Teater Giljotin; Uppsala Stads Teater; Teater 199; *Collaboration with directors*: Kia Berglund, Rimas Tuminas, Etienne Glaser, Galin Stoev; *PQ participation*: 1999, 2007; *Awards*: Vratza theatre festival, 2nd prize in set design; Shumen theatre festival, 2nd prize in set design; Smirnoff Fashion Contest, 3rd place

> **Emergency Exit**, Giljotin Theater, Stockholm, 2010, director: Tatjana Maneva

NIKOLA TOROMANOV

* 1968, Sofie / Sofia

scénograf, kostýmní výtvarník, světelný designér

Vzdělání: National Academy of Art, Sofie; *Spolupráce s divadly*: Narodní divadlo Sofie; Dramatičen teatăr Varna; Teatr nacij, Moskva; *Spolupráce s režiséry*: Javor Gardev, Marius Kurkinski; *Účast na PQ*: 1995, 2007

> **Ivan Vyrypajev: Den sv. Valentýna**, Malák gradski teatăr Zad kanala, Sofie, 2008, režie: Javor Gărdev

set designer, costume designer, lighting designer

Education: National Academy of Art, Sofie; *Collaboration with theatres*: National Theatre, Sofie; Varna Drama Theatre; Theatre of Nations, Moscow; *Collaboration with directors*: Javor Gardev, Marius Kurkinski; *PQ participation*: 1995, 2007

> **Ivan Vyrypajev: Valentine's Day**, Little City Theatre off the Channel, Sofia, 2008, director: Javor Gardev

DIMITAR VODENICHAROV

* 1966, Peštera / Peshtera

učitel, kostýmní výtvarník, světelný designér, malíř, loutkář, scénograf

Vzdělání: National Academy of Art, Sofie; *Spolupráce s divadly*: Dramatičen teatăr Razgrad; Dramatičen teatăr Plovdiv; Kuklen teatăr Plovdiv; Dramatičen teatăr Smoljan; *Spolupráce s režiséry*: Leonard Kapon, Krasimir Rankov; *Pedagogická činnost*: Academy of Music, Dance and Fine Art, Plovdiv; *Účast na PQ*: 1999, 2003

> **Ivan Vazov: Souboj**, Rodopski dramatičen teatăr Smoljan, Smoljan, 2009, režie: Krasimir Rankov

teacher, costume designer, lighting designer, painter, puppet designer, scenographer

Education: National Academy of Art, Sofie; *Collaboration with theatres*: Razgrad Drama Theatre, Plovdiv Drama Theatre, Plovdiv Puppet Theatre, Smolyan Drama Theatre; *Collaboration with directors*: Leonard Kapon, Krasimir Rankov; *Teaching activities*: Academy of Music, Dance and Fine Art, Plovdiv; *PQ participation*: 1999, 2003

> **Ivan Vazov: The Duel**, Drama Theatre Smolyan, Smolyan, 2009, director: Krasimir Rankov

Poznámky o kráse a Já, tvá duše

Footnotes about Beauty and I, Thy Soul

NIKOLINA KOSTOVA-BOGDANOVA

> **Petăr Todorov: Já, tvá duše**, Pro Rodopi Art Centăr, Stoličen teatăr Smoljan, Smoljan, 2008, režie: Petăr Todorov

> **Petăr Todorov: I, Thy Soul**, Pro Rodopi Art Centre / Smolyan State Theatre, Smolyan State Theatre, Smolyan, 2008, director: Petar Todorov

YOULIAN TABAKOV

> **Julijan Tabakov: Poznámky o kráse**, Salongen, Teater Giljotin, na různých místech ve Stockholmu, 2005, kolektivní režie > *model, kostým, fotografie, objekt*

> **Youlian Tabakov: Footnotes about Beauty**, The Salony, Teater Giljotin, Diferent locations in Stockholm, 2005, colective direction > *model, costume, photo, object*



Youlian Tabakov – Footnotes about Beauty, th.: Diferent locations in Stockholm, 2005
ph.: Youlian Tabakov

STUDENTSKÁ SEKCE / STUDENT SECTION

kurátoři / curators: Manya Vaptsarova, Chayka Petrusheva, Maia Petrova, Elena Ivanova, Stefan Popoff
autor tématu / author of theme: Chayka Petrusheva

Bez rámce No Frame

National Academy for Theatre & Film Arts, Stage Arts Faculty, Stage and Screen Design & Puppet Theatre Scenography

New Bulgarian University, Undergraduate School, Fine Art Department
vystavující studenti / list of exhibiting students:
Cvetelina Georgieva, Anelia Ivanova, Lubina Ivanova, Kalina Hristova, Miriam Amir Kadir, Yovo Panchev, Liliya Popova, Ralitsa Ruseva, Andrey Stefanov, Radostina Stefanova, Stanislava Stoykova, Maria Vasileva, Stefan Yanev

Academy of Music, Dance and Fine Art Plovdiv, Faculty of Fine Arts: Scenography

vystavující studenti / list of exhibiting students:
Silvia Buteva, Diliiana Chotrova, Ivanka Djoeva, Rangel Gidikov, Galina Hristova, Plamena Hristova, Svetlozar Iankov, Vania Itinova, Diana Komashinska, Vera Mocheva, Iavor Petruniashev, Elica Rangelova, Stanislava Slavova, Pavlina Vasileva

National Academy of Art, Sofia: Faculty of Applied Arts: Scenography

vystavující studenti / list of exhibiting students:
Nikoleta Naidenova



Inside the Picture, ph.: Nikoleta Naidenova

ČESKÁ REPUBLIKA / CZECH REPUBLIC

SEKCE ZEMÍ A REGIONŮ / SECTION OF COUNTRIES AND REGIONS

kurátoři / curators: Marta Ljubková, Andrea Králová

výtvarné – architektonické řešení / designer – architect of exhibition: Martin Rössler

Divadlo jako zážitek

Pokusili jsme se připravit pulsující expozici, která simuluje zážitek návštěvy představení, zdůrazňuje paralely a nabízí publiku možnost srovnání. Umělci jsou představeni vedle sebe tak, aby je diváci viděli zároveň, mohli je porovnávat a kontextualizovat. Instalace je v neustálém pohybu: umělci ji každý den rozhybávají, ožívují ji, takže se neustále mění. Expozice je horizontálně i vertikálně rozdělena do šesti částí, čímž vznikají otevřené prostory, které lze nahlížet zevnitř i z pohledu návštěvníka zvenčí.

Hlavní témata naší instalace jsou:

- demýtizace akademického divadla
- divadlo jako totální zážitek
- angažovanost a poselství
- odkazy na populární kulturu
- útok na všechny smysly

Výstavní prostor tvoří šest koncepcí:

1. Když světlo a zvuk tvoří prostor. Umělci, kteří při tvorbě scénického prostoru využívají zvuk, světlo a nová média.
2. Everybody goes to factory. Skupina umělců, která ožívuje industriální zóny. Kouzlo opuštěných továren v kontrastu s dílem, které před návštěvníka staví radikální otázky.
3. Postmodernismus a nové interpretace klasiky. Neklasický přístup ke klasice. Nové provokativní interpretace a hledání originálních spojitostí, často s důrazem na čistou estetiku.
4. Nebát se mluvit. Výjimečné divadelní přístupy k výbušným tématům, jako jsou např. gender, politika atd. Scénografie hledající způsoby, jak provokovat publikum.
5. Divadlo jako instalace. Střetávání performance s výtvarným uměním.
6. Scéna v pohybu. Fyzický a vizuální přístup k interpretaci textu odrážející současnost. Inspirace novým cirkusem, bojovým uměním, novými technologiemi atd.

Theatre as Experience

Our aim has been to create a living, breathing exhibition that will simulate the experience of attending an actual performance, that emphasizes parallels and offers audiences a chance to compare. The artists are presented in parallel, so that visitors can see them at once and compare and contextualize. The installation is constantly in motion all the time; the artists animate it and make breath life into every day, meaning that it will be constantly changing. The space of the exposition is divided both vertically as well as horizontally into six sections, resulting in six different transit spaces (one can see it inside) and opening up to the audience watching from the outside.

The main themes of our installation are:

- the demythologization of academic theatre
- theatre as an ultimate experience
- involvement and message
- allusions to popular culture
- an attack on all the senses

The six performances are:

1. When light and sound create space. A selection of artists using sound, light and new media to define the scenography.
2. Everybody goes to factory. A group of artists that breathes life into an industrial zone. In recent years, Czech artists have begun to discover the magic of abandoned factories. Most such artists create works that ask important questions.
3. Postmodernism and the re-interpretation of classics. A non-classical approach to classics. Provocative new interpretations and a search for original associations, often with an emphasis on pure aesthetics.
4. Don't be afraid to talk. Outstanding theatrical approaches to explosive topics such as gender, politics, etc. The set design looks for new ways of provoking the audience.
5. Theatre as installation. When performance meets the visual arts.
6. Set in motion. A physical and visual approach to textual interpretation that reflects present times, inspired by new circus, martial arts, new technologies, etc.



Andrea Králová – Czech Pornography, ph.: M. Novotný



Krepsko: Alma & Amanda, th.: Krepsko, ph.: S. Stanojevic

DEPRESIVNÍ DĚTI TOUŽÍ PO PENĚZÍCH / DEPRESSED CHILDREN CRAVE MONEY

založeno / founded – 2005 – Praha / Prague

divadelní skupina

Ocenění: Inscenace *Reliquarium* byla vyhlášena Projektem roku na festivalu Next Wave 2009

theatre group

Awards: *Reliquarium* was selected as the Project of the Year at the Next Wave Festival 2009

V ústraní si promluvit (Multiprostor Louny, 2002), Hlava vraha (Činoherní studio, Ústí nad Labem, 2001), Trumpety (Stará vodárna Louny, 2000)

scenographer

Collaboration with theatres: Krutí divadlo pod drahou, U lípy, Na růžku, etc.; *Collaboration with directors:* Stenly Vopička, Night Fox, Labinka Štrůdlí, etc.; *PQ participation:* 2007; *Participation in other important exhibition:* V ústraní si promluvit (Multiprostor Louny, 2002), Hlava vraha (Činoherní studio, Ústí nad Labem, 2001), Trumpety (Stará vodárna Louny, 2000)

KREPSKO

založeno / founded – 2001 – Praha / Prague

divadelní skupina

Vzdělání: všichni členové studovali DAMU Praha; *Spolupráce s režiséry:* kromě kmenových režisérů Petr Nikl, Akhe (Rusko), Leaky Heaven Circus (Kanada), Theaterlabor (Německo); *Pedagogická činnost:* Commedia School, Kodaň; *Účast na PQ:* 2003, 2007; *Ocenění:* Mad Cup of Tea (Neighbours Festival, Lublin, Polsko, 2009), Dronet etc. (TIBA Festival, Bělehrad, Srbsko, 2008), Fragile (Act Alone Festival, Isafjordur, Island, 2008), Fragile (Neighbours Festival, Lublin, Polsko, 2007), Nejmenší žena na světě (Neighbours Festival, Lublin, Polsko, 2006)

theatre group

Education: all members studied at the Academy of Performing Arts, Prague; *Collaboration with directors:* besides directors coming from the group also: Petr Nikl, Akhe (RUS), Leaky Heaven Circus (CAN), Theaterlabor (DE), etc.; *Teaching activities:* Commedia School, Copenhagen; *PQ participation:* 2003, 2007; *Awards:* Mad Cup of Tea (Neighbours Festival, Lublin, Poland, 2009), Dronet etc. (TIBA Festival, Belgrad, Serbia, 2008), Fragile (Act Alone Festival, Isafjordur, Iceland, 2008), Fragile (Neighbours Festival, Lublin, Poland, 2007), Nejmenší žena na světě (Neighbours Festival, Lublin, Poland, 2006)

TOMÁŠ BAMBUŠEK

* 1972

scénograf

Spolupráce s divadly: Krutí divadlo pod drahou, U lípy, Na růžku, atd.; *Spolupráce s režiséry:* Stenly Vopička, Night Fox, Labinka Štrůdlí, atd.; *Účast na PQ:* 2007; *Účast na dalších významných výstavách:*

MAREK CPIN

* 1979, Nitra, Slovensko / Slovakia

scénograf, kostýmní výtvarník, módní návrhář

Vzdělání: JAMU, Brno; *Spolupráce s divadly:* Ostrava: Národní divadlo moravskoslezské, Divadelní společnost Petra Bezruče; Brno: Národní divadlo, Reduta, Divadlo na provázku; Praha: Divadlo v Dlouhé, Švandovo divadlo na Smíchově; Klicperovo divadlo Hradec Králové; Městské divadlo Zlín; Západočeské divadlo v Chebu; *Spolupráce s režiséry:* Jan Mikulášek, Martin Františák, Zdeněk Dušek, Natálie Deaková, Zdeněk Bartoš

scenographer, costume designer, fashion designer

Education: JAMU, Brno (Janáček Academy of Performing Arts); *Collaboration with theatres:* Ostrava: Národní divadlo moravskoslezské, Divadelní společnost Petra Bezruče; Brno: Národní divadlo, Reduta, Divadlo na provázku; Praha: Divadlo v Dlouhé, Švandovo divadlo na Smíchově; Klicperovo divadlo Hradec Králové; Městské divadlo Zlín; Západočeské divadlo v Chebu; *Collaboration with directors:* Jan Mikulášek, Martin Františák, Zdeněk Dušek, Natálie Deaková, Zdeněk Bartoš

DANIELA KLIMEŠOVÁ

* 1979, Plzeň / Pilsen

scénografka, kostýmní výtvarnice

Vzdělání: DAMU, Praha, Katedra alternativního a loutkového divadla; *Spolupráce s divadly:* Praha: Divadlo Demago, Divadlo Archa, Alfred ve dvoře a další divadla v České republice; *Spolupráce s režiséry:* Natálie Deaková, Štěpán Pácl, SKUTR (Martin Kukučka a Lukáš Trpišovský); *Účast na dalších významných výstavách:* Salón české scénografie, 2005; EXPO 2010 Šanghaj; *Další aktivity:* Spolu se scénografem Matějem Němečkem vytvořila mnoho projektů pro divadla a festivaly pod širým nebem.



Kolouchův sen, ph.: E. Melo

scenographer, costume designer

Education: Academy of Performing Arts, Prague, Department of Alternative and Puppet Theatre; *Collaboration with theatres:* Prague: Divadlo Demago, Divadlo Archa, Alfred ve dvoře and other theaters in the Czech Republic; *Collaboration with directors:* Natálie Deáková, Štěpán Pácl, SKUTR (Martin Kukučka a Lukáš Trpišovský); *Participation in other important exhibition:* Salón české scénografie, 2005; EXPO 2010 Shanghai; *Other activities:* Together with set designer Matěj Němeček, Klimešová has created many projects for outdoor theatres and festivals.

JAKUB KOPECKÝ

* 1977, Liberec

scénograf

Vzdělání: DAMU, Praha, Katedra alternativního a loutkového divadla; *Spolupráce s divadly:* Praha: Divadlo Archa, Divadlo Ponec, teatro NoD, DOT 504; *Spolupráce s režiséry:* SKUTR (Martin Kukučka a Lukáš Trpišovský), Lenka Vágnerová, Jiří Adámek

scenographer

Education: Academy of Performing Arts, Prague, Department of Alternative and Puppet Theatre; *Collaboration with theatres:* Prague: Divadlo Archa, Divadlo Ponec, teatro NoD, DOT 504; *Collaboration with directors:* SKUTR (Martin Kukučka a Lukáš Trpišovský), Lenka Vágnerová, Jiří Adámek

ANDREA KRÁLOVÁ

* 1970, Plzeň / Pilsen

scénografka, kostýmní výtvarnice, malířka, módní návrhářka, výtvarnice loutek

Vzdělání: DAMU, Praha, PhD, scénografie alternativního a loutkového divadla; FF UK, Praha, dějiny umění; *Spolupráce s divadly:* Praha: Národní divadlo, Divadlo Na zábradlí, Divadlo Komédie, Minor; Činoherní studio Ústí nad Labem; Divadlo J. K. Tyla Plzeň; Západočeské divadlo v Chebu; Národní divadlo Brno; Národní divadlo moravskoslezské v Ostravě; *Spolupráce s režiséry:* Jiří Pokorný, Zdeněk Bartoš, Viktorie Čermáková, David Drábek, David Czesany; *Pedagogická činnost:* DAMU, Katedra scénografie alternativního a loutkového divadla; *Účast PQ:* 2007

scenographer, costume designer, painter, fashion designer, puppet designer

Education: DAMU, Prague (Academy of Performing Arts), PhD, scenography of alternative and puppet theatre; Philosophical Faculty of Charles University, Prague, history of art; *Collaboration with theatres:* Praha: Národní divadlo, Divadlo Na zábradlí, Divadlo Komédie, Minor; Činoherní studio Ústí nad Labem; Divadlo J. K. Tyla Plzeň; Západočeské divadlo v Chebu; Národní divadlo Brno; Národní divadlo moravskoslezské v Ostravě; *Collaboration with directors:* Jiří Pokorný, Zdeněk Bartoš, Viktorie Čermáková, David Drábek, David Czesany; *Teaching activities:* Academy of Performing Arts, Department of Scenography for Alternative and Puppet Theatre; *PQ participation:* 2007

MICHAL PĚCHOUČEK

* 1973, Duchcov

malíř, scénograf, fotograf

Vzdělání: AVU, Praha; *Spolupráce s divadly:* MeetFactory, Praha; Alfred ve dvoře, Praha; *Pedagogická činnost:* Praga Prima Praha; *Účast na dalších významných výstavách:* Hodiny v umění, Dům u kamenného zvonu, Galerie hl. m. Prahy, 2011; 50%Gray: Contemporary Czech Photography reconsidered, MoCP, Chicago, 2010; Collectors, BROT Kunsthalle, Vídeň, 2010; Večerka, Galerie výtvarného umění, Cheb, 2009; *Ocenění:* Cena Jindřicha Chaloupeckého, 2003

painter, scenographer, photographer

Education: Academy of Fine Arts, Prague; *Collaboration with theatres:* MeetFactory, Alfred ve dvoře; *Teaching activities:* Praga Prima Praha; *Participation in other important exhibition:* Hodiny v umění, Stone Bell House, City Gallery Prague, 2011; 50%Gray: Contemporary Czech Photography reconsidered, MoCP, Chicago, 2010; Collectors, BROT Kunsthalle, Wien, 2010; Večerka, Gallery of Fine Arts, Cheb, 2009; *Awards:* Jindřich Chaloupecký Award, 2003

JANA PREKOVÁ

pedagožka, scénografka, kostýmní výtvarnice, světelná designérka, módní návrhářka

Vzdělání: DAMU, Praha; *Spolupráce s divadly:* různá divadla v České republice; *Spolupráce s režiséry:* Jan Nebeský, J. A. Pitínský, Miroslav Bambušek, Věra Herajtová, atd.; *Pedagogická činnost:* DAMU, Praha; JAMU, Brno; ČVUT, Brno, Fakulta výtvarných umění; *Účast na PQ:* 1999, 2003, 2007; *Účast na dalších významných výstavách:* Proměny – Divadelní výtvarnice na přelomu tisíciletí, Galerie kritiků, Praha, 2009; Za hranice divadla a módy, Studio Liběny Rochové, Praha, 2009; Festival Dekadence, Brno, 2010; *Další aktivity:* Pracuje také pro film a televizi.

scenographer, teacher, costume designer, lighting designer, fashion designer

Education: DAMU, Prague (Academy of Performing Arts); *Collaboration with theatres:* Various theatres throughout the Czech Republic; *Collaboration with directors:* Jan Nebeský, J. A. Pitínský, Miroslav Bambušek, Věra Herajtová, etc.; *Teaching activities:* Academy of Performing Arts, Prague; Janáček Academy of Performing Arts, Brno; University of Technology, Faculty of Fine Arts, Brno; *PQ participation:* 1999, 2003, 2007; *Participation in other important exhibition:* Proměny – Female Set Designers at the Turn of the Century, Gallery of Critics, Prague, 2009; Beyond the Borders of Theatre and Fashion, Liběna Rochová Studio, Prague, 2009; Decadence Festival, Brno, 2010; *Other activities:* Works for film and TV as well.

KOLOUCHŮV SEN

založeno / founded – 2005

volné sdružení

Skupina založená v roce 2005, jejími členkami jsou Michaela Huffsteter a Hana Poislová, připravuje site-specific akce, neobvyklé módní přehlídky, performance a výstavy.

Vzdělání: DAMU, Praha; VŠUP, Praha; *Spolupráce s režiséry:* Jan Nebeský

informal artists' association

The group (founded in 2005) consists of Michaela Huffsteter and Hana Poislová. It prepares site-specific events, unusual fashion shows and performances, and exhibitions.

Education: DAMU, Prague (Academy of Performing Arts); Academy of Art, Architecture and Design, Prague; *Collaboration with directors:* Jan Nebeský

JAN ŠTĚPÁNEK

* 1970, Praha / Prague

scénograf

Vzdělání: DAMU, Praha; *Spolupráce s divadly:* Praha: Národní divadlo, Divadlo Na Vinohradech; Brno: HaDivadlo, Husa na provázku; Divadlo Petra Bezruče Ostrava; Klicperovo divadlo Hradec Králové, atd.; *Spolupráce s režiséry:* Jiří Pokorný, J. A. Pitínský, Jan Nebeský, Martin Františák, Miroslav Krobot, David Drábek, P. P. Procházka, Jakub Krofta, Zdeněk Dušek, Jiří Havelka, atd.; *Pedagogická činnost:* JAMU, Brno

scenographer

Education: DAMU, Prague (Academy of Performing Arts); *Collaboration with theatres:* Praha: Národní divadlo, Divadlo Na Vinohradech; Brno: HaDivadlo, Husa na provázku; Divadlo Petra Bezruče Ostrava; Klicperovo divadlo Hradec Králové, atd.; *Collaboration with directors:* Jiří Pokorný, J. A. Pitínský, Jan Nebeský, Martin Františák, Miroslav Krobot, David Drábek, P. P. Procházka, Jakub Krofta, Zdeněk Dušek, Jiří Havelka, etc.; *Teaching activities:* JAMU, Brno (Janáček Academy of Performing Arts)

DAVID VRBÍK

* 1973, Praha / Prague

zvukový designér, informační technologie v divadle

Spolupráce s divadly: Divadlo Antena, TOW Praha; *Spolupráce s režiséry:* Petr Nikl, Petra Hauerová, Min Tanaka; *Další aktivity:* Zaměřuje se na zvukový design nejen pro divadlo, ale také pro výstavy, film a laserové instalace.

sound designer, IT in theatre

Education: *Collaboration with theatres:* Antena, TOW Prague; *Collaboration with directors:* Petr Nikl, Petra Hauerová, Min Tanaka; *Other activities:* Specialised on sound design not only for theatres but also for exhibitions, films, works with laser.



Michal Pěchouček: Když muži malují / When Men Paint, th.: MeetFactory, 2009

EXTRÉMNI KOSTÝM / EXTREME COSTUME

MARIE JIRÁSKOVÁ

výtvarnice loutek, scénická výtvarnice, kostýmní výtvarnice, grafička
 > **N.O.E. – Bullerbyne**, RED festival Reduta Brno Národní divadlo, 2007, režie: Pavel Jirásek

Pod klenbou podzemních prostor, propojených tkání chodeb historického podzemí, tanečnice, dívka a žena, oděné do „světelných kostýmů“, pohybem reagují na rytmus světelných změn kostýmu a hudební doprovod. Tento typ kostýmu nezprostředkovává příběh nebo dramatickou situaci, ale spíše ovlivňuje způsob pohybu v prostoru v těsném kontaktu s divákem, s důrazem na spoluprožívání určité skutečnosti. Tato světelná performance se stala inspirací pro klip *My Little Pony* (Bullerbyne 2008).

puppet designer, set designer, costume designer, graphic designer
 > **N.O.E. – Bullerbyne**, RED festival Reduta Brno National Theatre, 2007, directed by: Pavel Jirásek

Under the vaulted ceiling of cellar spaces connected by a web of historic underground passageways, two dancers – a woman and a girl, both dressed in “luminous costumes” – respond with their movement to the rhythm of the changing lights of the costume and the musical accompaniment. This type of costume does not tell a story or the dramatic situation; instead, it influences the dancers’ movement through the room, in close contact with the viewer and with an emphasis on experiencing, together, a specific reality. This luminous performance ended up inspiring the video for the song “My Little Pony” (Bullerbyne 2008).

KAROLÍNA HEŘMÁNKOVÁ

konceptuální umělkyně

> **Kultivar**, site specific performance v rámci představení *Kultivar*, ve spolupráci se Silo theater (NL), festival 4+4 dny v pohybu, Zemědělské muzeum Praha, 2007

Použité materiály: hlína, keramická lící hmota, celkový rozměr instalace 7 m. Performance, s pracovním názvem *Vlna bytí*, byla jednou ze scén celovečerního představení *Kultivar*. Toto site specific představení vzniklo spoluprací českých výtvarníků a performerů se členy Silo theater (NL). Performance spočívala v pozvolném procitnutí a rozpočívání prostřední z pěti figur zasazených v jednom ze záhonů zahrady muzea – zobrazuje touhu prolomit dané, vykročit do neznáma, jako oživlá zem vědoma si sama sebe.

conceptual artist

> **Kultivar**, a site-specific performance presented as part of the performance “Kultivar”, in collaboration with Silo Theater (NL), 4+4 days in motion festival, Museum of Agriculture Prague, 2007
 Materials used: clay, ceramic slip, overall size of installation: 7m.

This performance with the working title “Wave of Being” was one of several performances presented during the evening-length “Kultivar”. This site-specific performance was the result of a cooperative effort of Czech artists and performers with members of Silo Theater (NL). The performance involved the gradual awakening and putting into motion of five figures set into one of the vegetable patches in the museum’s garden. It shows the yearning to break through established existence and to take a step into the unknown – like earth come to life, aware of its own existence.

JANA PREKOVÁ

pedagožka, scénografka, kostýmní výtvarnice, světelná designérka, módní návrhářka

> **Plavky Etty Hilesum – Lenka Lagronová: Etty Hilesum**, Divadlo Na zábradlí, Praha, 2006, režie: Jan Nebeský

Z deníku Etty se dovídáme, že, přestože neplave, je rozhodnutá skočit do vln. Že jakýkoli osud je podaná ruka k prožití a že je dobré neobviňovat jiné za vlastní utrpení, že zlo, všimne-li si nás, máme v sobě možná stejně jako ten, který nám ho činí...

Etty se rozhodla dobrovolně odejít do koncentračního tábora, kde za několik měsíců zemřela.

K tomuto skoku do vln jsem jí ušila plavky z autentického saka SS uniformy vojáka, které jsem našla v jakémsi zapadlém pražském army sekáči.

scenographer, teacher, costume designer, lighting designer, fashion designer

> **Etty Hilesum’s swimsuit – Lenka Lagronová: Etty Hilesum**, Theatre on the Balustrades, Prague, 2006, directed by: Jan Nebeský

We learn from Etty’s diary that, even though she cannot swim, she is determined to jump into the waves. That any fate is a helping hand for survival, and that there is no point in blaming others for one’s suffering; that evil, should it notice us, can be found within ourselves just as much as in those who inflict it upon us ...

Etty decided to voluntarily go to a concentration camp, where she died several months later.

For her jump into the waves, I sewed a swimsuit made from an authentic SS jacket, which I found in an out-of-the-way army-navy surplus store in Prague.

kurátor / curator: Pavel Štorek

autoři tématu / authors of theme: Tereza Kučerová, Tomáš Žižka

výtvarné – architektonické řešení / designer – architect of exhibition: Tereza Kučerová

další spolupracovníci / other collaborators: Tereza Kučerová (koncept/ concept), Tomáš Žižka

„Zúčtování“: Nové chrámy kultury pro Plzeň, Evropské město kultury 2015

V roce 2010 vyhrálo západočeské město Plzeň prestižní titul Evropské hlavního města kultury pro rok 2015. Titul, který se uděluje od roku 1985, je vždy na jeden rok propůjčován Evropskou unií jednomu či více evropským městům a jeho získání má sloužit jako podnět ke kulturnímu vývoji a změnám v daném městě.

„Český stůl“ reprezentuje dva jednoznačně nejdominantnější a neambicióznější projekty, které se v průběhu kandidatury Plzně na Evropského hlavního města kultury pro rok 2015 objevují jako klíčové. Jedná se o stavbu nového divadla v blízkosti historického centra v Plzni a konverzi památkově chráněného areálu bývalého pivovaru Světovar na kulturní a rezidenční centrum. Oba projekty se nacházejí ve fázi schválené architektonické studie a v případě nového divadla je již vydané stavební povolení a plzeňští radní odhlasovali zařazení stavby divadla mezi městské investice. Předpokládaná realizace nového divadla i první fáze přestavby areálu Světovar počítá s rokem 2014.

Koncepční řešení „českého stolu“ vychází z vítězné ideové urbanistické soutěže na vizi rozvoje areálu bývalého pivovaru Světovar (pražský ateliér D3A) a finálního architektonického návrhu na stavbu nového divadla v Plzni (portugalské studio Contemporânea a česká architektonická a projekční kancelář Helika).

Projekt české sekce architektury „pokládá na pracovní stůl“ celou řadu otázek, které nejsou určeny pouze odborníkům a expertům z oboru divadla a architektury, ale jsou záměrně zacíleny na co nejširší veřejnost.

Jaký je přístup k realizaci nových kulturních center? Jak odpovídají představám občanů záměry města a nakolik jsou o nich vedeny veřejné diskuse? Jsou projekty zřetelné a veřejné soutěže transparentní? Spolupracuje město s místní komunitou? Bude mít obsahová náplň mezinárodní přesah? Má město prioritní peníze na realizaci a zvláště provoz obou ambiciózních a nákladných projektů?

Návštěvník má možnost porovnat jak projektové vize a argumentace, tak podoby komunikace jednotlivých projektů s veřejností.

Poděkování: Světovar, o.s., architektonickému ateliéru D3A a ateliéru architektury a designu Helika.

“Showdown” – New Cultural Cathedrals for Pilsen – European Capital of Culture 2015

In 2010, the West Bohemian city of Pilsen won the prestigious European Capital of Culture for 2015. The title has been awarded since 1985 and is granted by the European Union for one year to one or more European cities; its acquisition should serve as an incentive for cultural development and changes in the specific city.

“Czech Table” represents the two most prominent and ambitious projects that appeared to be central to Pilsen’s candidacy for the Capital of Culture in 2015. These are: a new theatre building close to the city centre and the conversion of the listed premises of the former Světovar brewery into a cultural and residential centre. Both projects’ architectural studies have already been, and the new theatre has acquired a building permit. Pilsen’s councillors have also agreed to place the project on a list of municipal investments. Construction of the new theatre and the first stage of renovating the Světovar brewery are expected for 2014-2015.

“Czech Table” works with the winning architectural and urban design for the Světovar project (Prague D3A Studio) and the winning architectural design for the new theatre in Pilsen (the Portuguese studio Contemporânea and the Czech architecture and design studio Helika). The project presented by the Czech architecture section “lays a number of questions on the table”. These questions are not only for professionals and experts from the field of theatre and architecture, but are intentionally aimed at the general public as well. What is the public’s attitude towards the new cultural centres? How do the city’s plans correspond with the public’s ideas and has there been any public discussion? Are the projects clear and are public competitions transparent? Does the city cooperate with local communities? Will the projects transcend national boundaries? Has the city prioritised money and resources for the realization and, in particular, the operation of both ambitious and expensive projects?

Visitors will have an opportunity to compare the project visions and arguments, including the manner in which the projects communicate with the general public.

Thanks to: the Světovar non-profit organisation, the D3A architectural studio, and the Helika architecture and design studio.



Pilsen – area of Svetovar in spring 2011, ph.: Pavel Štorek



Pilsen-area of a new theatre in spring 2011, ph.: Pavel Štorek

STUDENTSKÁ SEKCE / STUDENT SECTION

kurátory / curators: Marta Ljubková, Andrea Králová

výtvarné – architektonické řešení / designer – architect of exhibition: collective work

Divadlo jako zážitek – koncepce každodennosti

Ukázalo se, že téma zážitku se v české studentské sekci spojilo spíše s všedním životem než s inscenovaným divadlem. Studenti předložili projekty, které zkoumají divadelnost našich všedních sdílených zážitků a soukromých životů. Ačkoli používají různé materiály a prostředky, všechny výsledné tvary pracují s interaktivitou jako hnací silou divadla, které vyžaduje zapojení publika.

The Theatre as Experience – The Concept of the Everyday

The theme of experience in the Czech student section proved to be more connected with everyday life than with artificial theatre. The students presented projects that question the theatricality of our everyday shared experience and our private lives. Though they use different materials and tools, the various results all work with an interactivity that simulates the theatre – and requires audience participation.

Akademie výtvarného umění Praha, Ateliér konceptuální tvorby / Academy of Fine Arts Prague, Department of Conceptual Works

vystavující studenti / list of exhibiting students:

Linda Mikolášková

Akademie múzických umění Praha, Divadelní fakulta (DAMU), Katedra alternativního a loutkového divadla a Katedra teorie a kritiky / Academy of Performing Arts, Prague, Theatre Faculty, Department of Alternative and Puppet Theatre and Department of Theory and Criticism

vystavující studenti / list of exhibiting students:

Tereza Benešová, Máša Černíková, Tereza Koničková, Zuzana Malá, Matěj Samec, Jakub Štěpán

Janáčkova akademie múzických umění (JAMU), Brno, Ateliér scénografie a Ateliér jevištní technologie / Janáček Academy of Performing Arts, Brno, Department of Scenography and Department of Technology

vystavující studenti / list of exhibiting students:

Lenka Jabůrková, Šimon Kočí, Marianna Stránská, Lucie Vyhnálková

DOPROVODNÝ PROJEKT (NESOUTĚŽNÍ) / ACCOMPANYING PROJECT (NON-COMPETITIVE):

Janáčkova akademie múzických umění (JAMU), Brno / Janáček Academy of Performing Arts, Brno

kurátoři / curators: Ján Zavarský, Jana Preková, Marie Jirásková, Jan Štěpánek, Kateřina Bláhová

autoři tématu / authors of theme: Barbora Zelníčková, Lucie Sedláková, Jaba Boháčková, Matěj Sykora, Roman Mach, Lenka Jabůrková, Lucie Vyhnálková

výtvarné – architektonické řešení / designers – architects of exhibition: kolektiv / collective team



Foamy 2010, ph.: A. Šebelková

Umej si... Umej si nohy

Projekt vznikl volně jako autorský meziročníkový koncept. Prostor je procesuálně tvořen vzájemnou diskusí studentů, jejich jednotlivých nápadů, které spolu ve výsledku komunikují, sdílejí, omývají se a špiní. Jde o průtok asociací a poetických forem. O setkání houbičky s tichem... ledu v ručníku

mechanicky dláždít, dláždít, dláždít;
plavat s kapry v akváriu
rozkrýt koupelnové království
založit kaly a vrstvy
nekonečný proud pod kůží

Wash Your... Wash Your Feet

An open-form project created by students from various graduating classes. The space is shaped in a process-oriented manner as the result of student discussion; it is shaped by their ideas, which communicate with one another, coexist, wash and get dirty in the final outcome. A flow of associations and poetic forms. A meeting of a bath sponge with silence... ice in a bath towel

mechanically setting, setting, setting tiles;
swimming with carp in an aquarium
uncovering a bathroom kingdom
laying down sludge and grime
an endless stream under the skin

Akademie múzických umění Praha, Divadelní fakulta (DAMU), katedra scénografie

Katedra scénografie DAMU představí práce svých studentů během workshopu, který se bude konat po celou dobu trvání Pražského Quadriennale. Jedná se o způsob dynamické prezentace prostřednictvím analogové animace pod vedením Toy Box, vizuální skupiny Pure A a studentů scénografie. Návštěvníci workshopu budou mít možnost seznámit se s díly studentů i si přímo na místě tuto technologii vyzkoušet.

Academy of Performing Arts, Prague, Theatre Faculty, Scenography Department

The Scenography Department of Theatre Faculty of the Academy of Performing Arts (DAMU) will present student works in a workshop spanning the entire period of the Prague Quadrennial. A dynamic presentation under the supervision of Toy Box, the Pure A visual group and scenography-department students will give the visitors an opportunity to acquaint themselves with the students' works and explore the used technology hands-on.



Water, ph.: Lenka Jabůrková

kurátor / curator: Tiliang Cai

autor tématu / author of theme: Xinglin Liu

výtvarné – architektonické řešení / designer – architect of exhibition: Guangjian Gao

další spolupracovníci / other collaborators: Xinglin Liu

Konec a nový zrod tradice v čínské scénografii

Čína nyní čelí nevídaným změnám a vlivům globalizace. V situaci, kdy dochází ke střetu tradiční a moderní kultury, se scénografie pokouší nahlížet čínské dědictví současnými očima, v rámci nového stylu. Stojíme před otázkou, na niž musíme odpovědět. Naše téma je totožné s tématem, které jsme zvolili pro PQ 07.

The End and Rebirth of Tradition in Chinese Scenography

China is facing great unprecedented change and the influence of globalization. In the conflict between traditional and modern culture, scenography tries to see heritage from a contemporary viewpoint within a new style. It is a question we must answer. Our theme is the same as China's theme for PQ 07.



Xinglin Liu (set), Lin Lan (cos.) – Lixi Zhu: Yue Traditional Opera – Tang Wan, th.: Fanghua Yue Traditional Opera Troupe, Fujian, 2008

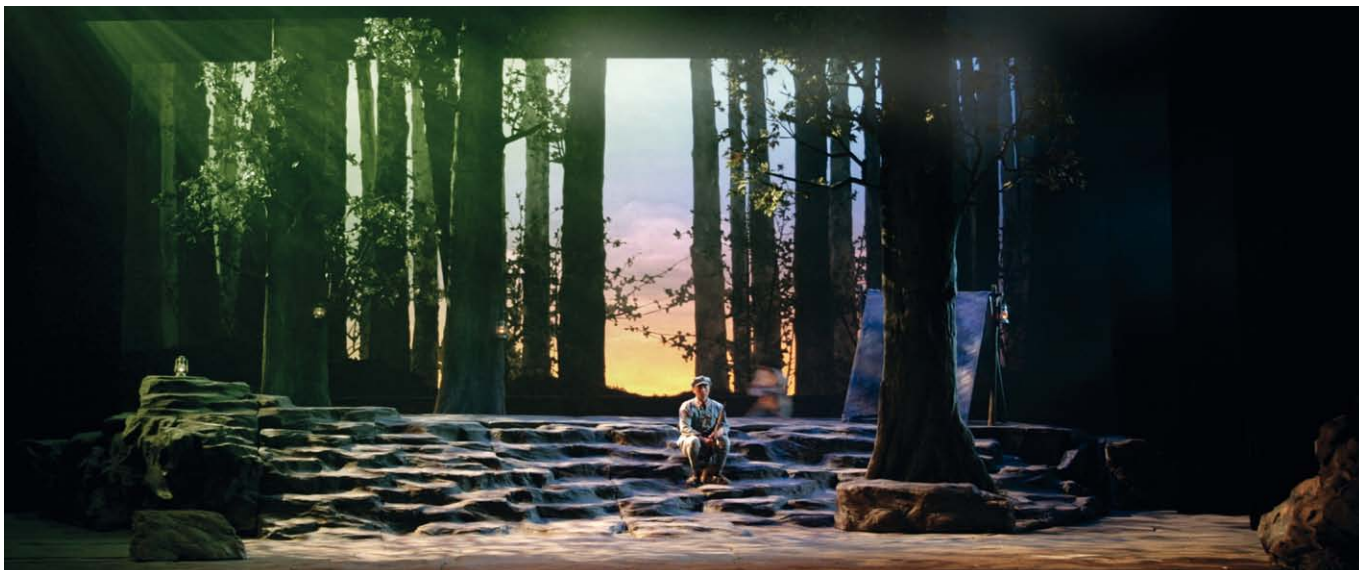

Qiao Ji – Tian Lai, th.: The Drama Troupe of Guangzhou Military Rigione, 2007, ph.: Qiao Ji

GUANGJIAN GAO

* 1961, Tchien-tin / Tianjin

scénograf

Spolupráce s divadly: Národní centrum pro performativní umění, Peking; *Spolupráce s režiséry:* Sin-i Čchen; *Účast na PQ:* 1999; *Účast na dalších významných výstavách:* World Stage Design 2009

set designer

Collaboration with theatres: National Centre for the Performing Arts, Beijing; *Collaboration with directors:* Xinyi Chen; *PQ participation:* 1999; *Participation in other important exhibition:* World Stage Design 2009

SHENG HAN

scénograf

Vzdělání: magistr; *Pedagogická činnost:* Shanghai Theatre Institute, profesor; *Účast na PQ:* 1991; *Účast na dalších významných výstavách:* World Stage Design 2009

set designer

Education: Master; *Teaching activities:* professor at the Shanghai Theatre Institute; *PQ participation:* 1991; *Participation in other important exhibition:* World Stage Design 2009

QIAO JI

* 1957, Šanghaj/Shanghai

scénograf

Spolupráce s divadly: Centrum dramatického umění v Kuang-čou; *Spolupráce s režiséry:* Sin-i Čchen; *Účast na dalších významných výstavách:* World Stage Design 2009

set designer

Collaboration with theatres: The Drama Art Center in Guangzhou; *Collaboration with directors:* Xinyi Chen; *Participation in other important exhibition:* World Stage Design 2009

XINGLIN LIU

* 1953

scénograf

Spolupráce s divadly: Pekingská tradiční opera Kchun, Čína; *Spolupráce s režiséry:* Eči-ting Cchao a Čchun-lan Sü; *Pedagogická činnost:* učitel na Central Academy of Drama, Peking, od roku 1989; *Účast na PQ:* 1991, 1995, 2003; *Účast na dalších významných výstavách:* World Stage Design 2009; *Ocenění:* Zlatá cena za scénografii na World Stage Design 2009

set designer

Collaboration with theatres: The Kun Traditional Opera of Beijing, China; *Collaboration with directors:* Qijing Cao and Chunlan Xu; *Teaching activities:* Teacher at the Central Academy of Drama, Beijing, since 1989; *PQ participation:* 1991, 1995, 2003; *Participation in other important exhibition:* World Stage Design 2009; *Awards:* Gold Award for set design at World Stage Design 2009

PEIRU MIAO

* Čína/China

scénograf

Účast na dalších významných výstavách: World Stage Design 2009

set designer

Participation in other important exhibition: World Stage Design 2009

LVWEI WANG

scénograf

Účast na dalších významných výstavách: World Stage Design 2009

set designer

Participation in other important exhibition: World Stage Design 2009

ZHENGPING ZHOU

světelný designér

Účast na dalších významných výstavách: World Stage Design 2009

lighting designer

Participation in other important exhibition: World Stage Design 2009



Xinglin Liu (set), Lin Lan (cos.) – Lixi Zhu: Yue Traditional Opera – Tang Wan, th.: Fanghua Yue Traditional Opera Troupe, Fujian, 2008

STUDENTSKÁ SEKCE / STUDENT SECTION

kurátor / curator: Daqing Sun

autor tématu / author of theme: Xinglin Liu

Konec a nový zrod tradice v čínské scénografii

Čína nyní čelí nevídaným změnám a vlivům globalizace. V situaci, kdy dochází ke střetu tradiční a moderní kultury, se scénografie pokouší nahlížet čínské dědictví současnými očima, v rámci nového stylu. Stojíme před otázkou, na niž musíme odpovědět.

The End and Rebirth of Tradition in Chinese Scenography

China is facing great unprecedented change and the influence of globalization. In the conflict between traditional and modern culture, scenography tries to see heritage from a contemporary viewpoint within a new style. It is a question we must answer.

Shanghai Theater Academy China, Stage Design Department

The National Academy of Chinese Theatre Arts, Department of Stage Design

Beijing Dance Academy

The Central Academy of Drama, The Stage Design Department

Communication University of China: Art Department The Art Design of Drama, Cinema and Television

DÁNSKO / DENMARK

SEKCE ZEMÍ A REGIONŮ / SECTION OF COUNTRIES AND REGIONS

kurátor / curator: Jakob Pelch

výtvarné – architektonické řešení / designer – architect of exhibition: Julie Forchhammer



Julie Forchhammer – Provisional model of the exhibition ph.: Julie Forchhammer

Mobilní scénografie v divadle pro děti

V Dánsku působí přibližně 130 profesionálních divadelních společností zaměřených na dětského diváka. Většinou se jedná o malé společnosti, které jezdí po celé zemi a vystupují ve školách, školkách, knihovnách apod. před malým, ale velmi nadšeným publikem.

Dánské divadlo pro děti a mládež se vyskytuje ve všech možných žánrech a formách a je zásadním zdrojem nového dánského dramatu. Žádné téma není tabu. Divadlo pro děti pokrývá veškerá témata od šikany, pedofilie, smrti a destrukce po každodenní existencialismus, dojemná tragická přátelství, absurdity a ryzí frašky. Divadla hrají pro předškolní děti, školáky a teenagery – zpravidla pro omezený počet diváků, který málokdy přesahuje počet 150.

Tato vystoupení mají svá fixní a přísná pravidla rozdělená podle věkových skupin a také hranice, v jejichž rámci malí diváci prožívají dané myšlenky. Je to tak proto, aby si představení zachovala blízkost a důvěrnost, kterými se pyšní mezinárodně uznávané dánské divadlo pro děti.

Dánské divadlo pro děti a mládež má vše: loutkové hry i velká epická dramata, operu i rockové muzikály, moderní tanec i fyzické divadlo. Předvádí hry pro celý soubor i pro jednoho herce, příběhy s výpravou scénografií i vyprávění, k němuž není potřeba nic než lidský hlas.

Dánské divadlo pro děti je zcela jedinečné a díky mnoha zahraničním zájezdům se již proslavilo po celém světě. Poslední statistiky (za sezónu 2008/2009) například ukazují, že 26 divadel podniklo 70 zájezdů představení se 49 různými hrami, což je celkem 371 vystoupení.

Scéna musí být zpravidla navržena tak, aby ji bylo možné snadno sbalit, naložit na nákladní vůz a během několika hodin znovu postavit a připravit k vystoupení na různých typech jevištního prostoru. Mobilní scénografie je podstatou scénografie divadla pro děti a je také tématem dánské výstavy na PQ 2011.

Mobile Scenography in Children's Theatre

In Denmark, we have approximately 130 professional children's theatre companies. The majority are small companies that travel around the country and play in schools, kindergartens, libraries, etc. in front of small but very enthusiastic audiences.

Danish children's and youth theatre operates in all genres, forms, and manifestations, and is a major source of new Danish drama. No topics are taboo. From harassment, pedophilia, death, and destruction to everyday existentialism, moving tragedies of friendship, absurdities, and pure farces, every subject is covered.

It is big and relevant art for small people from the age of six months and older. Theatres perform for preschool children, schoolchildren, and teenagers – generally for a limited number of spectators that rarely exceeds more than 150. There are fixed and rigid rules for the age groups and boundaries in which each idea is experienced. This is in order to maintain the closeness and intimacy that is a hallmark of the internationally acclaimed Danish children's theatre.

Danish children's and youth theatre has it all: puppet plays and big epic dramas, opera and rock musicals, modern dance and physical theatre. There are ensemble plays, one-person shows, tales involving gigantic set designs, and storytelling using nothing but the voice.

Danish children's theatre is very unique and has become world famous, with extensive foreign tours. For example, the latest statistics (2008/09) show that 26 theatres toured 70 times with 49 different productions – with a total of 371 performances.

Typically, the set has to be designed in such a way as to make it easy to pack into a lorry, re-build it within a few hours, and play on various forms of stages. This is the essence of children's theatre set designs – and this is the theme of Denmark's PQ11 exhibition Mobile Scenography.

EXTRÉMŇÍ KOSTÝM / EXTREME COSTUME

Šedesát devět
Sixty-Nine

LISE KLITTEN

* 1954, Kodaň / Copenhagen

kostýmní výtvarnice, scénografka

> Jørgen Teller: SIXTY NINE in Ritual Cell, 2010, režie: Jørgen Teller
Kostým "Sixty nine" byl vyroben z 69 použitých podprsenek v květnu 2010 v Istanbulu v rámci workshopu a výstavy s názvem *Workshop kulturní výměny mezi muslimským světem a západem: Kaftan a jeho vliv na módu*. Kostým je dánskou verzí sultánova Kaftanu.

costume designer, set designer

> Jørgen Teller: SIXTY NINE in Ritual Cell, 2010, director: Jørgen Teller
"Sixty nine" Costume made using 69 used bras was created at a workshop and exhibition in Istanbul in May 2010 at The Caftan workshop titled A Workshop on Cultural Exchanges between the Muslim world and the West: The Caftan and its Influence on Fashion. The costume is the Danish version of the sultan Caftan



Lise Klitten – Jørgen Teller: Sixty Nine, 2010, Jørgen Teller ph.: Lise Klitte

kurátoři / curators: Ida Flarup, Maria Mengel

autoři tématu / authors of the theme: Ida Flarup, Maria Mengel

výtvarné – architektonické řešení / designers – architects of exhibition: Ida Flarup, Maria Mengel

Mapování dočasného prostoru

v nehybném bodě světa, jenž se točí
: objem, hustota a prázdno

Dánský příspěvek Architektonické sekci PQ 2011 se zaměřuje na nestálost – na performativní akt, který odhaluje a rozkrývá nekonvenční prostory. Představuje poetické ztvárnění čtyř prostorů pro performance, které je výzvou jednotlivým žánrům a které přetváří definice prostoru. Povaha výstavy odráží dualitu mezi hustotou archivu a prázdnotou holého plátna tvořícího jeviště pro dočasné stopy a vzpomínky.

Výstava má podobu neustále se točícího, kruhového archivu. Nikdy nesetrvává u jednoho obrazu, ale mapuje prostorové přeměny za použití techniky staromódní kreslené knihy, jejíž obrázky ožívají při rychlém listování. Příběhy jsou vyprávěny za pomoci tradičních nástrojů architekta: tužka, plán, řez – a listů papíru o velikosti A4, které jsou zmapovány, přeloženy a rozřezány. Kruhový archiv se skládá ze čtyř archivních rolí, jedné pro každý z vybraných performativních prostorů. Každá role je prostorovým vyjádřením, dynamickým objektem, který zohledňuje povahu každé z performancí – její prostorové vlastnosti a typologii.

Cílem dánského příspěvku je představit architekturu jako přímý prostorový a strukturální prožitek. Vytvořit instalaci, která odráží povahu prostorové nestálosti a nejednoznačnosti – nikoli pouze ztvárnit architekturu s odstupem, jak se to na architektonických výstavách často děje.

1. Hotel Pro Forma:

Hotel Pro Forma přenáší pojem divadla na nová území, která leží mezi uměním a neuměním, divadlem a nedivadlem, mezi fyzickým a metafyzickým výrazem. Pro koncept inscenace je bytostně důležité, aby se architektura a tradice místa konání staly součástí performance. Prostor je spoluhráčem.

Představení: Ellen, 2010

2. Madelines Madteater (Divadlo s bufetem Madelines):

Interaktivní performance s večeří, která se koná každých několik měsíců v blízkosti skladu na Islands Brygge (Islandském nábreží). Zážitek z jídla je hlavní součástí večerního představení: je to umění prožívané všemi pěti smysly.

Představení: Kropumilig, 2009

3. Festival Mellemrum (autor Kit Johnson X-Act):

Festival site-specific divadla, který se koná jednou za dva roky v Kodani. Řada inscenací, které si přivlastní jistý úsek městské krajiny a vystaví ji performativní interpretaci pomocí skrytých a neviděných prostor města. Důležitou součástí zážitku se stává cesta po městě spojující místa konání jednotlivých performancí.

Představení Mellemrumsfestival ve městě Nørrebro v roce 2010

4. Projekty v MODTARu:

MODTAR je výstavní prostor umístěný ve výstředním dvoře domu ve starém centru Kodaně. Slouží jako prostor pro projekty, jež se zaměřují na experimentální architekturu a architekturu coby uměleckou, scénografickou praxi podporující nové hybridní formy v oblasti mezi architekturou a performativním uměním. Starý dům a jeho okolní dvůr představují scénu pro díla a osoby, které je dočasně obývají.

Tracing Temporary Space

at the still point of the turning world
: volume, density and emptiness

The Danish contribution to the Architecture Section at PQ11 focuses on impermanence – on performances that reveal and unfold in unconventional spaces. It is a poetic staging of four performative spaces that challenge genres and reinvent spatial definitions. The nature of the exhibition reflects the duality between the density of an archive and the emptiness of the blank canvas forming a stage of temporary traces and memories.

The table is created as an ever-turning, circular archive. Never resting on one image, it traces spatial transformations by using the techniques of an old-fashioned animated flipbook. The stories are told through the classic tools of the architect: pencil, plan, section – and A4 paper, which is traced, folded and cut. The circular archive consists of four archive rolls, one for each of the selected performative spaces. Each roll is a spatial statement, a dynamic object that reflects the nature of each of the performances – its spatial characteristics and typology.

The aim of the Danish contribution is to communicate architecture as a direct spatial and textural experience. To create an installation that reflects the nature of spatial impermanence and ambiguousness – and not just represent it at arm's-length which is often the case with architectural exhibits.

1. Hotel Pro Forma:

Hotel Pro Forma displaces the notion of theatre into new territories that lie between art and non-art, theatre and non-theatre, between physical and metaphysical expression. It is intrinsic to the concept of the performances that the architecture and the traditions of the venue become part of the performance. Space is a co-player.

Presentation of the performance: Ellen, 2010

2. Madelines Madteater (Madelines Food Theatre):

An interactive dinner performance staged every few months in the neighbourhood of a warehouse on Islands Brygge (Iceland Quay). The eating experience is the key part of the evening performance: It is art that you experience with all five senses.

Presentation of the performance: Kropumilig, 2009

3. Mellemrum Festival (by Kit Johnson X-Act):

Bi-annual site-specific performance festival in Copenhagen. A succession of performances that take over a section of the urban landscape and expose it to a performative interpretation using hidden and unseen spaces in the city. The route around the city connecting the points of performances becomes an important part of the experience.

Presentation of the 2010 Mellemrumsfestival at Nørrebro.

4. MODTAR projects:

MODTAR is an exhibition space located in an eccentric backyard house in the old centre of Copenhagen. It works as a project space, focusing on experimental architecture and architecture as an artistic, scenographic practice encouraging new hybrids in the field between architecture and performative art. The old house and the surrounding courtyard act as a stage for the works and the people who temporarily inhabit it.



Tracing Temporary Space ph.: Ida Flarup and Maria Mengel

STUDENTSKÁ SEKCE / STUDENT SECTION

kurátor / curator: Jakob Pelch

Vybrat si kamaráda nebo o něj přijít

Úvahy nad Musorgského *Obrázky z výstavy*

Studenti z dánské Danish National School of Theatre studující světelný design, zvuk, produkci, režii a scénografii vytvořili během čtyř týdnů výstavu, která se zamýšlí nad různými tématy z hudby a života ruského skladatele Modesta Petroviče Musorgského. Středem zájmu studentů byl přátelský vztah Musorgského s předčasně zemřelým malířem a architektem Viktorem Hartmannem. Nejznámější Musorgského skladba *Obrázky z výstavy* totiž vznikla právě k uctění památky jeho drahého přítele. Studenti zkoumali skladatelův život a hudbu a na základě svého poznání rozvinuli myšlenky a koncepty v podobě praktických a teoretických cvičení a vytvořený materiál sdíleli mezi sebou.



Neel Rønholt and various supernumeraries, ph.: Mike Kolöffel

To Choose or to Lose a Friend

Reflections on Mussorgsky's *Pictures at an Exhibition*

Through a four-week workshop, students from the Danish National School of Theatre studying light, sound, production managing, stage managing and scenography developed an exhibition reflecting on a variety of themes from the music and life of Russian composer Modest Petrovich Mussorgsky. His friendship with the painter and architect Viktor Hartmann, who died at an early age, formed the core of the students' interest. Mussorgsky composed his best-known musical work, *Pictures at an Exhibition* to honor his dear lost friend.

Through research into the composer's life and music, the students developed ideas and concepts through practical and theoretical exercises and mutual sharing of developed material.

Danish National School of Contemporary Dance

vystavující studenti / list of exhibiting students:

Maja Herrström, Julian Toldam Juhlin (scénografové / scenographers); Mads Skjøtt Stagis, Weronika Andersen (zvukoví technici / sound technicians); Ingrid Skanke Høsøien, Kasper Dauberg (světelní designéři / lighting designers); Kasper Hust Frandsen, Maja Aas Pedersen (produkční / production managers); Anna Dyrby, Ida Egelund Jensen (inspicienti / stage managers)

ESTONSKO / ESTONIA

SEKCE ZEMÍ A REGIONŮ / SECTION OF COUNTRIES AND REGIONS

kurátor / curator: Eneliis Semper

autor tématu / author of theme: Reet Aus

výtvarné – architektonické řešení / designer – architect of exhibition: Ville Matti Juhani Hyvönen

další spolupracovníci / other collaborators: Reet Aus (manažer projektu / project manager)

Obnova

Nové použití starých návrhů a materiálů a využívání odpadových materiálů v divadle. Jak můžeme dosáhnout trvalé udržitelnosti v tvůrčím procesu bez ztráty vizuální hodnoty?

Celý projekt je financován Eesti Kultuurkapital (Kulturní nadací Estonska)

Recreation

Redesigning, reusing and upcycling in the theatre. How can we be sustainable in our creative process without losing visual values?

The entire project is financed by Eesti Kultuurkapital (Cultural Endowment of Estonia) www.kulka.ee

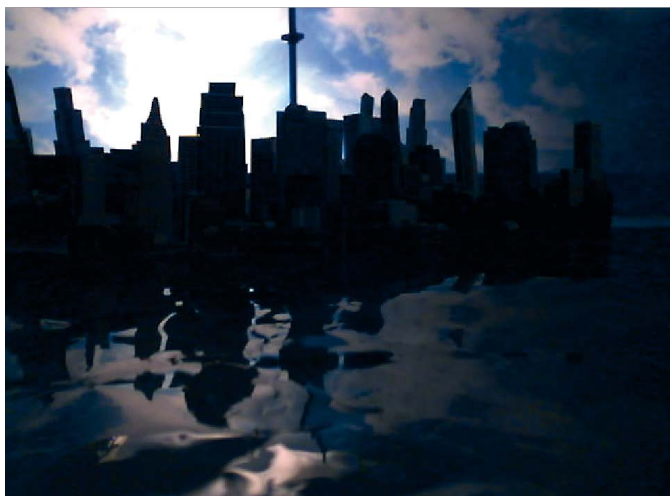

Department of Desire

STUDENTSKÁ SEKCE / STUDENT SECTION

kurátor / curator: Lilja Blumenfeld

autor tématu / author of theme: kolektivní práce / collective work

vytvárné – architektonické řešení / designer – architect of exhibition: Eve Ormisson

Oblast touhy

Oblast touhy je kurátorský pokus o vytvoření prostorového střetu paradigmat, kde filmový zážitek nestydatě překrývá divadelní výraz. Stav současného lidského vědomí je poháněn a promítán do zářivé skutečnosti, v níž pojem „život“ již neznamená tady a teď. Touha obecně, jeho prahnutí po prapůvodní koncové hře, je promítáno do virtuální sféry, která pouze napodobuje opětování katatonického pohledu. Cílem projektu je odhalit a zkoumat rozpor mezi sugerovanou živostí účinkujících z masa a krve a bezmasé bezkrevnosti virtuálního filmového zážitku. Pokouší se vyléčit hrozné prázdno plátna (virtuálního nebo viděného v představách) a studovat lidskou touhu pomocí hybridní performance v ohraničeném prostoru. Jinými slovy, cílem tohoto projektu je umístit touhu pod drobnohled vnímání a zároveň ji vystavit na odív divákovi. Výsledkem jsou dramatické okamžiky v rámci společné anagnorize, selhání a nehody předváděné studenty, kteří obnažují skryté touhy monadického diváka. Skryté představy jsou vytaženy na světlo a v myslích obecně okamžitě spouštějí představy nové.

Projekt Oblast touhy je vytvářen proto, aby zkoumal, jak lze divadelně vyjádřit ústrojí touhy a předložit je divákům. K tomu využívá případové studie ohraničeného prostoru s omezeným počtem lidí a s limitovaným rozpočtem. Tak vypadá současný kontext, v němž toto metaoddělení působí.

Oblast touhy je pokus o léčbu posedlosti filmem pomocí divadelní terapie a naopak. Diváci budou svědky naplnění lidského dramatu, které jim bude zprostředkováno divadelním zobrazením ztělesněných tužeb.

Department of Desire

The Department of Desire is a curatorial attempt at creating a spatial collision of paradigms in which cinematic experience is shamelessly superimposed with theatrical expression. The state of contemporary human consciousness is driven and projected into a luminous reality in which the notion of “liveness” no longer stands for the here and now. The audience’s desire, its longing for a primal endgame, is projected into the virtual realm, which only simulates the return of the catatonic gaze. The project aims to expose and explore the rupture between the suggested liveness of the performers in the flesh and the fleshless-ness of the virtual cinematic experience. It seeks to cure the horror vacuums of the screen (virtual or imagined) and to investigate human desire through a hybrid performance in a confined space. In other words, it aims to place desire under a turntable of perception while at the same time putting it on a display for the spectator. The result is moments of drama within a communal anagnorisis, failures and calamities performed by the students as they strip bare the hidden desires of a monadic spectator. By bringing to light hidden fantasies, new ones are immediately triggered in the minds of the audience.

The Department of Desire is constructed in order to investigate how the apparatus of desire can be performed and offered to the audience, using a case study of a confined space with a restricted number of people and a limited budget. Such is the current context in which the meta-Department operates.

The Department of Desire is an attempt at treating cinematic obsessions via the therapy of theatre, and vice versa. Through a theatrical representation of embodied desires, audiences will witness the fulfillment of human drama.

Estonian Academy of Arts, Faculty of Fine Arts, Department of Scenography

členové Oblasti touhy / members of Department of Desire: Eve Ormisson, Sander Põldsaar, Ele Krusell, Kristi Soe, Kristel Maamägi, Henry Griin

režisér / director: Mart Koldits, Von Krahl Theatre

kurátorka / curator: Lilja Blumenfeld, Professor of Scenography



Department of Desire

FILIPÍNY / PHILIPPINES

SEKCE ZEMÍ A REGIONŮ / SECTION OF COUNTRIES AND REGIONS

kurátor / curator: Rolando De Leon

autor tématu / author of theme: Victor Henry Tejero, Rolando De Leon

Pasalubong ng Pilipinas sa Mundo (Filipínský dar světu)

Filipínská expozice tvoří symbolický "bahay kubo" (bambusový dům). Skládá se ze tří pater zastupujících tři hlavní filipínské provincie – Luzon, Visayas a Mindanao.

Výstava představuje fotografie, videa, makety a vybrané kostýmy z deseti nejlepších inscenací a festivalů zrealizovaných v době mezi červencem 2007 a dubnem 2011, které jsou rozděleny podle původu z jmenovaných provincií. Výstava jako celek má zároveň virtuální i skutečnou podobu a pomocí světla a zvuku zpřítomňuje přírodní živly – vítr, vodu, zemi a oheň – tak, jak jsou vnímány na Filipínách.

Pasalubong ng Pilipinas sa Mundo (The Philippines' Gift to the World)

The Philippine Pavilion is an iconic "bahay kubo" (bamboo house). It consists of three levels representing the country's three main geographic divisions: Luzon, Visayas, and Mindanao. > photos, videos, maquettes, and selected costumes of the ten best realized productions and festivals from July 2007 to April 2011 will be installed according to these three geographic divisions. This will be done in the "suksok" style, inspired by the Pinoy penchant for inserting things in crevasses, jambs, joists, and holes in walls. On the whole, the exhibit is at once virtual and real, experienced through light and sound evoking the elements of wind, water, earth, and fire as felt in the Philippines.

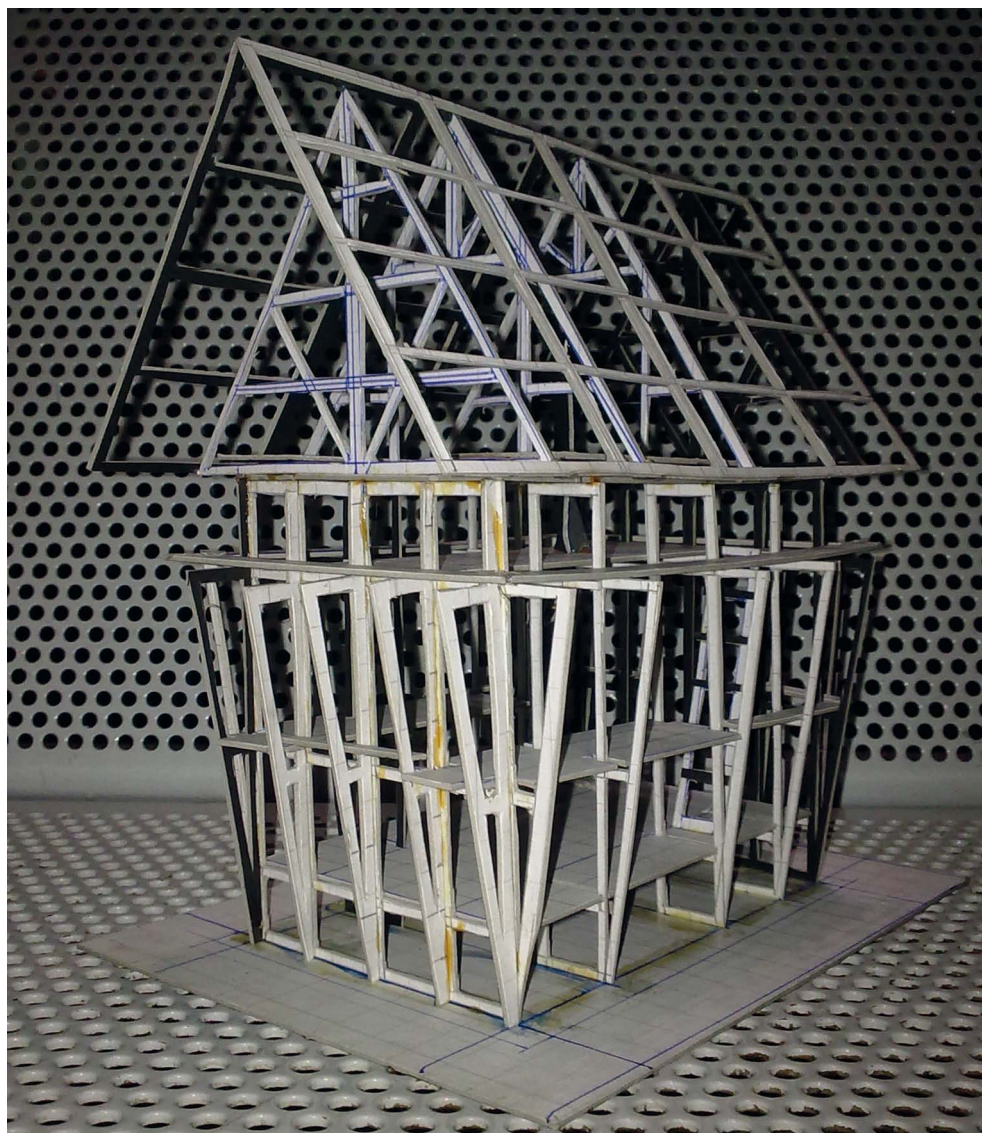

The revised maquette of Philippine Pavilion
ph.: Rolando M. de Leon

EXTRÉMŇÍ KOSTÝM / EXTREME COSTUME

kurátor / curator: Rolando „Rollie“ M. de Leon

Reyna Basura: Královna odpadků Reyna Basura: Queen of Trash

> Lucrecia „Tita King“ Kasilag: Proč květiny kvetou v máji, Tanghalan Nicanor Abelardo, CCP Main Theater, 2008, režie: Henry Tejero
> Lucrecia „Tita King“ Kasilag: Why Flowers Bloom in May, Tanghalan Nicanor Abelardo, CCP Main Theater, 2008, director: Henry Tejero



Rolando de Leon – Why Flowers Bloom in May
ph.: Music Theater Philippines collection

STUDENTSKÁ SEKCE / STUDENT SECTION

kurátor / curator: Rolando „Rollie“ M. de Leon

autor tématu / author of theme: Martin Antonio V. Frias

Pasalubong ng Pilipinas sa Mundo (Filipínský dar světu)

Studentský pavilon má podobu typického filipínského vozu – tzv. jeepney – v nadživotní velikosti. Skládá se z čekárny a performativního prostoru na levé straně a galerie na straně pravé. Levou stranu pavilonu tvoří replika interiéru jeepney, včetně sedadla pro řidiče a pasažéra a malého prostoru (jeviště) v zadní části vozu. Napravo je umístěna výstava různých druhů performativního a vizuálního umění a přehlídka nejlepších kostýmů. Výstava má podobu „ukay-ukay“ nebo-li filipínského bazaru s galerií maket z pěti nejlepších zrealizovaných inscenací. Ty jsou představeny formou „Karitela“ (pojízdného obchodu pangasinanských domorodců), videogalerií nejlepších zrealizovaných inscenací, která se promítá na uliční ukazatele a poskytne příležitost k pořízení fotografií „tančící hlavy“ umístěné v replice zařízení na karaoke. Designéři výstavní kóje se nechali inspirovat především filipínským jeepney a do konečné podoby výstavy vpletli také různé prvky filipínské pouliční a lidové kultury, protože samotná filipínská kultura je spletena z různých kultur a tradic. Všechna představení zastoupená na výstavě byla uvedena studentskými performativními skupinami v době mezi červencem 2007 a dubnem 2011.

Studentský pavilon představí zážitkový typ představení a výstavy, který vyžaduje aktivní spoluúčast diváka i návštěvníka. Všichni delegáti studentského výboru nabízejí interaktivní podívanou.

Kontextové aspekty výstavy:

Filipínské hry:

Filipínci jsou proslulí množstvím pouličních her a slavností, které se konají v jednotlivých městských čtvrtích. Část pavilonu je proto zasvěcená hrám, jejichž vítězové obdrží ceny v podobě drobných upomínkových předmětů, s nimiž si odnesou domů také kousek bohaté filipínské kultury.

Filipínská představení:

Studentský výbor uvede sérii představení, ve kterých diváky seznámí s filipínskou kulturou a interiérem jeepney, ale také s pestrou směsicí filipínských mravů, hodnot a tradic. Představení jsou interaktivní a návštěvníky pavilonu vtáhnou do jevištní akce.

Příležitost k pořízení fotografií:

Tančící hlava v digitálním formátu, umístěná v replice zařízení na karaoke, zprostředkuje návštěvníkům pavilonu atmosféru typických filipínských festivalů s tradičními tanci a kostýmy.

Pasalubong ng Pilipinas sa Mundo (The Philippines' Gift to the World)

he Student Pavilion will be in a form of a large-scale jeepney, composed of a waiting area and performance area on the left side and a gallery on the right side. The left side of the booth is composed of a replica of the interior of the jeepney, with a passenger seat and a driver's seat, and a small stage at the rear. The right side will be an exhibit of our various performance and visual arts through a gallery of the best costumes. These will be displayed in the form of "ukay-ukay" or Filipino bargain sale, with a gallery of maquettes of the five best realized productions in a form of a "Karitela" (Pangasinan Traveling Native Store), a video gallery of the best realized productions installed in street signs, and a photo-op of "dancing heads" installed in a replica of a karaoke machine. The design of the booth is inspired mainly by the Philippine jeepney, and is layered with elements of the Filipino street and popular culture, because Philippine culture itself is a layered form of different cultures and traditions. All realized productions that will be presented will be from July 2007 to April 2011, all of them performed by student performing groups.

The Student Pavilion envisions an experiential approach with the audience and with booth visitors. All delegates of the student committee will offer an interactive approach. At the same time, the student exhibition will also provide a shuttle service. Tickets for a first-hand experience of riding an authentic Philippine jeepney around the Veletržní Palace will be available in the Student Pavilion.

Contextual aspects of the exhibition:

Filipino games:

The Filipinos are known for their many street games and barrio fiestas, and the games in the raffle part of the pavilion will entitle winners to a prize in the form of a simple token of our rich culture, thus enabling visitors to take home a part of Filipino culture.

Filipino performances:

The Student Committee will present a set of performances introducing visitors to Filipino culture and the inside of the jeepney, together with a fusion of Filipino morals, values and traditions. The performance will also be interactive, involving the visitors to the pavilion.

Photo-op:

The pavilion will provide a dancing head that allows visitors to experience, in digital form, the country's very own festivals with their dance and costumes, all this in the form of a dancing head installed in a replica of a karaoke machine.

FINSKO / FINLAND

SEKCE ZEMÍ A REGIONŮ / SECTION OF COUNTRIES AND REGIONS

kurátor / curator: Reija Hirvikoski

výtvarné – architektonické řešení / designers – architects of exhibition: Alisha Davidow, Nanni Vapaavuori, Raisa Kilpeläinen, Kaisa Illukka, Kimmo

Inscenování myšlení

Tématem finské expozice na PQ11 je Inscenování myšlení. Umělecká koncepce výstavy se zabývá myšlením umělce během scénografické tvorby: jak se rodí nápady a jak způsob jejich realizace ovlivňuje výsledek. Výstava má podobu obývacího pokoje, performativní instalace a zároveň fóra, které vyzývá umělce, výzkumníky, skupiny, kolegy a publikum ke sdílení myšlenek v živé diskuzi. Praxe i teorie performativních umění jsou čím dál více založeny na interdisciplinaritě a intervencích v umění i výzkumu, což nabourává konvenční hranice mezi uměleckými žánry.

Finská expozice na PQ11 je instalace z fragmentů děl pěti umělců nazvaná Obývací pokoj. Výstava žije a rozvíjí se podle tématu konkrétního dne. Je dějištěm každodenních prezentací s následnými diskuzemi s pozvanými hosty a předkládá průběžnou dokumentaci dění ve svém prostoru během 11 dní Quadriennale. Výstavu každý den přebírají jeden nebo dva umělci, případně umělecká skupina, kteří představí svou práci s použitím média, které jim nejvíce vyhovuje: koláže, videa, instalace, performance a pod. Prezentace jsou zdokumentovány a zobrazeny ve formě videa, čímž v prostoru výstavy představují samostatnou instalaci.

Denní program:

denně od 11.00 do 12.00 – **ranní káva**

Neformální setkání nad šálkem kávy. Bude přítomen hostitel nebo hostitelka, buď s vlastním programem nebo jen pro případné otázky návštěvníků.

denně od 15.00 do 17.00 – **prezentace s následnými diskuzemi**

V odpoledním bloku proběhnou vždy dvě až tři prezentace nebo performativní ukázky následované moderovanými diskuzemi u kulatého stolu. Program odpoledního bloku je detailně rozepsán u jednotlivých dnů.

Čtvrtek 16.6. – **Otevření**

Součástí je zvláštní oslava 40 let Maiji Pekkanen na PQ.

Pátek 17.6. – **Site-Situace**

Představení pro specifická místa, situace, scény

Fragmenty představení „Maus&Orlovski“ (Kaisa Illukka)

3 pokoje: Prostor jako výchozí bod (Salla Salon, Mia Kivinen, Johanna Storm)

Pocit prostoru: Dramatický prostor jako pohyb (Alisha Davidow, Nanni Vapaavuori)

Diskuzi moderuje profesorka Laura Gröndahl.

Sobota 18.6. – **Kooperace a komunita**

Překračování hranic profesionality – za společným zážitkem

Tábor na okraji světa (Sampo Pyhälä, Ina Jacobson)

Překračování hranic a význam komunity (Sari Salmela, Kari Junnikkala, Kaisa Korhonen)

Diskuzi moderuje scénografka Alisha Davidow.

Neděle 19.6. – **Divná místa**

Nekonformní prostory

Tělo a povrch (Jukka Huitila, Pirjo Valinen, Pirjo Yli-Maunula)

Duchy gramofonů robotického proletariátu! Střízlivý pokus o moderní život aneb Chlapecký klub divadelní sci-fi (Jyrki Pylväs)

Diskuzi moderuje scénograf Jyrki Pylväs.

Pondělí 20.6. – **Estetika prázdnoty**

Inscenace prázdnoty a neviditelná scénografie

Neviditelná scénografie v představení Wrong Right Love Fight (Dobroslý lásky boj), Elina Lifländer

Globální ekonomika (Hannu Raatikainen & Pensas Theatre)

Diskuze moderovaná scénografkou a badatelkou Elinou Lifländer

Úterý 21.6. – **Estetika světla**

Posvíceno na světlo

Kdy se světelný design stává uměním? (Markku Uimonen)

Vyhýbání se spektaklu: Minimalismus ve světelném designu (Heikki Paasonen)

Diskuzi moderují světelní designeři Mia Kivinen a Kalle Ropponen

Středa 22.6. – **Prožitý prostor**

Prostory a místa myslí a těla

Řada prostorů (Maiju Murtola, Raisa Kilpeläinen, Anna Pöllänen, Kristian Ekholm)

Třetí prostorová skupina (Kalle Ropponen)

Diskuzi moderuje scénografka a badatelka Maiju Loukola.

Čtvrtek 23.6. – **Virtualita**

Taktika finty a imaginární scénografie

Skřítek (Kimmo Karjunen)

Když fantómovou bolest vezmeme za skutečnou (Maiju Loukola)

Diskuzi moderuje vizuální umělkyně a badatelka Terike Haapoja

Pátek 24.6. – **Den svatojánský**

Oslava národního dne ve spolupráci s Finským velvyslanectvím v Praze

Místo prezentace a diskuzí:

Noc performativních umění Pecha Kucha: finští umělci představují své Objekty lásky

Moderuje: ředitelka Helena Kallio, Divadelní muzeum, Finsko následuje neformální večírek

Sobota 25.6. – **Den AG**

Finské neoavantgardní intervence

Nečekané intervence

Neděle 26.6. – **Zvukové krajiny**

Zvukové koule

K novému paradigmatu zvukového designu v performativních uměních (Jari Kauppinen)

Zvukový design On/Off (Antti Nykyri)

Poznámky o kinestetických a prostorových stránkách zvukového designu (Heidi Lind)

Diskuzi moderuje zvukový designer a badatel Kristian Ekholm.



Marja Uusitalo – Tärkeintä on olla, th.: STOA Helsinki, 2009, Alpo Aatokoski
ph.: Ninna Lindström



Salla Salin – Three Rooms, scenospecific performance, th.: Zodiak, 2010

Staging Thinking

Staging Thinking is the theme of the Finnish exhibition in PQ 11. The artistic concept of the exhibition focuses on artistic thinking within scenographic processes: how ideas are born and how different implementations affect the outcome. The exhibition is a Living Room – a performative installation as well as a platform inviting artists and researchers, groups, colleagues and the audience to share thoughts through lively discussions. The practice and theory of performing arts are based increasingly on crossovers and interventions within art and research, thus challenging the conventional borderlines and division between art genres.

The Finnish PQ11 exhibition is a Living Room installation composed of fragments from works by five artists. The showroom lives and develops according to daily themes. The installation space features daily presentations followed by discussions with invited guests, as well as the documentation of the process taking place during the 11 days of the event. Each day, the showroom is handed out to one or two artists or artist groups, who present their works using the media best suited to their needs – collage, video, installation, performance or something completely different. The presentations are documented and displayed as video stream, forming an installation within the exhibition.

Daily Program:

daily 11am to noon – Morning coffee

informal open house with a cup of java. A host/hostess is present, either with an agenda of his/her own or just to help the guests feel comfortable.

daily 3–5pm – Presentations followed by discussions

Each afternoon slot includes two or three presentations or/and performative fragments, followed by moderated roundtable discussion. A detailed description of the afternoon programme can be found under each individual day.

Thursday, June 16 – Opening

Including a special celebration for Maija Pekkanen's 40 years of PQ

Friday, June 17 – Site-Situation

Site-, Situation– and Sceno-specific performances

Fragments of Maus & Orlovski (Kaisa Illukka)

Three Rooms: Space as Starting Point (Salla Salin, Mia Kivinen, Johanna Storm)

Sense of Space: Dramatic Space as Movement (Alisha Davidow, Nanni Vapaavuori)

Discussion moderated by Professor Laura Gröndahl

Saturday, June 18 – Co-operation & Community

Crossing Boundaries of Professionalism – Creating a Shared Experience

A Camp on the Edge of the World (Sampo Pyhälä, Ina Jacobson)

Crossing Boundaries & the Meaning of Community (Sari Salmela, Kari Junnikkala, Kaisa Korhonen)

Discussion moderated by scenographer Alisha Davidow

Sunday, June 19 – Strange Places

Non-Conformative Spacings

Body & Surface (Jukka Huitila, Pirjo Valinen, Pirjo Yli-Maunula)

Spirit Gramophones of the Robot Proletariat! A Sensemaking Attempt of Modern Life, or: the Boys' Club of Theatrical Science Fiction (Jyrki Pylväs)

Discussion moderated by scenographer Jyrki Pylväs

Monday, June 20 – Aesthetics of Emptiness

Staging Emptiness & Invisible Scenography

Invisible Scenography in Love, Fight, Wrong Right performance (Elina Lifländer)

Global Economy (Hannu Raatikainen & Pensas Theatre)

Discussion moderated by scenographer-researcher Elina Lifländer

Tuesday, June 21 – Aesthetics of Light

Heavy Claims on Light Matters

When Does Lighting Design Become Art? (Markku Uimonen)

Avoiding Spectacles: Minimalism in Lighting Design (Heikki Paasonen)

Discussion moderated by lighting designers Mia Kivinen & Kalle Ropponen

Wednesday June 22 – Lived Space

Spaces and Places of Mind and Body

Series of Spaces (Maiju Murtola, Raisa Kilpeläinen, Anna Pöllänen, Kristian Ekholm)

Third Space Group (Kalle Ropponen)

Discussion moderated by scenographer-researcher Maiju Loukola

Thursday, June 23 – Virtualities

Sleight-of-Hand Tactics & Imaginary Scenographies

Fairy (Kimmo Karjunen)

Taking Phantom Ache for Real (Maiju Loukola)

Discussion moderated by Visual artist-researcher Terike Haapoja

Friday, June 24 – Midsummer's Day

National Day Fest in Co-Operation with the Embassy of Finland in Prague

Instead of presentation and discussions:

Performing Arts Pecha Kucha Night: Finnish artists presenting their Objects of Love.

Hostess: Director Helena Kallio, Theatre Museum, Finland

Followed by informal party

Saturday, June 25 – AG Day

Finnish Neo Avant Garde Interventions

Surprise Interventions

Sunday, June 26 – Soundscapes

Sonic Spheres

Towards a New Paradigm of Sound Design in the Performing Arts (Jari Kauppinen)

On/Off Sound Design (Antti Nykyri)

Comments on the Kinaesthetic and Spatial Aspects of Sound Design (Heidi Lind)

Discussion moderated by sound designer-researcher Kristian Ekholm

ALISHA DAVIDOW

* 1978, Helsinky / Helsinki

mediální umělkyně, scénografka

Vzdělání: Aalto University School of Art and Design, MA – obor scénografie, Wimbledon School of Art, BA – obor scénografie, Liverpool Institute for Performing Arts, BA – obor vizuální performance, Art Institute, MFA; *Spolupráce s divadly:* Finská národní opera, Městské divadlo Helsinky atd.; *Spolupráce s choreografy:* Hanna Brotherus, Alpo Aaltokoski, Sanni Sihvola a Alexandra Windgate; *Spolupráce s režiséry:* Marielle Eklund, Viktor Drevitski a Päivi Takala

media artist, scenographer

Education: Aalto University School of Art and Design, MA in scenography; Wimbledon School of Art, BA in scenography; Liverpool Institute for Performing Arts, BA in visual performance; Art Institute, MFA; *Collaboration with theatres:* Finnish National Opera and Helsinki City Theatre, etc; *Collaboration with choreographers:* Hanna Brotherus, Alpo Aaltokoski, Sanni Sihvola and Alexandra Windgate; *Collaboration with directors:* Marielle Eklund, Viktor Drevitski and Päivi Takala

KAISA ILLUKKA

*Savitaipale

scénografka, performerka

Vzdělání: University of Art and Design Helsinki – scénografie; University of Helsinki – divadelní věda

scenographer, performance artist

Education: Helsinki Theatre Academy, set design; University of Helsinki, theatre research

KIMMO KARJUNEN

* 1967, Lieksa

světelný designér, mediální umělec, autor scénických projekcí a světelného designu pro muzea a výstavy

Vzdělání: Theatre Academy of Finland, MA – v oboru světelný design; *Spolupráce s divadly:* Karttunen Kollektiv, Finská národní opera, Městské divadlo Helsinky; *Spolupráce s režiséry:* Jyrki Karttunen, Ari Tenhula, Vilppu Kiljunen; *Pedagogická činnost:* Theatre Academy of Finland, světelný design; *Ocenění:* Finská státní cena za umění, 2009; *Další aktivity:* Prezident svazu zvukových a světelných designérů Finska

lighting designer, media artist, scenic projection, lighting design for museums and exhibitions

Education: Master of Arts in Lighting Design, Theatre Academy of Finland; *Collaboration with theatres:* Karttunen Kollektiv, National Opera of Finland, Helsinki City Theatre; *Collaboration with directors:* Jyrki Karttunen, Ari Tenhula, Vilppu Kiljunen; *Teaching activities:* Senior Lecturer in Lighting Design, Theatre Academy of Finland; *Awards:* The State of Finland Prize for Art, 2009; *Other activities:* President of the Union of Lighting and Sound Designers of Finland.

RAISA KILPELÄINEN

* 1979, Kajaani

zvuková designérka, scénografka

Vzdělání: Theatre Academy of Finland, MA – v oboru divadlo a drama; University of Art and Design in Helsinki, MA – v oboru divadelní, filmový a televizní design; *Spolupráce s divadly:* Sirius Teatern, Viirus Theatre Helsinki; *Spolupráce s režiséry:* Maria Lundström; *Pedagogická činnost:* Theatre Academy of Finland; *PQ účast:* 2003, 2007; *Účast na dalších významných výstavách:* Masters of Arts (2009, Helsinky), Illusion (2010, Helsinky)

sound designer, scenographer

Education: Theatre Academy of Finland, MA in theatre and drama; University of Art and Design in Helsinki, MA in design for theatre, film and television; *Collaboration with theatres:* Sirius Teatern, Viirus Theatre in Helsinki; *Collaboration with directors:* Maria Lundström; *Teaching activities:* Theatre Academy of Finland; *PQ participation:* 2003, 2007; *Participation in other important exhibition:* Masters of Arts, 2009, Helsinki; Illusion, 2010, Helsinki

NANNI VAPAAVUORI

* 1969, Helsinky / Helsinki

světelná designérka

Vzdělání: Theatre Academy of Finland, MA – v oboru divadlo, BA – v oboru světelný design a v oboru divadlo a činohra

lighting designer

Education: Theatre Academy of Finland, MA student in theatre and drama, BA in lighting design, theatre and drama



Three Portraits, Serie of Photos & Performance – inspired Installation; Masters of Arts 2009 exhibition at University of Art and Design in Helsinki, 2009 ph.: Raisa Kilpeläinen

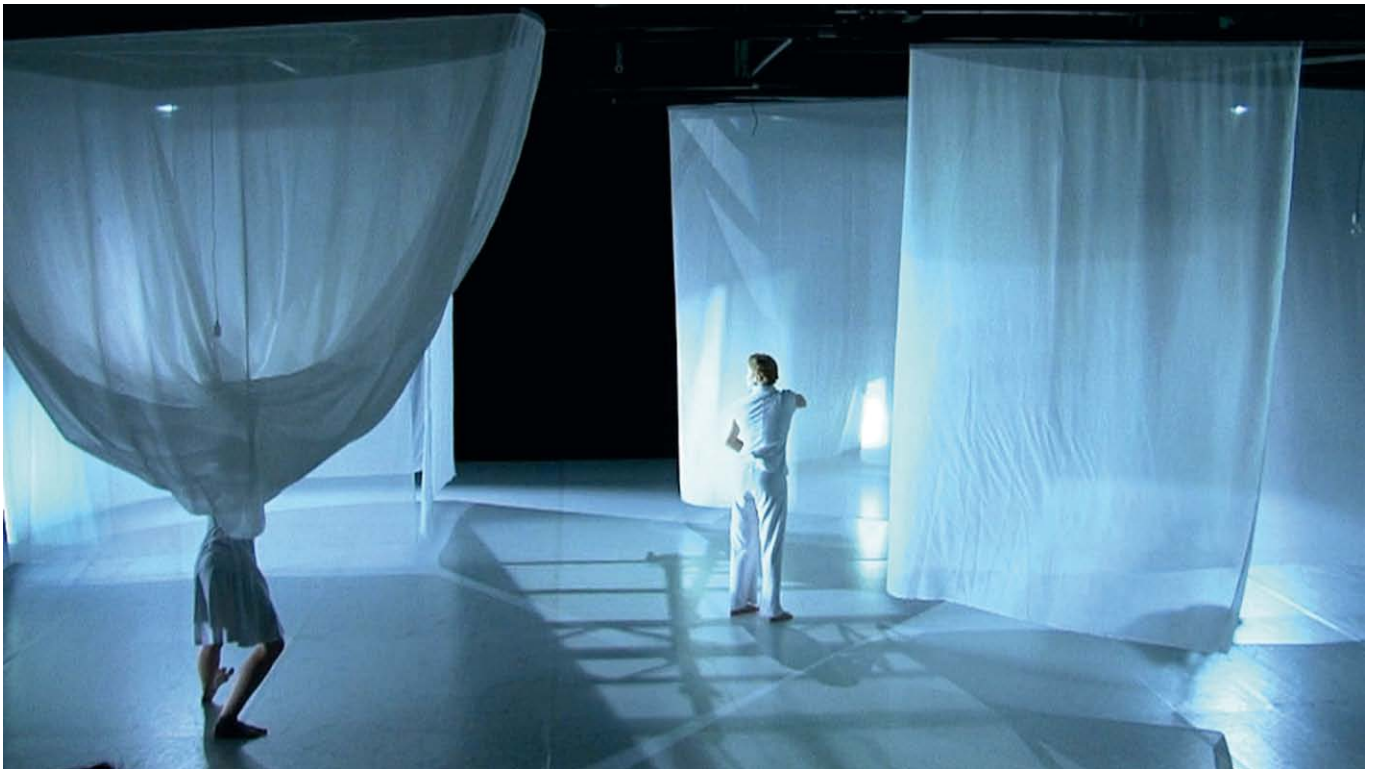

Alisha Davidow (set, projections), Nanni Vapaavuori (light), Metti Nordin (cos.) – Feeling of the Space, th.: Lume, Helsinki, 2010, ph.: Alisha Davidow

EXTRÉMNI KOSTÝM / EXTREME COSTUME

Tělo a povrch
Body and Surface

PIRJO VALINEN

*1951

scénografka, pedagožka

Vzdělání: Helsinki University, Theatre Academy and Helsinki, University of Art and Design / Aalto University; *Spolupráce s divadly:* Oulu City Theatre; *Pedagogická činnost:* Aalto University in Helsinki, Kuopio Academy of Design, Savonia University of Applied Science, University of Oulu, University of Lapland, PQ-07 Scenofest, Usitt-05 Toronto; *Účast na PQ:* 2003; *Účast na dalších významných výstavách:* Theatre Museum in Helsinki (2010, 2006), The Craft Museum of Finland 2010, WSD 09 Soul, G. A. Serlachius Museum 2007, Proto, Stuttgart, 2007, Stage Expo, Usitt, Toronto 2005; *Ocenění:* The State Price 2006 of Theatre (Finsko)

> **William Shakespeare: Zkrocení zlé ženy**, Oulu City Theatre, 2009, režie: Kari Paukkunen

scenographetr, teacher

Education: Helsinki University, Theatre Academy and Helsinki, University of Art and Design / Aalto University; *Collaboration with theatres:* Oulu City Theatre; *Teaching activities:* Aalto University in Helsinki, Kuopio Academy of Design, Savonia University of Applied Science, University of Oulu, University of Lapland, PQ-07 Scenofest, Usitt-05 Toronto; *PQ participation:* 2003, *Participation in other important exhibitions:* Theatre Museum in Helsinki (2010, 2006), The Craft Museum of Finland 2010, WSD 09 Soul, G. A. Serlachius Museum 2007, Proto, Stuttgart, 2007, Stage Expo, Usitt, Toronto 2005; *Other awards:* The State Price 2006 of Theatre (Finland)

> **William Shakespeare: The Taming of the Shrew**, Oulu City Theatre, 2009, director: Kari Paukkunen



Pirjo Valinen – Body and Surface ph.: Mika Friman



Pirjo Valinen – Body and Surface ph.: Mika Friman

STUDENTSKÁ SEKCE / STUDENT SECTION

kurátoři / curators: Sami Maukonen, Teemu Nojonen, Eeva Ijäs, Markku Uimonen
 autoři tématu / authors of theme: Milla Martikainen, Aino Koski, Lars Idman, Ina Niemelä, Iina-Karoliina Väililä, Sanna Halme, Samuli Laine, Jonathan Miller, Kristina Sedlerova, Salli Kari
 výtvarné – architektonické řešení / designers – architects of exhibition: Milla Martikainen, Aino Koski, Lars Idman, Ina Niemelä, Iina-Karoliina Väililä, Sanna Halme, Samuli Laine, Jonathan Miller, Kristina Sedlerova, Salli Kari

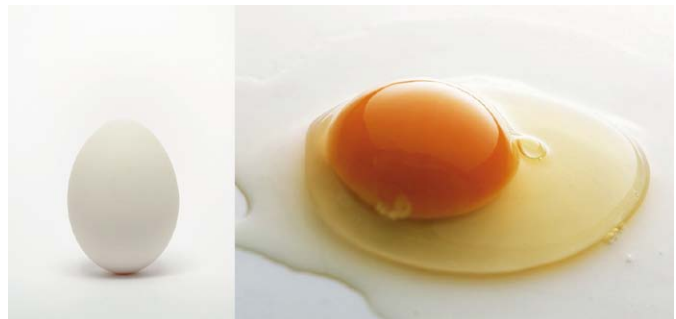

EGG, ph.: team

Muna / Egg / Vejce

Aalto University, School of Art and Design Helsinki, Department of Film and Production Design, Programme of Scenography and Costume Design
Theatre Academy Helsinki, Department of Lighting and Sound Design

seznam vystavujících studentů / list of exhibiting students:
 Milla Martikainen, Aino Koski, Lars Idman, Ina Niemelä, Iina-Karoliina Väililä, Sanna Halme, Samuli Laine, Jonathan Miller, Kristina Sedlerova, Salli Kari

FRANCIE / FRANCE

ARCHITEKTONICKÁ SEKCE / ARCHITECTURE SECTION

kurátor / curator: Andrew Todd

výtvarné – architektonické řešení / designer – architect of exhibition: Andrew Todd

Objev

Ve Francii existuje silná tradice využití adaptovaných prostorů. Jejím dokladem jsou i místa, která za posledních 40 let objevili, zabydleli a průběžně modifikovali Peter Brook a Ariane Mnouchkine (Theatre des Bouffes du Nord a Theatre du Soleil). Tyto ve všech ohledech exemplární případy představujeme jako nosný pilíř naší výstavy. Takové, jaké byly v konkrétní okamžik (18.12.2010): v neustálém vývoji, neustále renovované a transformované. Odchod Petera Brooka z postu režiséra Bouffes du Nord 31.12.2010 vyvolává otázku, do jaké míry takové prostory žijí z uměleckých vizí jednotlivců: „Jak se bude prostor vyvíjet dál? Bude směřovat do minulosti nebo do budoucnosti?“

Tyto i další prostory vzkvátaly bez péče architektů. Proč se architektům nepodařilo navázat spolupráci s tvůrci divadel? Proč jsou tak posedlí touhou tvořit podle vlastních představ, ačkoli křehký, reaktivní a rychle se vyvíjející obor performance vyžaduje něco jiného? Měla by být „kultura“ pevná a kategorizovaná, uzavřená a zkoumaná jako zvíře v zoo, ačkoli tolik tvůrců baží po chaosu, nejednoznačnosti a možnosti křížení druhů?

Francie k tomuto problému nabízí zdravé, protichůdné přístupy, mezi něž patří i práce Patricka Bouchaina, který zohýbal pravidla architektury a urbanizmu, aby mohl svobodou a vitalitou naplnit „nalezené“ prostory jako jsou Condition Publique v Roubaix, Theatre du Radeau v le Mans a Lieu Unique v Nantes. S devizou neurčitosti a růstu koketují i obce, například Saint Nazaire, když rozjízďejí nehotové, otevřené projekty, jako je Le Life v bývalé německé ponorkové základně.

Naši expozici předkládáme jako objekt, který je nutno objevit a prozkoumat, který vybízí k interakci, odhalování a spolupráci diváků mezi sebou. Doufáme, že vyprovokuje úvahy o potřebných změnách v architektonické praxi, vládě i společnosti, které umožní rozkvět kulturních aktivit v „nalezeném“ kontextu, který je z podstaty občanský (protože zprostředkovává obnovu a kontinuitu) a ekologický.

Discovery

France already possesses a strong tradition of adapted spaces, including those discovered, inhabited and continually modified by Peter Brook and Ariane Mnouchkine over the last 40 years (Theatre des Bouffes du Nord and Theatre du Soleil). These are exemplary spaces from every standpoint, and we present them centrally in this exhibition at a particular point in time (last December 18th), still in evolution, still being renewed and reinvented. Peter Brook's departure as director of the Bouffes on 31 December 2010 raises the question of the extent to which such spaces are driven by an individual artistic vision: how will this unique auditorium evolve now? Will it look backwards or forwards? These spaces – and others – have thrived without recourse to the services of an architect. Why have architects failed to engage with theatre creators? Why are they so obsessed with creating something in their own image when this is not what the delicate, responsive, fast-evolving field of performance requires? Should 'culture' be rigorously categorised, confined and contemplated like animals in a zoo, even as many creators yearn for disorder, ambiguity and possibilities for cross-fertilisation?

France offers healthy, contradictory approaches to these problems, as in the exemplary practice of architect Patrick Bouchain, who has bent the rules of architecture and urbanism in order to obtain freedom and vitality in 'found' spaces such as the Condition Publique in Roubaix, the Theatre du Radeau in le Mans, and the Lieu Unique in Nantes. Municipalities such as Saint Nazaire have also explored the value of indeterminacy and growth in launching incomplete, evolving projects such as Le Life in a former German submarine base.

Our exhibition is presented as an object needing to be discovered and explored, inviting interaction, unfolding, collaboration between viewers. We hope that it will stimulate a reflection on the changes needed in architectural practice, government and society in order to allow the flourishing of cultural activities in a 'discovered' context that is inherently civic (because regenerative and continuous) and ecological.

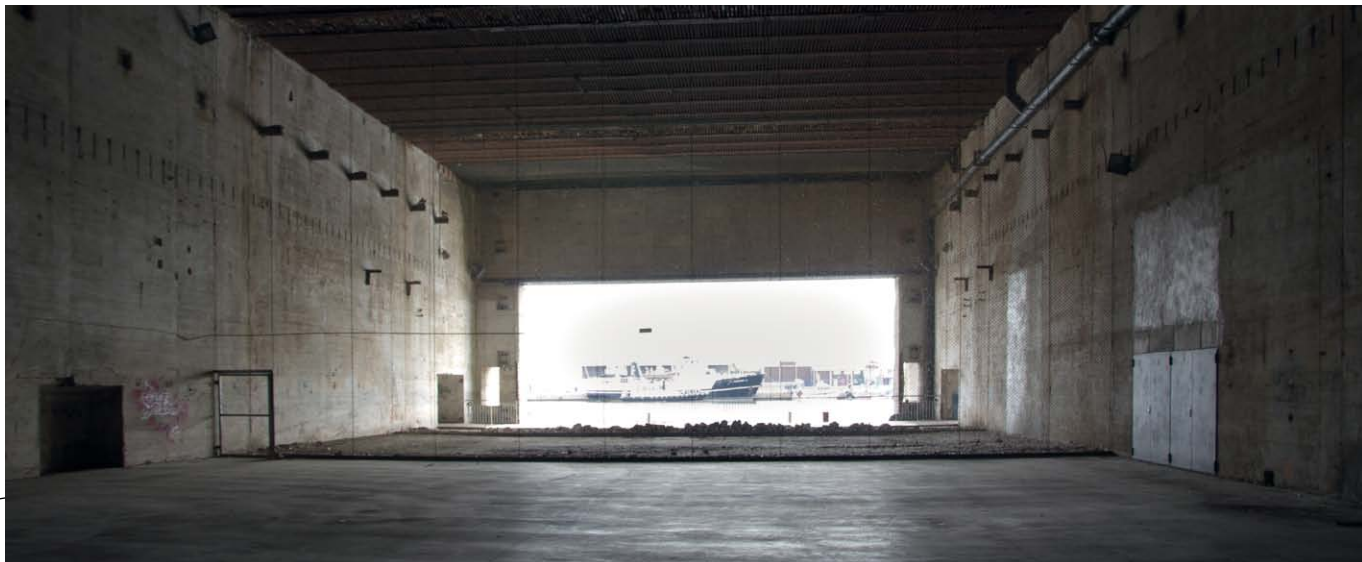

Saint Nazaire Submarine Base, ph.: Andrew Todd



Theatre du Soleil – Les Naufrages du Fol Espoir ph.: Andrew Todd



Le Lieu Unique, Nantes, ph.: Andrew Todd

GRUZIE / GEORGIA

SEKCE ZEMÍ A REGIONŮ / SECTION OF COUNTRIES AND REGIONS

kurátor / curator: Ketevan Simon Kintsurashvili



Georgi Alexi-Meskishvili – Fragment of Installation on the Theme of Vaja-Pshavela's Poetry, 2010–11, ph.: M. Kiladze

Scénografie jako technika; Koncept statického dramatu

Kromě pohledu na uměleckou tvorbu se věnujeme i teoretickým otázkám. Naším hlavním cílem je vysvětlit význam scénografie a poukázat na obrovské možnosti jejího využití v postmoderním a současném umění. Z našeho pohledu je scénografie technika, díky níž mohou umělci naplnit neživé věci magickým obsahem a vytvořit tak surrealistický prostor, do něhož vstupují i diváci, kteří se pak spolupodílejí na postupném rozvíjení dané myšlenky.

Přechod od modernismu k postmodernismu se v Západním světě promítl i do oblasti divadla. Divadelní prvky pronikly do výtvarného umění, což u kritiky vyvolalo ostré reakce a bouřlivé debaty. Někteří kritici tvrdili, že divadlo vyhlásilo výtvarnému umění válku, a to že se musí bránit. Spojování výtvarného umění s divadlem (a literaturou) vycházelo z nové role diváka, konkrétně z jeho zapojení do tvůrčího procesu – slovy Michaela Frieda: „Konkrétní umění představuje určitý objekt v určité situaci, a to z podstaty věci zahrnuje i diváka.“ (M. Fried: Umění a objektovost, 1967). Podobně nesouhlasná stanoviska se objevila i v souvislosti s prostorem.

V Sovětském svazu se ovšem zmíněnou problematikou nikdo nezabýval, neboť na této straně Železná opona bylo avantgardní umění striktně zakázáno a tradiční autonomie jednotlivých uměleckých odvětví tím pádem nebyla ohrožena. Opona však nebyla zcela nepropustná, a tak se, díky avantgardně smýšlejícím umělcům, nové umělecké proudy dostaly i na jeviště našich divadel. Právě scénografie se stala jakýmsi „útočištěm“ avantgardních myšlenek.

Georgi Alexi-Meskishvili (1941), který Gruzii zastupuje ve Veletržním paláci, byl jednou z vůdčích osobností tohoto procesu. Nechtěl rozrušovat hranice výtvarného umění divadelními prvky, ale rozhodl se tuto problematiku pojmout odděleně – zvláště ve scénografii a zvláště v malířství – a zcela přirozeně do své práce vnesl aspekty nových uměleckých směrů.

Ve výtvarném projevu svobodně přecházel od plátna k prostoru a naopak: divadelní rámec jeho prací mu zaručil, že mohl vystavovat i koláže nebo instalace, neboť ty byly považovány „jen“ za scénografické návrhy. Díky scénografií tak byli sovětská diváci mimoděk vystaveni zakázaným avantgardním trendům (pop-artu, konceptualismu nebo site-specific umění), a naučili se přemýšlet o objektech nabitých abstraktními myšlenkami, symboly a metaforami a pracovat s nástroji sémiologie. Georgi Alexi-Meskishvili se snaží odhalovat lidská tajemství, což vnáší do surrealismu jeho díla zvláštní, postmoderní obsah. Místo toho, aby tajemství popisoval nebo vyprávěl, odhaluje jeho existenci, aniž by poničil jeho křehkou strukturu. Přestože abstrahuje, nikdy nerezignuje na fyzickou přítomnost těla či věci (a vždycky své objekty (včetně kostýmů) nabíjí novým významem. Proto je schopen odtrhnout člověka od prken jeviště a naučit ho létat (jedním takovým příkladem je kostým Ariela ze Shakespearovy Bouře vystavený v Nostickém paláci).

Ve Veletržním paláci Alexi-Meskishvili představuje scénografickou kompozici věnovanou gruzínskému básníkovi Vaja-Pshavelovi, od jehož narození letos uplyne 150 let, a v níž návštěvníky uvede do tajuplného světa poezie a výtvarného umění. Důležitou roli při evokaci prostředí hraje doprovodná hudba (skladatele Giorgi Janiashviliho), která instalaci zahaluje mystickou auru.

V Nostickém paláci dále představují skladatel **Giorgi Janiashvili** a designér **David Janiashvili** společnou zvukovou a vizuální instalaci na téma „Obět“. Jde o příklad „statického dramatu“, což je koncept, který vymyslel sám skladatel. Cílem mladých umělců je zapojit diváka do hry tak, aby svým jednáním i myšlenkami přímo ovlivnil její průběh. Statické drama představuje prostor zrozený z myšlenkového procesu, z něhož vychází zas další nový myšlenkový proces či procesy. V tomto případě je scénografie pojmována jako technika, která dává myšlence tvar. *Doprovodný projekt v Nostickém paláci je nesoutěžní.*

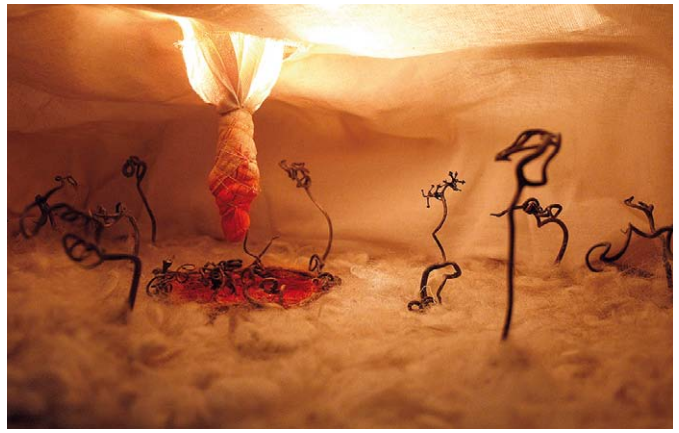
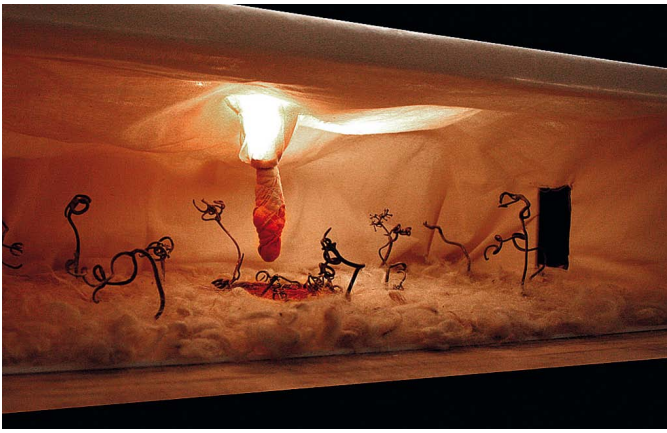

Giorgi Janiashvili, David Janiashvili: A model for installation Sacrifice – The Static Drama, ph.: D. Janiashvili

Scenography as a Technique; The Concept of Static Drama

In addition to looking at artistic issues, our theoretical objective is to explain the significance and capacities of scenography in regard to post-modern and contemporary art in general.

In our view, scenography is a technique that enables artists to fill material objects with magical content and create surrealistic spaces that involve the viewer in the process of developing an idea.

When the shift from modernism to post-modernism began in the West, this process involved theatre as well. The penetration of elements of theatre into the visual arts provoked a sharp reaction from and intense debate among critics. Some critics claimed that theatre and theatricality were at war with visual art, and that the latter had to defeat theatre in order to survive. Art's association with theatre (and literature) resulted from the spectator's new position in relation to visual art, resulting from his/her increased participation (in M. Fried's words, "the experience of literalist art is of an object in a situation – one that, virtually by definition, includes the beholder." From: "Art and Objecthood," 1967). A similar antagonistic approach emerged towards space.

In the Soviet Union, no one was interested in the events described above, since on this side of the Iron Curtain, avant-garde art was strictly forbidden, and so the autonomy of traditional branches of art was not under any threat. Nevertheless, even during the Cold War, this curtain was permeable and some information did make it through. It so happened that, in our part of the world, thanks to the artists with avant-garde thinking new tendencies became established on theatre stages, with scenography providing "refuge" to the avant-garde.

Giorgi Alexi-Meskhishvili (1941), who represents Georgia at the Veletržní Palace, was one of the leaders of these processes. Alexi-Meskhishvili did not need to break the limits of visual art through the use of theatrical elements; he solved his creative problems simultaneously in two spheres – scenography and easel painting – and elements of the new trends found their natural, organic reflection in his works. As a result, his artistic expression shifted freely from plane to space and vice versa. When he subsequently exhibited his works, the effect of

theatrical play caused any means (including collage and installation) to be perceived as the scenographer's suggestion – as a result, they were not prohibited. So, thanks to the technique of scenography, Soviet audiences were involuntarily introduced to prohibited avant-garde trends (pop art, conceptualism, informal, or site-specific art) and thus acquired the ability to think in objects charged with abstract ideas, symbols and metaphors and equipped with the tools of semiology.

Giorgi Alexi-Meskhishvili uses all instruments as a tool for revealing human secrets. As a result, surrealism also acquired a special, non-classical, post-modernist content in his creative work. Instead of telling or describing a secret, he reveals its existence without damaging its tender fabric. Though for the purpose of abstracting he never makes either body or thing invisible (theatre artists cannot "evade" a figure), he gives material objects (including garments) a new meaning (content). Accordingly, Alexi-Meskhishvili is capable of tearing a man off the stage boards and teaching him to fly (one example that is presented at the Nostic Palace is Ariel's costume for Shakespeare's "The Tempest").

At the Veletržní Palace, Alexi-Meskhishvili presents a scenographic composition dedicated to the Georgian poet Vaja-Pshavela, whose 150th anniversary is being celebrated in Georgia this year, and shows the dimensionless nature of the world of magic in both poetry and art. The accompanying music (by composer Giorgi Janiashvili) plays an important role in imbuing the presented installation with a mystic aura.

At the Nostic Palace, composer **Giorgi Janiashvili** collaborates with designer **David Janiashvili** in order to present a visual-sound installation on the theme of sacrifice. This installation represents an example of "Static Drama" – a concept developed by the composer himself. The young artists' goal is to involve the audience in the presented drama so that they influence the play with their thoughts and actions. The thus viewer becomes a participant in the process that is taking place within the installation. Static Drama presents a space born in the process of thinking, which gives birth to the new process(es) of thinking. In this case, scenography is considered a technique that allows us to give shape to an idea. *Accompanying project at the Nostic Palace is non-competitiv.*



Giorgi Janiashvili, David Janiashvili: A model for installation Sacrifice – The Static Drama, ph.: D. Janiashvili



Georgi Alexi-Meskhishvili – Fragments of Installation on the Theme of Vaja-Pshavela's Poetry, 2010–11, ph.: M. Kiladze



Georgi Alexi-Meskhishvili – Fragments of Installation on the Theme of Vaja-Pshavela's Poetry, 2010–11, ph.: M. Kiladze

GEORGI ALEXI-MESKHISHVILI

* 1941, Tbilisi

scénograf, kostýmní výtvarník, malíř, filmový výtvarník

Vzdělání: malba na Tbilisi State Academy of Arts (1967); *Spolupráce s divadly:* Rustaveli Theatre Tbilisi, Tbilisi Opera and Ballet Theatre, St. Petersburg Big Drama Theatre, Synetic Theater, Washington DC, Metropolitan Opera New York, Theatre Et Cetera Moskva, Riverside Studios Londýn, Munich Opera atd.; *Spolupráce s režiséry:* Robert Sturua, Temur Chkheidze, Paata Tsikurishvili, Michael Kahn, Julie Taymor, Francesa Zambello, etc.; *Pedagogická činnost:* Profesor designu na Dartmouth College, USA (od 1996); *Účast na dalších významných výstavách:* Benátské Biennale, 1999; *Ocenění:* Cena Evropské filmové akademie Felix (1988), Cena Fringe Festivalu za vynikající práci v oblasti designu (2007); *Další aktivity:* Instalace v galeriích v Berlíně (1988), Vídní (2000) a Tbilisi (2001, 2006), individuální výstavy v Tbilisi, Moskvě, Petrohradu, New Yorku, Buenos Aires, Berlíně atd.

> **Georgi Alexi-Meskhishvili: Vaja-Pshavela**, unikátní projekt pro PQ 2011, Praha 2011 > *objekt*

> **William Shakespeare: Kostým Ariela z Bouře**, Theatre Et Cetera, Moskva, 2010, *režie:* Robert Sturua > *kostým*

**Vystaveno v Nostickém paláci*

> **Max Frisch: Žháří**, Rustaveli Theatre, Tbilisi, 2009, *režie:* Robert Sturua > *kostým*

**Vystaveno v Nostickém paláci*

scenographer, costume designer, painter, film designer

Education: Tbilisi State Academy of Arts, Department of Painting (1967); *Collaboration with theatres:* Rustaveli Theatre Tbilisi, Tbilisi Opera and Ballet Theatre, St. Petersburg Big Drama Theatre, Synetic Theater Washington DC, Metropolitan Opera New York, Theatre Et Cetera Moscow, Riverside Studios London, Munich Opera etc.; *Collaboration with directors:* Robert Sturua, Temur Chkheidze, Paata Tsikurishvili, Michael Kahn, Julie Taymor, Francesa Zambello etc.; *Teaching activities:* Professor of Design at Dartmouth College, USA (since 1996); *Participation in other important exhibition:* Venice Biennale (1999); *Awards:* European Film Academy Award Felix (1988), Fringe Festival Award for Overall Excellence in Design (2007); *Other activities:* Installations at galleries in Berlin (1988), Vienna (2000) a Tbilisi (2001, 2006), solo exhibitions in Tbilisi, Moscow, St. Petersburg, New York, Buenos Aires, Berlin, etc.

> **Georgi Alexi-Meskhishvili: Vaja-Pshavela**, special project for PQ 2011, Prague 2011 > *object*

> **William Shakespeare: Costume for Ariel, The Tempest**, Theatre Et Cetera, Moscow, 2010, *director:* Robert Sturua > *costume*

* *Presented at the Nostic Palace*

> **Max Frisch: The Fire Raisers**, Rustaveli Theatre, Tbilisi, 2009, *director:* Robert Sturua > *costume*

* *Presented at the Nostic Palace*



Georgi Alexi-Meskhishvili in his studio, ph.: M. Kiladze

DAVID JANIASHVILI

* 1981, Tbilisi

grafický designér

Vzdělání: grafika na I. Javakhishvili Tbilisi State University (2003); *Účast na dalších významných výstavách:* „Já jsem... revoluce,“ Tbilisi (společný projekt s R. Colombikem, USA); *Ocenění:* Nejlepší filmový designér (4. ročník Festivalu studentského filmu Sesili, Tbilisi, 2004), nejlepší design autobusů v San Marcos (Texas State University San Marcos, USA, 2004); *Další aktivity:* Design výtvarných publikací, komplexní grafický design pro festivaly a divadla, fotografie.

> **Giorgi Janiashvili: Oběť – statické drama**, unikátní projekt pro PQ 2011, Nostický palác, Praha, 2011, *autor, režisér, hudba, zvukový design:* Giorgi Janiashvili, *design:* Giorgi Janiashvili a David Janiashvili, *hlavní výtvarník:* David Janiashvili > *objekt graphic designer*

Education: I. Javakhishvili Tbilisi State University, Department of Graphic Art (2003); *Participation in other important exhibition:* "I am... the Revolution," Tbilisi (a collaborative project with R. Colombik, USA); *Awards:* Best Film Designer (4th Student Film Festival Sesili, Tbilisi, 2004); best design for buses in San Marcos (Texas State University San Marcos, USA, 2004); *Other activities:* Design work includes art books corporate identity design for festivals and theatres, photography.

> **Giorgi Janiashvili: Sacrifice – A Static Drama**, special project for PQ 2011, Nostic Palace, Praha, 2011, *author, director, music, sound design:* Giorgi Janiashvili, *design:* Giorgi Janiashvili and David Janiashvili, *executive designer:* David Janiashvili > *object*

GIORGI JANIASHVILI

* 1989, Tbilisi

skladatel, zvukový a multimediální umělec

Vzdělání: skladba na V. Sarajishvili Tbilisi State Conservatoire (2007-2009), konzervatoř Trinity Laban Conservatoire of Music and Dance, Londýn (od 2009); *Účast na dalších významných výstavách:* Royal Observatory, Greenwich (2009), festivaly: Sound and Space, Harmony of the Spheres, zvuková instalace a živá multimediální performance Fortune Teller; *Další aktivity:* multimediální projekty (2007 a 2008 Tbilisi, 2010 Londýn, např. multimediální performance pro elektroniku Dimensions nebo audio/video trilogie Take a Train, Bad Weather, Train; Angel in the Dream), koncerty: Tocatta for Piano (Tbilisi 2008), Upatrono Uro (Kladivo bez pána) – skladba pro piáno a elektroniku (Tbilisi 2009), světová premiéra skladby "io io" (Londýn 2010), hudba pro taneční představení, např. Anarchy, Mute Codes (obě Londýn 2010), December 1952 (Londýn 2011)

> **Giorgi Janiashvili: Oběť – statické drama**, unikátní projekt pro PQ 2011, Nostický palác, Praha, 2011, *autor, režisér, hudba, zvukový design:* Giorgi Janiashvili, *design:* Giorgi Janiashvili a David Janiashvili, *hlavní výtvarník:* David Janiashvili > *objekt composer, sound artist, multimedia artist*

Education: V. Sarajishvili Tbilisi State Conservatoire, composition (2007-2009), Trinity Laban Conservatoire of Music and Dance in London, UK, composition (from 2009); *Participation in other important exhibition:* Royal Observatory, Greenwich (2009), festivals: Sound and Space, Harmony of the Spheres, sound installation and live multimedia performance Fortune Teller; *Other activities:* multimedia projects (2007 and 2008 Tbilisi, 2010 London, for example multimedia performance for electronics Dimensions or audio/video trilogy Take a Train, Bad Weather, Train, Angel in the Dream), concerts: Tocatta for Piano (Tbilisi 2008), Upatrono Uro (Hammer Without a Master) for piano and electronics (Tbilisi 2009), world premier of "io io" (London 2010), music for dance performance, for example Anarchy, Mute Codes (both London 2010), December 1952 (London 2011)

> **Giorgi Janiashvili: Sacrifice – A Static Drama**, special project for PQ 2011, Nostic Palace, Praha, 2011, *author, director, music, sound design:* Giorgi Janiashvili, *design:* Giorgi Janiashvili and David Janiashvili, *executive designer:* David Janiashvili > *object*



STUDENTSKÁ SEKCE / STUDENT SECTION

kurátor / curator: Nino Gunia-Kuznetsova

autor tématu / author of theme: Nino Gunia-Kuznetsova

výtvarné – architektonické řešení / designer – architect of exhibition: Manana Gunia-Romano

„Ze stejné látky jsme, z níž spřádají se sny...“

William Shakespeare: Bouře

Expozici gruzínských studentů organizuje Sdružení mladých divadelních umělců (Young Theatrical Artists Union – YTA Union) a podílejí se na ní gruzínské vysoké školy, na kterých existují katedry scénografie (Tbilisi State Academy of Arts, Shota Rustaveli State University of Theatre and Film, Iliia State University). Studenti byli vybráni na základě výsledků soutěže, kterou pořádalo Sdružení mladých divadelních umělců 14. ledna 2011.

Expozice gruzínských studentů je inspirována Prosperovým veršem z Shakespearovy *Bouře*: „Ze stejné látky jsme, z níž spřádají se sny.“

Téma expozice nabízí bohaté možnosti interpretace *Bouře* i dalších Shakespearových her.

Na Shakespearových textech chtějí mladí scénografové dokázat, jak komplexně chápou exteriér, jak jej jsou schopni propojit s ústřední myšlenkou díla a jak na základě konfliktu reálného a fikčního světa dokážou u diváků vyvolat asociace. Jejich dalším cílem je konceptualizace protikladů konvenčních a duchovních hodnot.

Umělecký koncept expozice je založen na principech „vizuálu ve vizuálu“ a „textu v textu“, které jsou zase založeny na propojení a protikladu dokumentu a umění, reality a fikce. V rámci expozice jsou představeny různé způsoby tvůrčího uchopení a svobodného vrstvení Shakespearových textů, které slouží i jako artefakty v kontextu vizuálních objektů.

Práce studentů jsou představeny ve formě modelu s použitím multimédií, virtuální scénografie a instalací.

“We are such stuff as dreams are made on...”

William Shakespeare: The Tempest

The Georgian student exhibition is organized by the Young Theatrical Artists Union (YTA Union). The participating schools are Georgian schools of higher education with departments of scenography (Tbilisi State Academy of Arts, Shota Rustaveli State University of Theatre and Film, Iliia State University), whose students were selected by a competition held by the YTA Union on January 14, 2011.

The Georgian student exhibition was inspired by Prospero's line from William Shakespeare's *The Tempest* – “We are such stuff as dreams are made on, and our little life is rounded with a sleep.”

The exhibition theme allowed for a broad interpretation of *The Tempest* and other plays by Shakespeare.

The Shakespeare texts selected by the young scene designers aim to show the students' depth of comprehension of exterior and their ability to match it to an idea, and their ability to evoke associations resulting from the conflict between the real and virtual worlds. The exhibition also aims to further conceptualize the ambivalence of conventional and spiritual values.

The artistic concept is based on the principle of the “visual in the visual” and “text in the text”, which in turn is based on the connection/opposition of documentary/artistic, real / imaginary.

The exhibition presents the creative apprehension and free compilation found in Shakespeare's texts. These texts are also used as artifacts within the context of visual objects.

The students' works are presented in a kind of scale model, using multimedia, virtual scenography and installations.

Tbilisi State Academy of Arts, Faculty of Fine Arts: Direction of painting

vystavující studenti / list of exhibiting students:

scénografie / theatre painting: Maia Germanidze, Levan Kvaratskhelia, Qetevan, Beka Sadagashvili; filmové výtvarnictví / cinema-TV painting: Tea Gelashvili

Shota Rustaveli Theatre and Film Georgian State University, Drama Faculty, Field of Scenography

vystavující studenti / list of exhibiting students:

scénografie / scenography: Sergo Shivts

Iliia State University, Faculty of Arts and Sciences, Centre of Theatrical Arts

vystavující studenti / list of exhibiting students:

scénografie / scenography: Tamar Bulalauri, Nino Javakhishvili

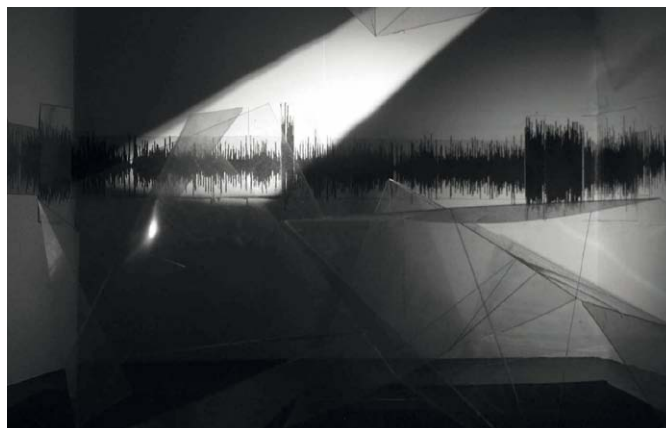

William Shakespeare: The Tempest, Tbilisi State Academy of Arts, ph.: Levan Kvaratskhelia

HONGKONG SAR ČÍNA / HONG KONG SAR CHINA

SEKCE ZEMÍ A REGIONŮ / SECTION OF COUNTRIES AND REGIONS

kurátoři / curators: Ricky Chan, Frank Yeung

výtvarné – architektonické řešení / designer – architect of exhibition: Ricky Chan, Billy Chan, Tze Yan Yeung, Moon Yip, Wa Yuen

Extravagance a minimalismus

Píše se rok 2010. V nedávné době se divadelní umění muselo vypořádat s různými novými aspekty v oblasti kultury – zrodil se kulturní a kreativní průmysl, vedly se debaty o povaze kulturního distriktu v Západním Kowloonu a sílila kulturní výměna a soutěživost mezi Hong Kongem, městy v deltě Perlové řeky a městy v jihovýchodní Asii.

Všechny tyto jevy vzbudily zájem divadelních umělců a rozvířily debaty o samotné podstatě divadla. Scénografové i divadelníci vždycky stojí rozkročení mezi komerčním divadlem a nekomerčním, edukativním a chudým divadlem. Proto jsme letos zvolili téma „extravagance a minimalismus“, jehož optikou nahlédneme stav současného hongkongského divadla.

Extravagance and Minimalism

We are now in the year of 2010. In recent years, the field of theatre has been faced by various challenges, the emergence of Cultural Industry and Creative Industry, the ongoing debate and discussion of the West Kowloon Cultural District, increasing cultural exchange and competition between Hong Kong, the Pearl River Delta cities, and other cities in Southeast Asia.

These concerns and issues have aroused theatre practitioners' interest and concern regarding the fundamental nature of theatre. And, as theatre designers and practitioners, we are always being stretched between Commercial Theatre, Serious Theatre, Theatre in Education and Poor Theatre. Therefore, this year we would like to set the following theme to present a perspective of contemporary Hong Kong theatre: Extravagance and Minimalism.



Extravagance and Minimalism, Hong Kong Academy for Performing Arts, 2011, ph.: Felix Chan

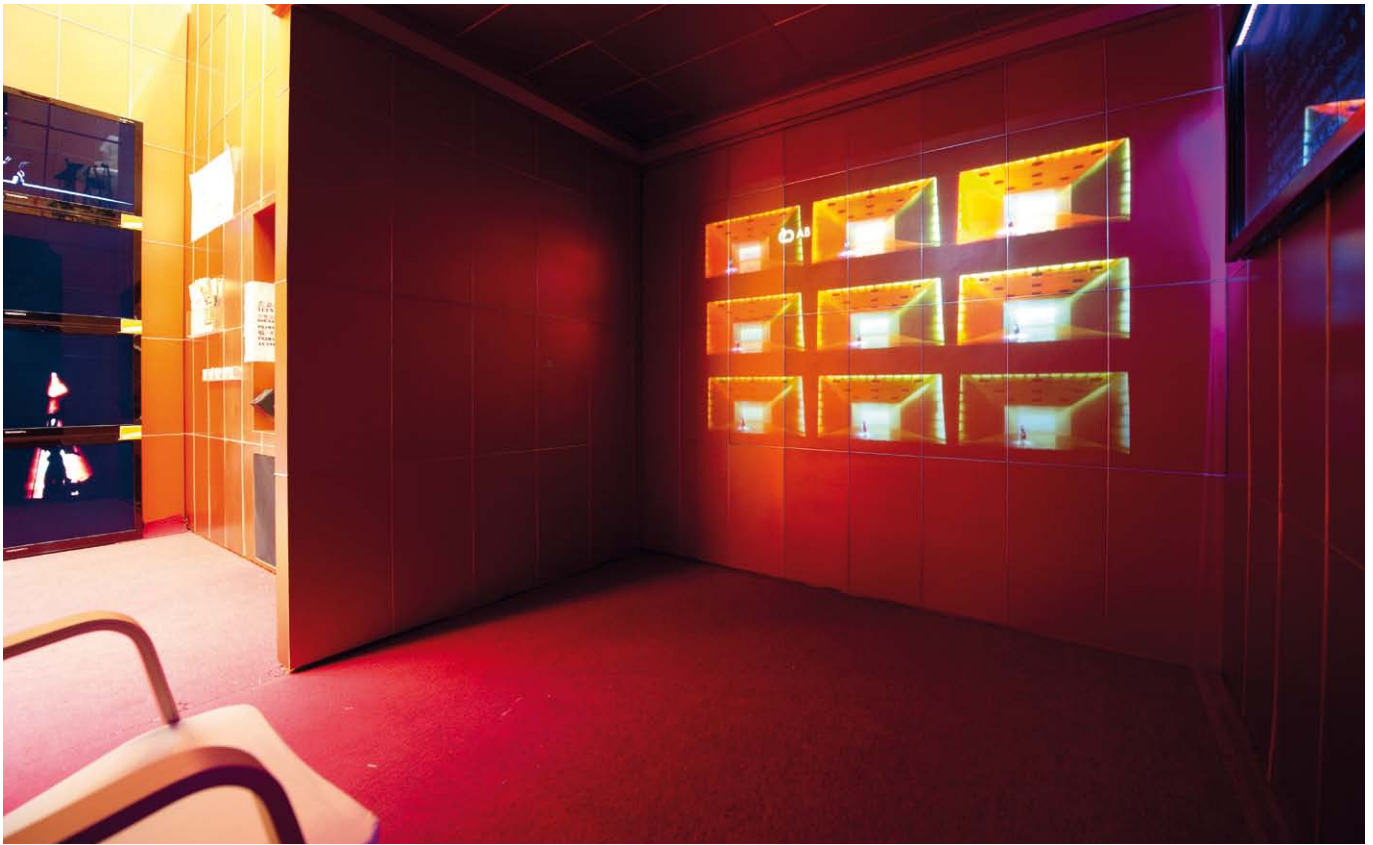

Lighting Design Works inside the booth, Hong Kong Academy for Performing Arts, 2011, ph.: Felix Chan

STUDENSKÁ SEKCE / STUDENT SECTION

kurátoři / curators: Ricky Chan, Frank Yeung

Bod zlomu – Dialog Break Point – Dialogue

The Hong Kong Academy for Performing Arts, School of Theatre and Entertainment Arts

vystavující studenti / list of exhibiting students:

tým designérů / designers team: Fei-fei Chan, Yue-yi Cheng, King-ching Cheung, Chin-lung Fung, Fu-lung Ho, Pui-yee Lam, Man-wai Law, Suet-chi Law, Hok-ching Leung, Jin-ming Lou, Ching-man Ng, Jennifer Wu

manažerský tým / management team: Hiu-fung Chan, Wing-kei Shum



PQ 2011 Hong Kong Preview, Hong Kong Academy for Performing Arts, 2011, ph.: Felix Chan



ARCHITEKTONICKÁ SEKCE / ARCHITECTURE SECTION

kurátor / curator: Rodrigo Tisi

autoři tématu / authors of the theme: Random Performers, Regular Workers and Citizens

výtvarné – architektonické řešení / designers – architects of exhibition: Rodrigo Tisi, Javier Rioseco

další spolupracovníci / other collaborators: Random Performers (Recording and Sound Engineering), Regular Workers and Citizens



Horníci / Miners

Levné vstupenky (na veřejná představení)

Stejně jako mnoho dalších zemí má i Chile anonymní performery, kteří uvádějí svou práci v netradičním prostoru a pouze za drobné (pokud si vůbec nějaké peníze vydělají). Pak tu jsou lidé, kteří se stanou performery, aniž by o to usilovali, díky spontánním představením, jež nespádají do rámce konvenčního divadla. Výběr umělců pro projekt *Levné vstupenky* se zaměřil na tuto okrajovou skupinu „účinkujících“, která se nechová v souladu s tradičními divadelními postupy. Možná se ptáte, co s tím má společného architektura. Všechno! Architektura se zabývá především prostorem. Hlavní výběrové kritérium kurátorů se vztahovalo k netradičnímu prostoru, v jehož rámci se tyto netradiční „performance“ (abychom použili scénografickou terminologii) odehrávají. Zdůrazňujeme důležitost jednotlivců odsouvaných na okraj, kteří „vystupují jako“ performeři na mnoha jevištích našeho každodenního života, díky nimž jsme schopni lépe porozumět životu, městu a společenskému, ekonomickému a politickému kontextu kolem nás. Nekonenční pouliční představení „neznámých“ performerů odhalují nekonvenční divadelní architekturu, která zkoumá hranice mezi diváky a účinkujícími.

Projekt *Levné vstupenky* zohledňuje také nedávné závažné události v Chile – zemětřesení a záchrannou operaci na pomoc horníkům uvízlým v dole –, které ukázaly, že všednodenní život představuje nekonečnou performativní scénu. Naše výstava se skládá ze dvou videí – *Survival Acts (Jednání pro přežití)* a *Hyper-public (Hyper-veřejnost)* – s rozostřenou hranicí mezi účinkujícími a diváky.

Rádi bychom poděkovali performerům, pracovníkům a občanům, kteří přispěli ke vzniku videí představených na této výstavě. Štědré podpory se nám dostalo také od DIRAC (Dirección de Cultura Cancillería de Chile).

Cheap Tickets (for popular spectacles)

In Chile, as in many other countries, we have unknown performers who tend to work in unconventional spaces and for only few coins (if they make any money at all). There are also persons who unsuspectingly become performers through spontaneous performances that fall outside conventional theatre. The selection of artists in *Cheap Tickets* corresponds to this marginal group of “performers”, who do not conform to conventional theatre practices.

Now, one could ask: what has architecture to do with all of this? Everything. Architecture is principally concerned with space. The main curatorial aspect of this selection relates to unconventional spaces where unconventional “performance” (in scenic terms) takes place. We are highlighting the importance of marginalised individuals who appear “like” performers on the many stages found in daily life, which help us experience our life, our city and the social, economic and political contexts surrounding us. Unconventional street performances by “unknown” performers reveal unconventional theatre architectures, which test the boundaries between the viewers and the viewed.

In *Cheap Tickets*, we have also considered recent major events in Chile; the earthquake and the rescue of trapped miners, which expose how the everyday world represents a continuous stage for performance. Our exhibition is composed of two videos – *Survival Acts* and *Hyper-public* – where the boundaries between performers and spectators are blurred. We want to thank the performers, workers and regular citizens that contributed to the videos of this exhibition. We also want to acknowledge the generous support of DIRAC (Dirección de Cultura Cancillería de Chile).

MESS: ART, ARCHITECTURE AND DESIGN

RODRIGO TISI

* 1971, Santiago

architekt, performer

Vzdělání: architekt, MA – architektura, kandidát PhD – performativní studia; *Pedagogická činnost:* Pontificia Universidad Católica de Chile a Universidad Diego Portales; *Účast na PQ:* 2007; *Účast na dalších významných výstavách:* 4. biennale designu v Chile (Centro Cultural de la Estacion Mapocho), SCL2110 (Muzeum současného umění v Chile)

architect, performer

Education: Architect, Master of Architecture, PhD(c) Performance Studies; *Teaching activities:* Pontificia Universidad Católica de Chile & Universidad Diego Portales; *PQ participation:* 2007; *Participation in other important exhibition:* 4th Biennale of Design in Chile (Centro Cultural de la Estacion Mapocho); SCL2110 (Museum of Contemporary Art in Chile)

OOOESTUDIO

JAVIER RIOSECO

*1981, Santiago

architekt

Účast na dalších významných výstavách: SCL2110 (Muzeum současného umění v Chile)

architect

Education: Architect; *Participation in other important exhibition:* SCL2110 (Museum of Contemporary Art in Chile)

STUDENTSKÁ SEKCE / STUDENT SECTION

kurátoři / curators: Eduardo Jimenez, Ricardo Romero Perez

autoři tématu / authors of theme: Ricardo Romero Perez, Nicole Sanchez, Carla Calzadillas, Belen Huerta, Nancy Sepulveda, Gabriela Torrejon, Mercedes Castillo, Gabriela Claveria, Tesi Huaiquian, Nicole Salgado, Karla Rodriguez, Starista Jacobsen, Cristina Tapia, Pamela Valenzuela, Francisca Lillo, Paola Avila, Catalina Espinoza, Daniela Portillo

Quiltrografie

„Quiltro“ (podvraták) jako symbol Chile: „huacho“, pouliční směr, tulák plný energie. Toulaví psi jsou součástí naší každodenní krajiny v osadách i ve městech a jejich přítomnost se postupně a nenápadně stala symbolem naší popkultury. Tato výstava vytváří pomocí různých uměleckých postupů a nástrojů struktury a prostory, které odrážejí koncept míšení, opouštění a nepřítomnosti. Na prostředí se dívá stejným pohledem jako pes na toulkách: najdeme zde intervenci se zdmi pomalovanými graffiti uvnitř trolek domu nebo výkladní skříň obchodu prodávajícího levné zboží. Součástí výstavy je barevný obraz velkých rozměrů, který je dílem účastníků chilské výpravy, a chodba lemovaná (umělou) psí srstí.

Quiltrografia

The “quiltro” (mutt) as a symbol of Chile: “huacho”, mixed breed, lively, wandering. In camps and towns, stray dogs are a part of our everyday landscape, and their presence has silently become a symbol of our popular culture. This installation brings together various artistic techniques and tools in order to create textures and spaces that reflect concepts of mixing, abandonment and absence. It offers a look at the environment in the same way as a dog wandering: intervention with graffiti walls inside a ruined house, the window of a shop selling cheap goods. The tour also includes a large colour image by the participants and a corridor lined with (artificial) dog fur.

University of Chile, Faculty of Arts, Department of Theatre

vystavující studenti / list of exhibiting students:

Nicole Sanchez, Carla Calzadillas, Belen Huerta, Nancy Sepulveda, Gabriela Torrejon, Mercedes Castillo, Gabriela Claveria, Tesi Huaiquian, Nicole Salgado, Karla Rodriguez, Starista Jacobsen, Cristina Tapia, Pamela Valenzuela, Francisca Lillo, Paola Avila, Catalina Espinoza, Daniela Portillo, Fernanda Ochoa, Natalia Morales



Tsunami

CHORVATSKO / CROATIA

SEKCE ZEMÍ A REGIONŮ / SECTION OF COUNTRIES AND REGIONS

kurátor / curator: Ira Payer

výtvarné – architektonické řešení / designer – architect of exhibition: Numen/For Use

ScénEGOgrafie: scénograf jako autor

Chorvatská expozice se na Pražském Quadriennale 2011 zaměřuje na scénografa jako na autora v kontextu současného chorvatského scénického designu, a to prostřednictvím dvou významných představitelů oboru: Gorana Petercola a tvůrčího kolektivu Numen/For Use (Sven Jonke, Christoph Katzler a Nikola Radeljković). Vzájemně se odlišují vzděláním i základním oborem činnosti: Petercol je konceptuální umělec, zatímco členové Numen/For Use jsou průmysloví designeři, kteří většinou tvoří pro velkovýrobu. Přesto jsou si v něčem podobní: Petercol i Numen/For Use dosáhli profesionálního a uměleckého uznání dříve než vstoupili do světa divadla. Petercol například reprezentoval Chorvatsko na bienále v São Paulu a v Benátkách a Numen/For Use se účastnili úspěšných designových projektů pro výrobce jako Moroso, Capellini a Zanotta. Dělí je značný věkový rozdíl: Petercol se narodil v roce 1949, zatímco členové Numen/For Use se narodili v rozmezí let 1968 až 1973. Liší se také pojetím role a úkolu scénografa v tvůrčím procesu, používanými metodami i formálními znaky svých návrhů. Pragmatičticky řečeno, odlišnost jejich práce se projevuje také v tom, nakolik je jejich umělecký vklad v konkrétní inscenaci viditelný pro publikum.

Expozice „ScénEGOgrafie: scénograf jako autor“ se nesnaží o antagonistickou konfrontaci vybraných umělců. Byla vytvořena v naději, že poskytne možnost hlouběji nahlédnout zvolené téma pomocí souběžné prezentace dvou odlišných postupů práce a jejich výsledků na scéně.

ScenEGOgraphy: The Stage Designer as Author

The Croatian exposition at the 2011 Prague Quadrennial focuses on stage designers' authorship in the context of contemporary Croatian stage design by looking at the authorship of two powerful personalities: Goran Petercol and the Numen/For Use creative collective (Sven Jonke, Christoph Katzler and Nikola Radeljković). The two differ considerably in their educational background and basic professional interest: Petercol is a conceptual artist, while the members of Numen/For Use are industrial designers whose work is mostly related to mass production. There are some similarities, however. In both cases, the authors had achieved professional and artistic recognition before entering the world of theatre. Petercol, for instance, had represented Croatia at the biennials in São Paulo and Venice, and Numen/For Use had been involved in successful design projects for manufacturers such as Moroso, Capellini and Zanotta. There is quite a large generation gap between the two authors: Petercol was born in 1949, while the members of Numen/For Use were born in 1968, 1971 and 1973. Another difference is their approach to the role and task of the stage designer during the creative process, and they also apply different methodologies and different formal features to their stage design solutions. In pragmatic terms, the differences between their works is reflected in the level to which their artistic involvement in a particular performance is visible to the audience.

“ScenEGOgraphy: The Stage Designer as Author” does not aim to create an antagonistic confrontation of the selected artists, but rather hopes to provide some insight into the selected topic by offering a simultaneous presentation of two different working processes and their results on the stage.



Goran Petercol – Solitaire, th.: ZPA and EN-KNAP, Zagreb, ph.: Goran Petercol

SVEN JONKE

* Brémy, Německo / Bremen, Germany

průmyslový designér

Vzdělání: University of Zagreb, School of Design;
Aleksander Popovski, Tomaz Pandur

industrial designer

Education: University of Zagreb, School of Design;

Collaboration with directors: Aleksander Popovski,
Tomaz Pandur

CHRISTOPH KATZLER

* Vídeň, Rakousko / Vienna, Austria

scénograf, průmyslový designér

Vzdělání: University of Applied Arts in Vienna

scenographer, industrial designer

Education: University of Applied Arts in Vienna

GORAN PETERCOL

* 1949, Pula

scénograf, výtvarník

Vzdělání: Academy of Fine Arts in Zagreb;

Pedagogická činnost: Art Academy in Rijeka

scenographer, artist

Education: Academy of Fine Arts in Zagreb; *Teaching activities:* Art Academy in Rijeka

NIKOLA RADELJKOVIĆ

* Sarajevo, Bosna a Hercegovina / Bosnia and Herzegovina

scénograf, průmyslový designér

Vzdělání: University of Zagreb, School of Design;

Pedagogická činnost: Art Academy in Rijeka

scenographer, industrial designer

Education: University of Zagreb, School of Design;

Teaching activities: Art Academy in Rijeka

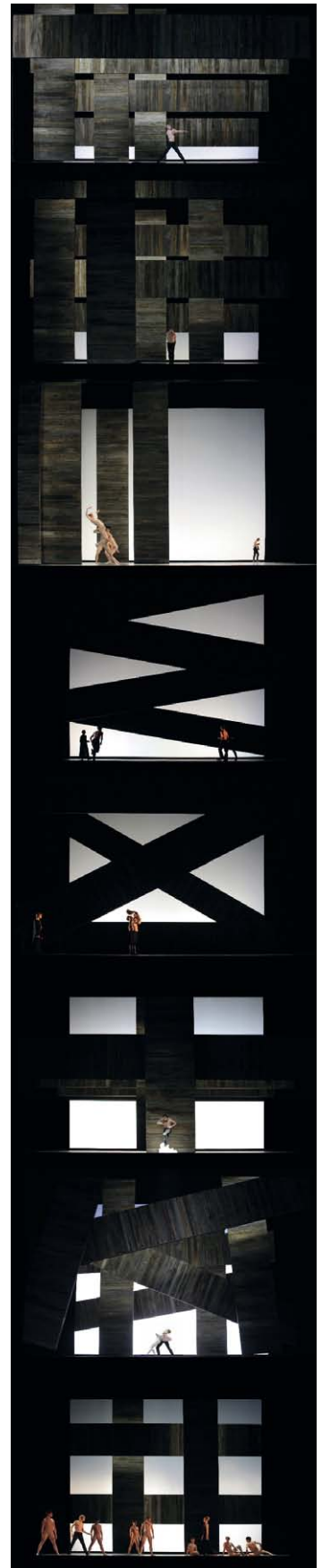
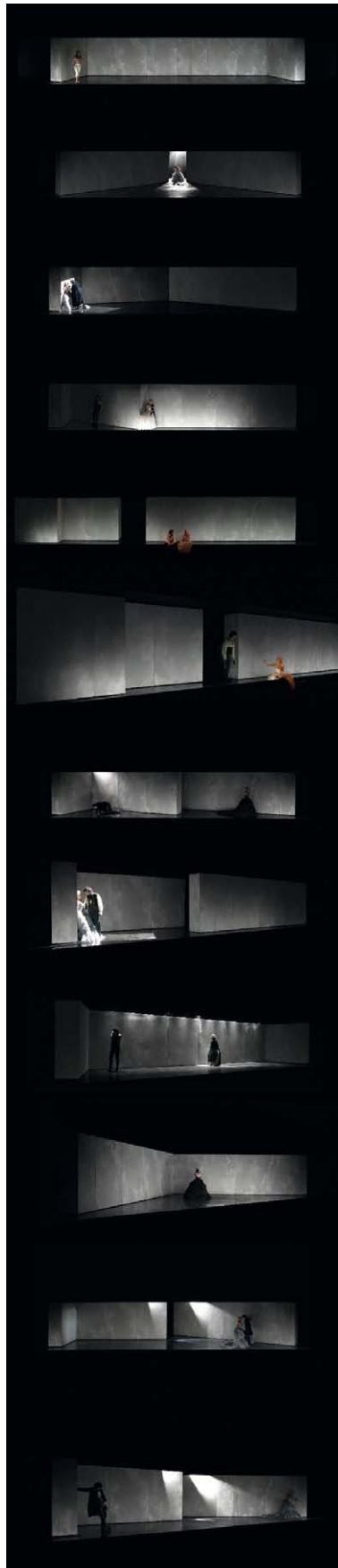

Numen/For Use – Silence: Barocco, th.: Teatro Fernan Gomez / Centro Cultural de la villa Madrid, Spain ph.: Numen/For Use
Numen/For Use – Henryk Górecki et al.: Symphony of Sorrowful Things, th.: Staatsoper Unter den Linden, Berlin (Berlin State Opera), ph.: Numen/For Use

SEKCE ZEMÍ A REGIONŮ / SECTION OF COUNTRIES AND REGIONS

kurátor / curator: Anuradha Kapur, National School of Drama a tým / and team
výtvarné – architektonické řešení / designer – architect of exhibition: Robin Das

JOVÝV

Vývoj byl a stále je v Indii problematický pojem. Národní identita se vyhračuje proti současnosti. Rituální uspořádání předmětů v hinduistické náboženské praxi bylo mnohokrát přirovnáváno k paradigmatu umělce Christa. Naše expozice se snaží vnést do věci jasno, a tím odhalit jisté vývojové paradoxy. Obrazy představí vizuální „knihovnu“ indicko-bharatské dichotomie v protikladu s „identitou“ designu Indie jako země exotiky a snů.

Indická expozice předkládá fotografie zásadních prací z oblasti divadla, meta-divadla a performance se zaměřením na scénu, světelný design, kostýmy, make-up a digitální intervence. Doufáme, že bohatství a rozmanitost nejnovějších trendů v městské populární, tradiční a současné divadelní tvorbě, které představujeme, se stane zároveň komentářem k mnohosměrným paradoxům scénografie v tak velké zemi, jako je Indie. Zvláštní část ukáže nejčerstvější příklady scénografického experimentování a inovace s prostorem, materiály, uměleckými styly a mezikulturními přesahy. Soubor modelů, kreseb, kostýmů a digitálních záznamů představení diváky seznámí se třemi hlavními trendy současné indické divadelní praxe.

TNEMPOLEVED

Development in India has remained an elusive term. National identity has continued to exist in opposition to the contemporary. It has often been argued that the ritual organisation of objects in Hindu religious practice is similar to the paradigm of Christo. The exhibition attempts to apply disambiguation in order to identify certain developmental contradictions. The images will present an apparent “repository” of the India/Bharat dichotomy and will contrast it with the “identity” of Indian design as Exotica/Dreamville.

The Indian exhibition presents photographs from major works of theatre, meta-theatre and performance art, with a focus on sets, lighting, costumes, make-up and digital interventions. The richness and variety of the latest innovations in urban popular, traditional and contemporary theatrical performances will be presented in an attempt at commenting on the multidirectional contradictions found in theatre design in a country as large and diverse as India. A special section will show the latest examples of experimentation and innovation in theatre design in terms of space, materials, artistic styles and intercultural overlapping. A collection of models, drawings, costumes and digital recordings of performances will present the three major tendencies within contemporary Indian theatre practice.

STUDENTSKÁ SEKCE / STUDENT SECTION

kurátor / curator: Anuradha Kapur a tým / and team
výtvarné – architektonické řešení / designer – architect of exhibition: Robin, Suresh, Ashok, Santanu Das, Bhradwaj, Bhagat, Bose

Nebezpečí genderu

Už více než třicet let stojí ve středu zájmu současného divadla tělo. National School of Drama v posledních letech pracuje na otázkách souvisejících s reprezentací performujícího těla: co je pro tělo přípustné a jaké kvality jsou vlastní tělu jako veřejnému performativnímu prostoru? Za účelem rozpoznání vztahu mezi tělem a vnějšími objekty byl vytvořen vnitřní monolog a vizuální jazyk. Tento proces lze z neointernacionalistického pohledu vidět i jako popularizaci místního a ostatního.

Indická studentská expozice přibližuje významné práce vytvořené studenty a designéry v akademickém kontextu. Abychom popsali, jak studenti tělo prezentují, přibližujeme jejich díla mimo jiné pomocí digitálních fotografií, digitálních nahrávek divadelních představení, maket, kostýmů, objektů a rekvizit. To je obzvláště důležité v zemi, kde figurální tvorba volí náměty od božských až po hmatatelné. Můžeme dodat, že i v současné Indii bývají genderové hranice často považovány za jednoznačně definované. Ve scénografickém a kostýmním návrhářství se objevují archivní, antropologické, kulturně specifické i mezikulturní přístupy a dokonce i experimenty s principy „risqué aesthetic“ (estetického rizika). Prostřednictvím fotografií, videí, maket a kreseb představujeme také několik nových multikulturních návrhů čerstvých absolventů z posledních 4 let. Někteří z autorů budou osobně přítomni, aby svá díla vysvětlili, rozvedli a navázali případné spolupráce.

Gender Danger

The body has been a central focus of contemporary performance arts for more than three decades now. In recent years, the National School of Drama has been working on issues related to the representation of the performing Body: What is permissible for the body and what permeates it as a public performative space. Inner monologue and a visual language have been created in order to identify the relationship between the body and objects outside the body. From a neo-international point of view, this process can also be seen as mainstreaming the local and the other. The Indian student exhibition presents significant works developed in an academic context by students and designers. The student works are shown through, among other things, digital photographs, digital recordings of theatre performances, models, costumes, objects, and props in order to elaborate how the students have (re)presented the body. This is of particular importance in a country where figural representation ranges from the divine to the manifest. It may also be noted that even in contemporary India the boundaries of gender are often definite. Stage design and costume have taken archival, anthropological, intra- and intercultural approaches, and have even experimented with risqué aesthetic principles. A few new proposals of multicultural design are presented through photographs, videos, models and drawings made by recent alumni of the school over the past four years, some of whom will personally on hand for explanation, elaboration and possible collaboration.

National School of Drama

ISLAND / ICELAND

SEKCE ZEMÍ A REGIONŮ / SECTION OF COUNTRIES AND REGIONS

kurátor / curator: Rebekka A. Ingimundardóttir

výtvarné – architektonické řešení / designer – architect of exhibition: Rebekka A. Ingimundardóttir

Čas a vody v domě vzpomínek

Čas je jako vody

a vody jsou studené a hluboké
jako mé vlastní vědomí.

A čas je jako obraz,
který zpola namalovaly vody,
zpola já.

A čas a vody
plynou beze stopy k zániku
do mého vlastního vědomí.
(Steinn Steinarr)

«Čas a vody v domě vzpomínek» je divadelní instalace o utrpení a přežití herce, který se topí jak fyzicky, tak duševně, jak na scéně, tak mimo ni, v poetické situaci. Instalace nabízí v průběhu celé výstavy performera, vizuální obrazy, cirkulaci vody, zvukovou krajinu, text a světelné a kostýmní efekty.

Dům vzpomínek je jako plynutí času a vod, které je studené a hluboké jako vědomí ženy, jež v domě žije. Žena šlape na nevině dvoubarevné květiny, má na nohou boty žluté jako slunce a ve večerní sněhové nadílce pochybností za sebou nechává zapomenuté stopy. Její žal se hodinu za hodinou přibližuje k osobám, které miluje, vizuálně zachycený ve vodách barvy mořské modří.

Téma a text výstavy jsou inspirované básní islandského básníka Steinna Steinarra (1908–1958) «Čas a vody».

Děkujeme islandskému Ministerstvu školství, vědy a kultury v Reykjavíku a všem lidem, jejichž dobrá vůle a ochota umožnily islandskou účast na PQ 11.

Time and the Water in the House of Memories

Time is like the water,
and the water is cold and deep
like my own consciousness.

And time is like a picture,
which is painted by the water,
half of it by me.

And time and the water
flow trackless to extinction
into my own consciousness.
(Steinn Steinarr)

“Time and the Water in the House of Memories” is a theatrical installation about the suffering and survival of a performer who is drowning both physically and psychologically, on and off stage, in a poetic situation. The installation features a performer, visual images, water recycling, soundscape, text, light and costume effects during the entire exhibition time. The house of memories is like the flow of time and water. It is cold and deep like the consciousness of the woman that lives in the house, wearing yellow shoes like the sun. She leaves behind her lost footprints in the evening snow of doubt, as she walks over innocent two-colored flowers. Hour by hour her sorrow approaches her loved ones, visualized in ocean-blue water. The theme and text are inspired by the poem “Time and the Water” by the Icelandic poet Steinn Steinarr (1908–1958).

Thanks to; Ministry of Education, Science and Culture, Reykjavik, Iceland and to all the good willpower and help from the good ones that made it possible for Iceland to take a part in PQ 11.

PETER J. CHARLTON

* Anglie / England

skladatel, zvukový designér, provozuje zvukařské studio

Spolupráce s režiséry: Rebekka A. Ingimundardóttir

composer, sound designer, owner of sound studio

Collaboration with directors: Rebekka A. Ingimundardóttir

ANIA HARRE

* 1967, Bremerhaven, Německo / Germany

mediální umělec, grafický designér pro film a video

Vzdělání: Theaterschool, Amsterdamse Hogeschool voor de Kunsten

media artist, motion graphic designer

REBEKKA A. INGIMUNDARDÓTTIR

* 1967, Reykjavík / Reykjavik

režisérka, dramatička, herečka, autorka, učitelka, scénografka,

**kostýmní výtvarnice, světelná designérka, produkční designérka
a kostýmní výtvarnice pro film a televizi**

Vzdělání: divadlo a režie na Jekerstudio Maastricht (Nizozemí), pantomimické a objektové divadla AHK Amsterdam a HAMU Praha (studovala u Ctibora Turby), divadelní design na DAMU Praha; *Spolupráce s divadly:* Divadlo Silo (Nizozemí), Secondhand Women, Česká republika; *Spolupráce s režiséry:* Hlín Agnarsdóttir, Guðný Halldórsdóttir, Marta Nordal, Friðrik Pór Friðriksson, Michal Dočekal (ČR); *Pedagogická činnost:* Iceland Academy of the Arts, program teorie a praxe na katedře divadla a tance; *Další aktivity:* Pracuje pro divadlo i film, vytvořila scénogrii pro více než 40 projektů a pro více než 50 projektů navrhla kostýmy.

director, dramatist, actor, author, teacher, set designer, costume designer, lighting designer, scenographer, production designer and costume designer for film and television

Education: Theater and directing, Jekerstudio, Maastricht, Netherlands; AHK Mime and Object Theater, Amsterdam, Netherlands; HAMU (studied with Ctibor Turba), Prague, Czech Republic; theater design at DAMU, Prague, Czech Republic; *Collaboration with theatres:* Silo Theater, Netherlands; Secondhand Women, Czech Republic; *Collaboration with directors:* Hlín Agnarsdóttir, Guðný Halldórsdóttir, Marta Nordal, Friðrik Pór Friðriksson, Michal Dočekal (CZ); *Teaching activities:* Iceland Academy of the Arts (IAA), Theory and Practice program of the Department of Theatre and Dance; *Other activities:* Has designed over 40 projects as a set designer and over 50 projects as a costume designer for both theater and film.

RASTISLAV JUHAS

* 1969, Prešov, Slovensko / Presov, Slovakia

divadelní technik, scénograf, světelný designér, malíř, sochař

vzdělání: VŠUP, Praha

theatre technician, set designer, lighting designer, painter, sculptor

Education: Academy of Arts, Architecture, and Design (AAAD), Prague, Czech Republic

SEKCE ZEMÍ A REGIONŮ / SECTION OF COUNTRIES AND REGIONS

kurátoři / curators: Franco La Cecla, Raffaella Guidobono

autoři tématu / authors of theme: Roberto Crea, Francesco Librizzi, Loredana Longo, Sebastiano Mauri, Annelise Zaccheria, Raja Elfani, Elena Keidan, Valentina Carollo

výtvarné – architektonické řešení / designers – architect of exhibition: Franco La Cecla, Emiliano Armani

další spolupracovníci / other collaborators: Roberto Crea, Francesco Librizzi, Loredana Longo, Sebastiano Mauri, Annelise Zaccheria (umělecká ředitelka / art director), Raja Elfani, Elena Keidan, Valentina Carollo (designérka / designer)

Magická Praha

Příběhy vybrané z rozhovorů Franca La Cecla nám pomáhají rozšířit vnímání Magické Prahy, protože zachycují přemýšlivé hlasy a prolínají různé roviny reality. Naše dílo, inspirované holdem českému hlavnímu městu – knihou *Magická Praha* Angela Marii Ripellina, toto snění prohlubuje a rozšiřuje je o vizuální zážitek pomocí instalace mikroscén ztvárněných jako symbolické úhly pohledu na notesy Moleskine z dílny Roberta Crea, Francesca Librizziho, Loredany Longa, Sebastiana Mauriho a Annelisy Zaccheria. Staré tištěné mapy pověšené na třech stěnách obklopujících italskou expozici navíc vyzývají návštěvníky, aby se zapojili a zapíchlí špendlík do místa, v němž by se rádi ztratili. Zvukomalby Valentiny Carollo a díla Raji Elfaniho a Eleny Keidan zabývající se prostorem a identitou potom podrobně popíší roli našich všednodenních životních prostorů. Franco La Cecla a Federica Tardani prozkoumají slepá místa Prahy.

FRANCO LA CECLA

kurátor, antropolog, filmový režisér, architekt

Pedagogická činnost: l'Ecole des Hautes Etudes en Sciences Sociales, Paříž; *Další aktivita:* konzultant Renzo Piano Building Workshop a agenturu Barcelona Regional Metropolitan Development, společně s Emilianem Armanim založil agenturu A.S.I.A. (Architecture Social Impact Assessment), která se zaměřuje na hodnocení dopadu architektonických děl na společnost

curator, anthropologist, film director, architect

Teaching activities: l'Ecole des Hautes Etudes en Sciences Sociales in Paris; *Other activities:* consultant for the Renzo Piano Building Workshop and for the Barcelona Regional Metropolitan Development agency, together with Emiliano Armani, he founded A.S.I.A. (Architecture Social Impact Assessment), an agency aimed at evaluating the social impact of architectural works

RAFFAELLA GUIDOBONO

spolukurátorka

Pedagogická činnost: Domus Academy; *Účast na dalších významných výstavách:* kurátorka výstav a galerií Milánské trienále, MAN Nuoro, římské galerie 1/9 Unosunove, IILA Řím, Universidad de Los Andes Bogotá a v galerii Yatepec v Mexico City; *Další aktivita:* autorská spolupráce s TV stanicemi MTV Italy, Rai Uno a Telepiù (1996-2000); od roku 1998 je kurátorkou společnosti Moleskine a tvůrčí ředitelkou každoroční konference TEDxPalermo zaměřené na technologie, zábavu a design

co-curator

Teaching activities: Domus Academy; *Participation in other important exhibition:* she has curated exhibitions at the Milan Triennale, MAN Nuoro, 1/9 Unosunove Gallery Rome, IILA Rome, Universidad de Los Andes Bogotá, and at the Yatepec gallery in Mexico City; *Other activities:* freelance author for TV stations MTV Italy, Rai Uno, and Telepiù (1996-2000); since 1998 she has been the curator for the Moleskine Company and creative director of the annual TEDxPalermo technology/entertainment/design conference.

Magic Praga

The significance of the stories collected by Franco La Cecla's interviews help to expand our perception of Magic Praga by capturing thoughtful voices from scratch, as well as by interlacing different levels of reality. Inspired by Angelo Maria Ripellino's *Magic Prague*, a hymn to the Czech capital, the results leverage a broadening of the visual experience through an installation of micro-stage sets designed as a symbolic point of view on a Moleskin notebook by Roberto Crea, Francesco Librizzi, Loredana Longo, Sebastiano Mauri, and Annelisa Zaccheria. Moreover, the printed old maps mounted on the three walls surrounding the Italian Pavilion invite the public to interact with push-pins showing the place you would love to lose yourself. Valentina Carollo's soundscapes and Raja Elfani and Elena Keidan's works on space and identity will describe in detail the role of our daily life spaces. Franco La Cecla and Federica Tardani will explore Prague's blind spots.

zúčastnění umělci / participating artists:

FRANCESCO LIBRIZZI

architekt / architect

ANNELISE ZACCHERIA

scénografka, kostýmní výtvarnice / set designer, costume designer

SEBASTIANO MAURI

vizuální umělec / visual artist

LOREDANA LONGO

videoumělkyně, scénografka / video artist, scenographer

ROBERTO CREA

scénograf, kostýmní výtvarník / set designer, costume designer

VALENTINA CAROLLO

kurátorka, umělkyně / curator, artist

RAJA ELFANI

konceptuální umělec / conceptual artist

ELENA KEIDAN

filmařka, videoumělkyně, odbornice na etnickou scénu / filmmaker, video artist, ethnoscapes expert

ARCHITEKTONICKÁ SEKCE / ARCHITECTURE SECTION

kurátor / curator: Fabrizio Crisafulli

autor tématu / author of theme: Fabrizio Crisafulli

výtvarné – architektonické řešení / designer – architect of exhibition: Fabrizio Crisafulli

Stůl, který se rozhodl vystavit sám sebe. Záhada.

V tomto případě téma splyvá s designem.

Italská výstava nepředstaví nic než sama sebe. Vytváří malé, tajemné pohyby. Důkazy citového vnímání. Bere na sebe přímou odpovědnost říci něco o divadle, prostoru i dalších věcech, aniž by tento úkol přenášela na vlastní obsah nebo informace prezentace. Postup, kdy začínáme se situací a danými objekty a vedeme je k nečekaným zvrátům energie a smyslu, je v souladu s „teatro dei luoghi“ (s divadlem místa): tato pracovní metoda vidí místo (v tomto případě samotný výstavní prostor) jako živnou půdu a inspiraci pro zásah. Vztah mezi divadlem a architekturou mění svou definici. Místo uvádí do pohybu akci. A akce přetváří místo.

Instalace je také poctou výtečnému italskému divadelnímu řemeslu, které zde zastupuje Delfini Group, jedna z nejpřednějších italských společností zabývajících se jevištní technikou.

Kromě ukázky italského umu však tato výstava upozorňuje také na neblahou situaci, v níž se dnes ocitá italská kultura. Nesnáze provázely dokonce i přípravný postup vedoucí k naší účasti na této události. Také proto se výstava rozhodla vystavit sama sebe.

VANNI DELFINI

Vanni Delfini je vedoucím Delfini Group, společnosti zaměřené na jevištní techniku, se sídlem v Římě.

> jevištní technika pro **Borise Godunova**, Turín, Itálie, realizace: 2010 > fotografie

> jevištní technika pro **Rigoletta**, Madrid, Španělsko, realizace: 2009 > fotografie

> jevištní technika pro **Janu z Arku na hranici**, Řím, Itálie, realizace: 2008 > fotografie

> jevištní technika pro **Europu odměněnou**, Milán, Itálie, realizace: 2005 > fotografie

Vanni Delfini is the leader of Delfini Group, a stagecraft company based in Rome.

> stagecraft for **Boris Godunov**, Torino, Italy, realization: 2010 > photo

> stagecraft for **Rigoletto**, Madrid, Spain, realization: 2009 > photo

> stagecraft for **Jeanne d'Arc au bûcher**, Rome, Italy, realization: 2008 > photo

> stagecraft for **Europa Riconosciuta**, Milano, Italy, realization: 2005 > photo

The Table Decided to Show Itself. An Enigma.

In this case, theme and design coincide.

The Italian table displays nothing other than itself. It produces small, mysterious movements. Proof of feelings. It takes on direct responsibility for saying something about theatre, space and more, without delegating this task to an exhibition of contents and information. To proceed from a situation and from given objects, and then lead them to unexpected turns of energy and meaning is a kind of approach in tune with the “teatro dei luoghi” (theatre of places): a method of operating that sees the place (in this case the exhibiting site itself) as the matrix and inspiration for the intervention. The relationship between theatre and architecture is re-defined. The place produces the action. And the action re-shapes the place.

The installation is also a showcase and homage to the excellence of Italian theatre workmanship, represented here by the Delfini Group, one of the most prominent Italian companies of stagecraft.

Last but not least, the intervention alludes to the unease suffered today by Italian culture. Even the procedure leading to our participation in this event has been affected by difficulties. It is also because of this unease that the table has decided to show itself.



Pier Luigi Pizzi – Antonio Salieri: Europa riconosciuta, th.: Teatro alla Scala, Milano, 2004



Michaele Levine – Giuseppe Verdi: Rigoletto, th.: Teatro Real, Madrid, 2009

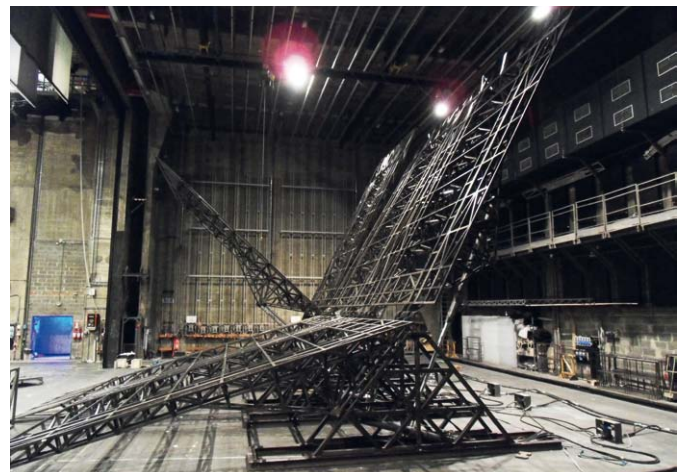

Graziano Gregori – Modest Musorgsky: Boris Godunov, th.: Teatro Regio, Torino, Italy, 2010

STUDENTSKÁ SEKCE / STUDENT SECTION

kurátor / curator: studenti a učitelé / students and teachers

Brera Fine Arts Academy, School of Scenography, Department of Design and Applied Art, Milan

Bakalářský program v oboru scénografie – katedra užitého umění

Cílem studijního programu je zajistit, aby si studenti osvojili patřičné znalosti technik, metodologií, nástrojů ztvárnění a uměleckých praktik. Učební náplň rozvíjí jak moderní, tak tradiční technické a výrazové dovednosti studentů, které souvisejí s využíváním a řízením prostoru a s principy inscenované hry.

Absolventi budou vybaveni patřičnými základy technické a provozní umělecké tvorby související se scénografií a kostýmním výtvarnictvím, metodickými a kritickými dovednostmi v oblasti komunikativního a expresivního jazyka a znalostí počítačových nástrojů používaných pro grafický design.

Kurz dále obohacuje dílna experimentálního divadla v divadelním sále akademie, aby si studenti mohli ověřit a vyzkoušet různé pohledy a kroky, které patří k designu a scénografii. Absolventi získají dovednosti, které jsou nezbytné k profesionální kariéře v různých veřejných i soukromých oblastech scénografie, jako je divadelní, filmová nebo televizní scénografie a kostýmní výtvarnictví.

Magisterský studijní program v oboru divadelní scénografie, filmová a televizní scénografie a kostýmní výtvarnictví, katedra užitého umění

Studijní program nabízí formativní profesionální vzdělání pro divadelní scénografy, designéry, kostýmní výtvarníky a vysoce specializované pracovníky a podporuje a rozvíjí umělecké novátorství. Hlavním cílem učebních osnov je, aby studenti pochopili složitost show byznysu a uvědomili si, že musejí porozumět všem jeho technickým a kulturním zvláštěm.

Jednotlivé obory mají své dílny (režie, scénografie, informační technologie, techniky a kostýmů) i teoreticko-kritické kurzy, v nichž se studenti učí dějinám a teoretickým základům divadla, filmu a televize, přičemž se zaměřují na ekonomii, sociologii, antropologii, estetiku i uměleckou historii a filozofii.

Akademie organizuje povinné stáže v divadelních centrech a scénografické dílny ve filmových a televizních produkčních studiích, aby si studenti dále prohloubili své znalosti a získali profesionální kontakty. Do programu se mohou přihlásit absolventi s diplomem z architektury nebo s certifikátem téže úrovně v některé z uměleckých disciplín, výtvarném umění nebo scénografii.

Brera Fine Arts Academy, School of Scenography, Department of Design and Applied Art, Milan

Bachelor degree course in Stage design – Department of Applied Arts

The objective of the study program is to assure an adequate knowledge of techniques, methodologies, tools of representation and artistic practises. The curriculum develops proficiency in new technological and expressive skills, both contemporary or traditional, concerning the use and management of space and the principles of stage play.

Graduates will acquire adequate fundamentals of technical and operative artistic formation concerning the stage design and set and costume design, methodological and critical skills in the area of communicative and expressive languages and knowledge of computer tools for graphic design.

The course is also enriched by an “experimental theatre workshop” in the academy’s theatre room, in order to verify and experience the different sides and steps belonging to design and staging. The graduates gain the skills necessary for a professional career in various public and private areas of stage design: theatre, cinema and television set and costume design.

Advanced-level university degree in theatre stage design, cinema and television stage design, costume design: Department of Applied Arts

The program offers a formative professional training for theatre designers (scenographers), set designers (stage designers), costume designers and high-level specialized operators in order to promote and develop artistic innovation. The main focus of the curriculum is to grasp the complexity of show business and the need to understand its many technical and cultural peculiarities.

The disciplines are set out in workshops (directing, stage design, information technology, technique and costumes) and in theoretical-critical courses that give students an opportunity to learn the historical and theoretical foundations of theatre, cinema and television, with a focus on economy, sociology, anthropology, aesthetics as well as art history and philosophy.

In order to allow a further elaboration of the student’s knowledge, the academy organizes compulsory apprenticeships at theatre centres and the stage design workshops of cinematic and television production studios, thus helping the students make professionals relationships. The program is open to graduates with a degree in architecture or with an equal certificate in artistic disciplines, fine arts or stage design.



Igor Stravinskij: Pulcinella, th.: Rossini Theatre, Pesaro



Accademia di Belle Arti di Brera
Milano

kurátor / curator: Tali Itzhaki

autor tématu / author of theme: Tali Itzhaki

výtvarné – architektonické řešení / designer – architect of exhibition: Michael Kramenko

další spolupracovníci / other collaborators: Tali Itzhaki (světelný design / lighting designer)

Hanoch Levin – Slova vytvořená slovy

Hanoch Levin byl – a je i po své předčasné smrti – nejvýznamnějším a nejlivnější izraelským dramatikem. Jeho bohaté dílo zahrnuje divadelní hry, poezii i prózu. Většinu svých her také sám režíroval. V oblasti divadla vytvořil nový dramatický a divadelní idiom, který provází izraelské divadlo po celé moderní a postmoderní období. Ve spolupráci s různými scénografy stvořil na jevišti světy, které předznamenal nový standard dramatického jazyka, prostoru a místa. V jeho světě hrají důležitou roli také kostýmy, protože postavy, které jsou definovány svým divadelním oděvem, určují okolní prostředí. Levinovy postavy i místa jsou velmi přesné a konkrétní, ale zároveň i archetypální a univerzální. Levinovi se podařilo zachytit jedinečnou městskou atmosféru Tel Avivu i postmoderní pojem místa, kterému schází kontinuita v křehkém životě lidí, kteří nežijí naplno, jen jakoby procházejí kolem. Stavíme města na písku, doma a v krytech si děláme zásoby pro budoucí neklidné časy, náš ztrápený život se opírá o iluzi stability. Přesto jsme neustále připraveni na pochod, neustále máme sbaleno, protože jsme do jednoho pouze uprchlíky, imigranty či poutníky, které čeká velká cesta smrti, a ta může přijít kdykoliv, dřív, než přijde čas večeře nebo – jak praví jedna Levinova postava – «uprostřed polévky!» Levinova vize místa se zdá být výjimečným ztělesněním pohledu architekta a filozofa Paula Virilla na přenesení fyzických vzdáleností a času do nové rychlostní dimenze. Levinovo divadlo klade na scénografy paradoxní požadavek, aby ztvárnili lidskou touhu být někde jinde, stanout na jiném místě než na tom, kde se postavy nachází ve skutečnosti.

Tato expozice chce poskytnout pohled na design v rámci dramatu. Na jedinečnost prostoru, místa, postav a scénických obrazů, které vznikly na počest velkému divadelnímu novátorovi, jenž byl zároveň jejich autorem.

Zvláštní poděkování rodině a usedlosti Hanocha Levina.

Uměleckí a akademičtí poradci: prof. Nurit Ya'ari, prof. Ben-Tzion Munitz, prof. Miriam Guretzky, prof. Gad Keinar, prof. Avraham Oz; Avital Lahat- Levit. Institut izraelského dramatu: Noam Semel (zakladatel a prezident), Gal Canneti (*ředitel*), Maya Tavi (styk se zahraničím a autorská práva) Izraelskou účast na PQ podpořila umělecká správa, ministerstvo kultury a sportu, KASHTUM – odbor pro umění a vědu, ministerstvo zahraničí

GADI DAGON

* 1956, Melbourne, Austrálie / Australia

fotograf

Spolupráce s divadly: všechna izraelská divadla; *Spolupráce s režiséry:* Hanoch Levin, Ohad Naharin; *Další aktivity:* Gadi Dagon vytvořil samostatnou výstavu svých fotografií Hanocha Levina. V roce 2011 vydal knihu o Hanochu Levinovi.

photographer

Collaboration with theatres: all Israeli Theatres; *Collaboration with directors:* Hanoch Levin Ohad Naharin; *Other activities:* Gadi Dagon has exhibited a solo show of his photographs of Hanoch Levin. His book on Hanoch Levin was published in 2011.

Hanoch Levin – Worlds Created by Words

Hanoch Levin was – and still is, even after his premature death – the most prominent and influential playwright of Israeli theatre and drama. The prolific body of his work includes plays, poetry and prose. He also directed most of his plays himself. His work for the theatre created a new dramatic and theatrical idiom for Israeli theatre throughout the modern and post-modern era. The worlds he created on stage, in conjunction with the various designers with whom he collaborated, set new standards for dramatic language, spaces and loci. Costume has a very important role in his world, as the characters, defined by their dramatic attire, determine their environment. Levin's characters and locations are very accurate and specific while also being archetypal and universal. Levin managed to capture the unique urban atmosphere of Tel Aviv, as well as the post-modern notion of places that have no continuity in the fragile lives of people who, rather than fully living their lives, seem to be just passing by. We build cities on the sand; we stock our homes and shelters to provide for future times of trouble; our lives of misery seem to be founded on the illusion of constancy. Yet we are always ready to move on, and suitcases are continuously packed, as all of us are just refugees, immigrants or pilgrims, and the big journey of death can face us at any moment, before our next meal or, as one of Levin's characters famously says, "in the middle of soup!" Levin's vision of place may be conceived as a special embodiment of architect/philosopher Paul Virilio's reading of the collapse of physical distances and time into the new dimension of speed. Levin's theatre always challenges its designers with the paradoxical demand to depict one's desire to be elsewhere, to locate itself in a place other than the one in which the characters are physically located. This exhibition aims to look at the design within the drama. The uniqueness of spaces, places, characters, and stage images as created by and for a great theatre innovator.

Special thanks to Hanoch Levin's family and estate.

Artistic and academic advisors: Prof Nurit Ya'ari, Prof. Ben-Tzion Munitz, Prof Miriam Guretzky, Prof Gad Keinar, Prof Avraham Oz; Avital Lahat-Levit. The Institute of Israeli Drama: Noam Semel (Founder and Chairman), Gal Canneti (Director), Maya Tavi (International relations and performing rights) The Israeli participation in PQ is sponsored by The Arts Administration, Ministry of Culture and Sport, KASHTUM – Arts and Science Relations Department, The Ministry of Foreign Affairs

GOTFRIED HELNWEIN

* Vídeň / Vienna

scénograf, kostýmní výtvarník, malíř, scénograf, vizuální umělec, performativní umělec

Vzdělání: Higher Federal Institution for Graphic Education and Experimentation ve Vídni; *Spolupráce s divadly:* Stadttheater Heidelberg, Schauspielhaus Hamburk; *Spolupráce s režiséry:* Hans Kresnik, Heiner Müller; *Účast na dalších významných výstavách:* one-man show «Helnwein – The Child», Muzeum výtvarného umění, San Francisco (2004); retrospektiva v Čínském národním muzeu výtvarných umění a v Zakázaném městě, Peking (2005); *Ocenění:* Steigerova cena umění (2009), Cena Theodora Körnera (1974), Cena kardinála Königa (1971). Od roku 1996 žije a pracuje v Irsku.

set designer, costume designer, painter, scenographer, visual artist, performance artist

Education: Higher Federal Institution for Graphic Education and Experimentation in Vienna ; *Collaboration with theatres:* choreographic theatre in the Stadttheater in Heidelberg, Schauspielhaus theatre in Hamburg; *Collaboration with directors:* Hans Kresnik Heiner Müller; *Participation in other important exhibition:* The one-man show "Helnwein – The Child", Fine Arts Museum in San Francisco (2004); retrospective at the Chinese National Museum of Arts and at the Forbidden City in Beijing (2005); *Awards:* Steiger Art Award (2009), Theodor Körner Prize (1974), Kardinal König Prize (1971). Gottfried Helnwein has been living and working in Ireland since 1997.

MICHAEL KRAMENKO

*Jekatěrinburg, Rusko / Ekaterinburg, Russia

scénograf, kostýmní výtvarník, mediální umělec, scénograf

Vzdělání: Tel Aviv University, divadelní design; *Spolupráce s divadly:* Gesher Theatre; *Spolupráce s režiséry:* Yevgeny Arye; *Účast na PQ:* 2007; *Ocenění:* Držitel pěti izraelských divadelních cen za nejlepší scénografii roku a izraelské divadelní ceny za nejlepší návrh kostýmu. Od roku 1995 žije a pracuje v Izraeli.

set designer, costume designer, media artist, scenographer

Education: Tel Aviv University, theatre design; *Collaboration with theatres:* Gesher Theatre; *Collaboration with directors:* Yevgeny Arye; *PQ participation:* 2007; *Awards:* Winner of five Israeli Theatre Prizes for Best Set Designer of the Year; Winner of Israeli Theatre Prize for Best Costume Designer of the Year. Since 1995 he lives and works in Israel.

RAKEFET LEVI

*Izrael / Israel

režisér, učitel, scénograf, kostýmní výtvarník

Vzdělání: Hamidrasha – Arts Teachers college; *Spolupráce s divadly:* Bat Sheva Dance Company; *Spolupráce s režiséry:* Hanoch Levin, Ohad Naharin; *Pedagogická činnost:* Rakefet Levi řídí svou vlastní školu performativních umění; *Účast na PQ:* 1999, 2003, 2007

director, teacher, set designer, costume designer

Education: Hamidrasha – Arts Teachers college; *Collaboration with theatres:* Bat Sheva Dance Company; *Collaboration with directors:* Hanoch Levin, Ohad Naharin; *Teaching activities:* Rakefet Levi runs her own school of performing arts; *PQ participation:* 1999, 2003, 2007

RONI TOREN

*Izrael / Israel

novinář, pedagog, scénograf, kostýmní výtvarník,

Vzdělání: Université de Vincenne-Paris 8 & Beaux Arts, Paříž, Francie, umělecká & divadelní studia; Tel Aviv University, fakulta umění – katedra divadla; *Spolupráce s divadly:* The New Israeli Opera; National Theatre Habima; The Cameri Theatre of Tel-Aviv; The Cha'an Theatre Jerusalem; The Belgrade Theatre, Coventry; The "X" Theatre, Tokyo; Bayerische Staatsoper; Mnichov; English National Opera, Londýn; Saarländisches Staatstheater; De Vlaamse Opera; Opera de Monte Carlo; The Santa Fe Opera; *Spolupráce s režiséry:* Hannan Snir, Gadi Roll, Omri Nitzan, Moshe Keptan, Ofira Henig, Yosi Izraeli, Jonathan Miller, David Alden, Johannes Schaaf, Guy Joosten, Inga Levant, David McVicar; *Pedagogická činnost:* Tel-Aviv University, profesor scénografie (1999-2006); *Účast na PQ:* 1995, 1999, 2003, 2007; *Účast na dalších významných výstavách:* WSD 2005; *Ocenění:* stříbrná medaile na WSD 2005; *Další aktivity:* začínal jako televizní a rozhlasový moderátor/redaktor dokumentárních, uměleckých a hudebních pořadů, byl také moderátorem různých televizních setkání se spisovateli

journalist, teacher, set designer, costume designer

Education: Université de Vincenne-Paris 8 & Beaux Arts, Paris, Art & theatre studies; Tel Aviv University, graduate of the Art-Faculty – Theatre Department; *Collaboration with theatres:* The New Israeli Opera; National Theatre Habima; The Cameri Theatre of Tel-Aviv; The Cha'an Theatre Jerusalem; The Belgrade Theatre, Coventry; The "X" Theatre, Tokyo; Bayerische Staatsoper; Munich; English National Opera, London; Saarländisches Staatstheater; De Vlaamse Opera; Opera de Monte Carlo; The Santa Fe Opera ; *Collaboration with directors:*

Hannan Snir, Gadi Roll, Omri Nitzan, Moshe Keptan, Ofira Henig, Yosi Izraeli, Jonathan Miller, David Alden, Johannes Schaaf, Guy Joosten, Inga Levant, David McVicar; *Teaching activities:* Professor of stage design at the Tel-Aviv University between 1999-2006; *PQ participation:* 1995, 1999, 2003, 2007; *Participation in other important exhibition:* WSD 2005; *Awards:* silver medal at WSD 2005; *Other activities:* Started as a T.V. & Radio presenter/editor of documentary, art and music programs, hosted and presented T.V, literature meetings with writers



Roni Toren – A Child Dream, Habima National theatre and Haifa Municipal Theatre, ph.: Pessi Girsh

STUDENTSKÁ SEKCE / STUDENT SECTION

kurátor / curator: Shani Tur

Oidipus 2011

Izraelská studentská expozice ukazuje video projekce, kostýmy a fotografie z inscenace „Oidipus 2011 - současné operně divadelní představení“, která měla premiéru tento měsíc v Jeruzalémě na The Israel Festival.

Oidipus 2011 je multimediální současné operně divadelní představení a nová hebrejská adaptace Sofoklovy klasické tragédie Král Oidipus. Součástí expozice jsou také práce studentů vytvořené během dvouletého studia Interdisciplinárního programu, který na Bezalel Academy of Arts and Design (Bezalelově akademii umění a designu) v Jeruzalémě vedl ředitel a autor projektu Yagil Eliraz. Eliraz a skladatel Iddo Aharony si pro práci na svém společném projektu, který měl ambice stát se základním kamenem nové umělecké iniciativy, zvolili Jeruzalém.

Oedipus 2011

The Israeli student exhibition presents a video projection, costumes and production photos from "Oedipus 2011: A contemporary opera-theatre performance", which had its premiere at the Israel Festival in Jerusalem this month.

Oedipus 2011 is a multimedia work of contemporary theatre and opera. It is a new Hebrew adaptation of Sophocles' classic tragedy "Oedipus Rex". The exhibition also includes student works created during a two-year interdisciplinary course led by the project's director and creator, Yagil Eliraz, at the Bezalel Academy of Arts. Eliraz and composer Iddo Aharony chose Jerusalem as the location for their collaborative work, and aspire to make this piece the cornerstone of a new artistic initiative that will influence the city's cultural scene.

The Bezalel Academy of Arts and Design

<http://www.bezalel.ac.il/en/>

Oidipus 2011: činoherní opera / Oedipus 2011: Theater-opera

Iddo Aharony: skladatel / composer

Yagil Eliraz: libretto a režie / libretto and director

Or Kahana and Hadas Lavee: scénografie / stage design

Moriya Kassis: výtvarnice kostýmů / costume design

Orr Herz: design scénických a uměleckých objektů / stage and art objects design

Liron Rozenberg: design uměleckých objektů / art objects design



JAPONSKO / JAPAN

SEKCE ZEMÍ A REGIONŮ / SECTION OF COUNTRIES AND REGIONS

kurátor / curator: Yukio Horio

výtvarné – architektonické řešení / designer – architect of exhibition: Yukio Horio

další spolupracovníci / other collaborators: Mitsuhiro Akiyama, Akame Fujita, Shusaku Futamura, Yumi Mraz Hayashi, Tomomi Hongo, Yoko Hori, Yusuke Horio, Aya Havlickova Ishikawa, Masako Ito, Yuko Iwata, Yuko Kanzaki, Nana Kohsaka, Rei Koike, Akihiro Kumamoto, Kaoru Kuwata, Kiyomi Maeda, Aya Matsumura, Hiroko Matsuo, Eiji Minoda, Nozomi Nagai, Maki Nagamine, Yoshiko Nagata, Satoko Nakane, Narumi Nishikawa, Masahiro Norimim, Azumi Ogawa, Nanako Oizumi, Satoshi Okumoto, Sachiko Osawa, Yuko Saito, Noriyuki Sawa, Masako Sazanami, Kanae Seino, Jiro Shima, Tomoko Sugimoto, Emi Suzuki, Takezo Takahashi, Mari Terada, Shigeaki Tsuchiya, Noboru Watatani, Shinpei Yamamoto, Yoko Yamamoto

Rozmilí lidé. Ty líbezné bytosti.

Plán prezentace:

– Performance se zúčastní 15 až 20 lidí, kteří v Praze zůstanou od 16. do 26. června 2011.

– Nechceme vystavit modely jednotlivých scénografií.

– Každý scénograf / kostýmní návrhář vytvoří vlastní prezentaci, která bude vycházet z rámce stanoveného kurátorem. Své dílo vystaví nebo předvede v určeném čase ve výstavním prostoru 13A o ploše 54m². Spojovacím prvkem jednotlivých prezentací bude materiál – PAPÍR.

– Každý z těch 15-20 účastníků dostane pět minut na to, aby předvedl svou prezentaci. Ty na sebe musí navazovat, jako když se při maratónu předává štafeta, a rozvíjet příběh, který bude zasazen do určitého časoprostorového rámce.

– Všichni účastníci jsou připraveni: „Ztvárnit prostor a čas, v němž jsou propojeny různé formy scénografie a výtvarného umění.“

Lovely humans. Such lovable beings.

Presentation Plan

– 15 to 20 people, who can stay in Prague from June 16 through 26, 2011, will participate in the performance.

– We are not going to present any models by individual scenographers.

– Each scenographer / costume designer will create his or her own presentation based on the framework prepared by the curator and exhibit/perform it at the presentation space, 54 m² at 13A, using their allotted time. We will use PAPER as our mutual material throughout the performance.

– The 15 to 20 participants will have 5 minutes each as their allotted time. The story will be linked in sequence, like a marathon relay, to create the space and time all together.

– The participants have all agreed with the idea of “Presenting the space and time in which various forms of visual art and scenography are connected.”



Rehearsal, ph.: JATDT

STUDENTSKÁ SEKCE / STUDENT SECTION

kurátoři / curators: Ota Hajime & Horita Atsumi

Čaroděj v papírovém městě

Z Dalekého východu nás sem přivánulo tornádo. Aby nás vítr unesl, museli jsme mít všechno lehké a skladné.

The Wiz performed at Paper City

A tornado led us here. To be carried by the tornado from the Far East, we had to make things light and compact.

JIHOAFRICKÁ REPUBLIKA / REPUBLIC OF SOUTH AFRICA

SEKCE ZEMÍ A REGIONŮ / SECTION OF COUNTRIES AND REGIONS

kurátor / curator: Penny Simpson

autor tématu / author of theme: Penny Simpson, Craig Leo

výtvarné – architektonické řešení / designer – architect of exhibition: Penny Simpson

další spolupracovníci / other collaborators: Penny Simpson, Craig Leo

Práva a vzpomínky

Jihoafrická republika je domovem jedenácti různých jazyků a rozmanité škály kultur. Tato skutečnost se v oblasti divadla projevuje rostoucím příklonem k nonverbální komunikaci, zvukovému divadlu, pantomimě, tanci, loutkářství a maškarádě.

NKANTOLO ZWANE

choreograf, učitel, tanečník
choreographer, teacher, dancer

MARK FLEISHMAN

režisér, autor, umělecký manažer, producent, teatrolog, učitel, specialista na divadelní tvorbu původních obyvatel
director, author, art manager, producer, theatre theoretician, teacher, specialises in indigenous theatre-making

JENNY REZNEK

režisérka, herečka, choreografka, specialistka na divadelní tvorbu původních obyvatel
director, actor, choreographer, specialises in indigenous theatre-making

Rights and Recollections

South Africa is home to eleven different languages and a diverse range of cultures. As a result, there is a growing tendency within performance theatre towards non-verbal communication, a theatre of sound, mime, dance, puppetry, and masquerade.

CRAIG LEO

herec, učitel, scénograf, kostýmní výtvarník, loutkář, akrobat
actor, teacher, set designer, costume designer, scenographer, puppeteer, acrobat

JAY PATHER

režisér, choreograf, umělecký manažer
director, choreographer, art manager

MAMELA NYAMZA

herečka, choreografka, autorka, tanečnice, performerka
actor, choreographer, author, dancer, performing artist

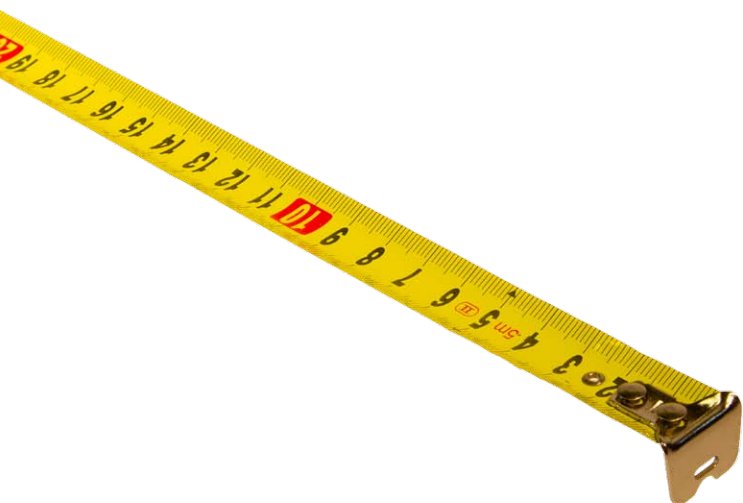

KANADA / CANADA

SEKCE ZEMÍ A REGIONŮ / SECTION OF COUNTRIES AND REGIONS

I

kurátor / curator: Andrée Lemieux

autor tématu / author of theme: Robert Faguy

výtvarné – architektonické řešení / designer – architect of exhibition: Louise Campeau

další spolupracovníci / other collaborators: Robert Faguy

Elektronické divadélko: Funkční model scény (měřítko 10:1)

Elektronické divadélko je první společný podnik vědeckých spolupracovníků LANTISS (Laboratoire des nouvelles technologies de l'image, du son et de la scène) na Université Laval ve městě Quebec, Kanada. Projekt, který bude představen na PQ, se vyvíjí nepřetržitě od roku 2004. Při této příležitosti scénografické prostředí mobilní scény divadélka se 24 plošinami a 60 motory ožije robotizovanými předměty, dynamickým osvětlením z miniaturních pódiových reflektorů (LED světél skrz optická vlákna) a projekcemi z miniaturních video projektorů. Další informace jsou na www.lantiss.ulaval.ca.

The Electronic Castelet: An instrumented model of a living stage (scale 10:1)

The electronic castelet (literally, puppet theatre) is the first collaborative effort by the scientific partners associated with LANTISS (Laboratoire des nouvelles technologies de l'image, du son et de la scène) at Université Laval in Quebec City. The project has been in constant evolution since 2004. For this occasion, the scenographic environment of the castelet's mobile stage (with 24 platforms and 60 motors) will be in motion with robotized objects, and dynamic lighting provided by miniature stage lights (LED lights injected into an optic fibre) and video projectors. More information at www.lantiss.ulaval.ca.

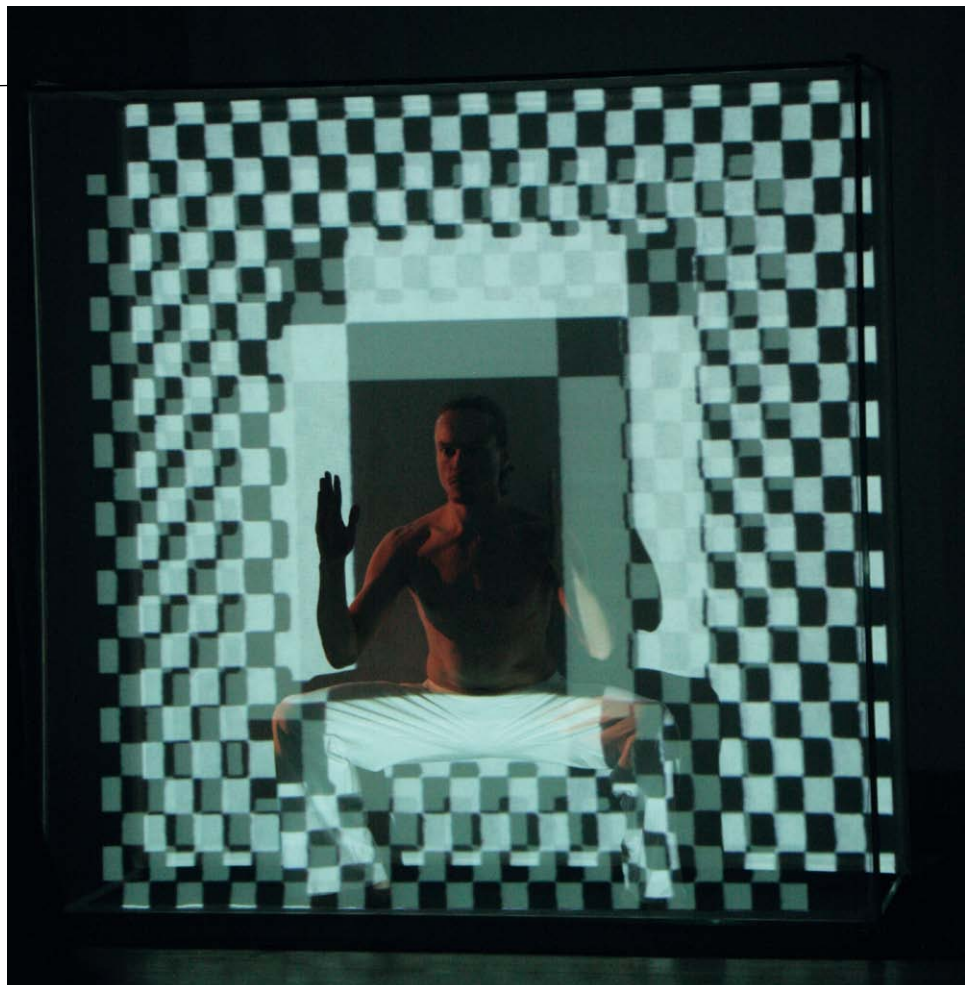

II
kurátor / curator: Andrée Lemieux
výtvarné – architektonické řešení / designer – architect of exhibition: Louise Campeau

François Barbeau: Kolosální dílo

Kolosální dílo: přes 400 inscenací

Výstava ukazuje vynalézavost a citlivost Françoise Barbeaua, který testoval, transformoval a zkoumal textilie více než 60 let. Jeho genialita tkví ve schopnosti rychle vstřebat nové znalosti a využít je neotřelým způsobem.

Neduživé rozpočty přidělované v Kanadě kostýmním návrhářům nutí tvůrce pracovat s omezenými prostředky. Barbeau nikdy neváhal využít nekonvenční materiály a techniky jako macramé (drhání), moskytiéru, papír, recyklované materiály a běžné předměty. Jako alchymista vyrábí staré kostýmy z nových materiálů a opulentní róby z levných látek, aniž by zapomínal, že kostým musí vydržet celou řadu repríz. Kostýmy, které vytvořil pro představení *Dralion* a *Wintuk* nového cirkusu Cirque du Soleil, jich vydržely stovky.

Jako výtvarný poradce Oddělení pro výzkum a vývoj designu kostýmů (DUCCA) Cirque du Soleil má přístup k technickým a finančním prostředkům, které mu umožňují zkoumat různé postupy: sublimaci, kombinování materiálů (plstě, crinyl), malbu na kůži, skládání, barvení, atd. Mezi jeho spolupracovníky jsou Michel Duchesne, Rino Côté, Chantal Collard a Joëlle Stebenne.

Fotografie umožní návštěvníkům nahlédnout pod podšívku kostýmů z posledních let. Výstava také nabídne jedinečnou příležitost shlédnout a osahat si vzorky, které vytvořil pro Cirque du Soleil.

Díky jeho pedagogické činnosti v National Theatre School of Canada v Montrealu a působení v prostředí divadla, opery, tance a kinematografie v Quebecu, v Kanadě a v Evropě dosahuje Barbeauův vliv daleko za hranice jeho profese.

François Barbeau: A Colossal Body of Work

A Colossal Body of Work: More than 400 Productions

The exhibition displays the inventiveness and sensibility of François Barbeau, who has tested, twisted, and explored textiles for more than sixty years. His genius resides in his ability to quickly gather know-how in order to use it for other purposes.

The anemic budgets allocated to costume design in Canada force designers to work with limited means. Barbeau has never hesitated to use unconventional materials and techniques such as macramé, mosquito netting, paper, recycled materials, and everyday objects. Like an alchemist, he makes old costumes out of new materials and sumptuous garments out of bargain fabric, always keeping in mind that the costumes must last for many performances. For example, the costumes he created for Cirque du Soleil's *Dralion* and *Wintuk* shows held up for hundreds of performances.

As a consultant designer for Cirque du Soleil's Department of Research and Development on Costume Design (DUCCA), he has access to the technical and financial resources for exploring numerous avenues: sublimation, mixing of materials (felt and crinyl), painting on leather, pleating, dyeing, and so on. His team includes Michel Duchesne, Rino Côté, Chantal Collard and Joëlle Stebenne.

Through photographs, viewers will be able to plunge into the folds of costumes produced in recent years. The exhibition also offers a unique opportunity to see and touch the samples he made for Cirque du Soleil. Thanks to his teaching activities at the the National Theatre School of Canada in Montreal and his work in theatre, opera, dance, and cinema in Quebec, Canada, and Europe, Barbeau's influence reaches far beyond the borders of his profession.

III
kurátor / curator: Andrée Lemieux
autor tématu / author of theme: Lucie Fradet
výtvarné – architektonické řešení / designer – architect of exhibition: Louise Campeau
další spolupracovníci / other collaborators: Lucie Fradet



Conseil des Arts
du Canada

Canada Council
for the Arts



ONTARIO ARTS COUNCIL
CONSEIL DES ARTS DE L'ONTARIO



Hravý náhrobek Arbo Cyber, théâtre (?): Příklad digitální archivace multidisciplinárních představení

Archivace divadelních představení tak, aby byl zachován duch a autentičnost pomíjivých zážitků, je velká výzva, zejména v případě představení v netradičních prostorách nebo kombinujících různá technická média.

Web skupiny Arbo Cyber, théâtre (?), který je sestavován od chvíle, kdy soubor v roce 2001 ukončil činnost, ukazuje různými prostředky výzkum, jímž se divadlo po 15 let své existence zabývalo. Kromě popisů, archivních snímků, rekonstrukcí scénografií, animovaných scénářů (chronologická sekce), dojmů a pozorování z výzkumů skupiny (systematická sekce) web obsahuje také experimentální část (hravá sekce), kde mohou návštěvníci s pomocí aktivace archivů zpětně zakusit hravé vztahy navazované během představení. Návštěvníky Quadriennale provede zákoutími za Náhrobkem živý průvodce.

The Playful Tombstone by Arbo Cyber, théâtre (?): An Example of Digital Archiving of Multidisciplinary Shows

The archiving of theatre poses numerous challenges in terms of preserving the spirit and authenticity of ephemeral theatrical presentations, in particular performances in non-traditional spaces or integrating various technological media.

The website of Arbo Cyber, théâtre (?), which has been under construction since the troupe ended its activities in 2001, uses various strategies for displaying the research that took place during the ensemble's fifteen years of existence. In addition to descriptions of shows, archival images, reconstructed set designs, animated scenarios (chronological section), and reflections and observations resulting from the troupe's research (systemic section), the website includes an experiential portion (playful section) where visitors may revisit, through the activation of archives, the types of playful relationships that existed during performances. During the Quadrennial, a host will be on site to guide viewers through the site's many paths.



The Nutcraker, ph.: Suzane O'Neil

IV

kurátor / curator: Andrée Lemieux

autor tématu / author of theme: Tanit Mendes

výtvarné – architektonické řešení / designer – architect of exhibition: Louise Campeau

další spolupracovníci / other collaborators: Tanit Mendes



Conseil des Arts
du Canada

Canada Council
for the Arts



ONTARIO ARTS COUNCIL
CONSEIL DES ARTS DE L'ONTARIO



ADC
DESIGNERS
IN CANADA



CONSEIL DES ARTS
DE MONTRÉAL



APSQ



Conseil des arts
et des lettres
Québec

Cameron Porteous: Riziko prázdnoty

Během 40 let své scénografické činnosti pracoval Cameron Porteous ve většině významných kanadských divadel i jako filmový a televizní výtvarník. Prázdné prostory proměňoval ve vizuální metafory tvořící celé světy imaginárních zákoutí. Proces tvorby podle Porteousa vychází z prázdnoty: „Prostor je pro mě black box (černá skříňka). Je to prostě místo, prázdny prostor, prázdnota.“

Jako věčný hledač a inovátor se Porteous věnuje hledání nových způsobů vyjádření prostorových vztahů. Pro jeho dílo je významná trojrozměrná, skulpturní podstata. V jeho imaginativních prostředích se opakují různá témata včetně pohledu do prostoru a skrz prostor prostřednictvím rámování, fenestrace a opakovaných tvarů. Pohled skrz vybízí diváka, aby vstoupil do prostoru. Porteousovy skulpturní konfigurace počítají s tím, že jejich celek doplní až herec. Porteous chápe, že zážitek z představení tvoří „mnohočetnost motivů“, která závisí na celé řadě provázaných událostí a interakcí. Bez diváka nebo performerů představení není.

V souladu s představou tvorby z prázdnoty nebo výchozí černé skříňky je tato výstava navržena jako černá místnost. Je to prostor, který umožňuje exponátům vyplouvat do reality a nechat se objevovat divákovi. Porteousovu práci dokumentují vizualizace scén, fotografie z představení a technické nákresy. Jako zasloužilý učitel a rádce Porteous ovlivňuje několik generací současných kanadských scénografů. Na PQ bude přednášet a zúčastní se diskuzí.

Cameron Porteous: Risking the Void

A practicing scenographer for more than 40 years, Cameron Porteous has worked in most major theatres across Canada as well as a production designer for film and television. He has transformed empty space into visual metaphors that create worlds of imagined places. Porteous describes the process of creating as beginning in a void. “Space, to me, is like a black box. It’s just a space, it is an empty space, it’s a void.”

Always an innovator and seeker, Porteous engages in research to find new ways of expressing spatial relationships. Significant to his body of work is the sculptural three dimensional nature of his designs. The recurring themes of his imaginative settings include the use of seeing into and through space by the use of pierced framing, fenestration and repeating forms. The act of looking through invites the audience member to enter into the space. Porteous’ sculptural designs rely on actors to complete the solution. Porteous understands that a “multiplicity of motives” creates the performance experience and consequently is dependent on a series of complex events and interactions. Without the viewer or the actor the performance does not happen.

With the idea of creating from a void or black box, this exhibit is designed as a black room. It is a space that allows models to float into existence, to be discovered by the viewer. As part of the visual documentation of Porteous’ work, set renderings, production photographs and technical drawings will be included. A mentor and a teacher of long standing, Porteous exercises an influence that extends to several generations of scenographers working in Canada today. Porteous will engage in lectures and students discussions while at the PQ.

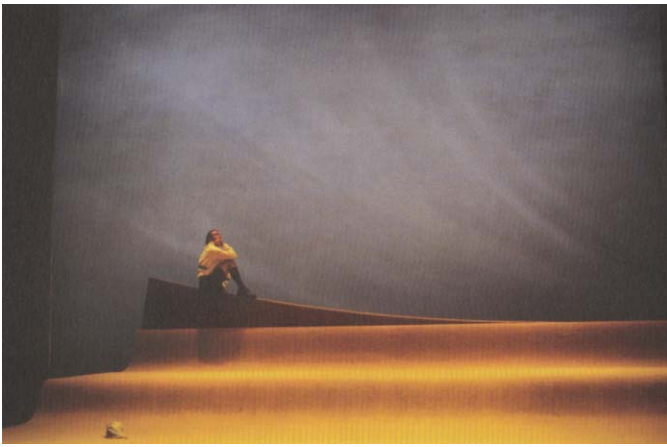

Cameron Porteous – Lord of the Flies, th.: Shaw Festival 2000, ph.: David Cooper



Cameron Porteous – Cavalcade, th.: Shaw Festival 1986, ph.: David Cooper



Cameron Porteous – Saint Joan, th.: Shaw Festival 1993, ph.: David Cooper



Cameron Porteous – You Never Can Tell, th.: Shaw Festival 1988, ph.: David Cooper

V

kurátor / curator: **Andrée Lemieux**

autor tématu / author of theme: **Jacques Plante**

výtvarné – architektonické řešení / designer – architect of exhibition: **Louise Campeau**

další spolupracovníci / other collaborators: **Jacques Plante**



Canada Council
for the Arts



Architektura představení

Virtuální výstava *Architektura představení* se zabývá pětadvaceti lety architektury budov pro veřejná představení provincie Quebec. Představuje 52 městských a regionálních projektů (postavených i nepostavených) vybraných na základě jejich architektonických, estetických, scénografických nebo technických kvalit.

Výstava vychází z publikace stejného názvu (s předmluvou Roberta Lepage) vydané v dubnu 2011, která obsahuje více než 400 fotografií a 200 architektonických plánů.

Architectures du spectacle

The virtual exhibition *Architectures du spectacle* focuses on 25 years of the architecture of performance buildings in the province of Quebec. It presents 52 urban and regional projects (built and not built), selected for their architectural, aesthetic, scenographic and/or technical qualities.

The exhibition is based on a book (preface by artistic director Robert Lepage) with the same name, to be published in April 2011, which includes more than 400 pictures and 200 architectural plans and cross-sections.



ARCHITEKTONICKÁ SEKCE / ARCHITECTURE SECTION

kurátor / curator: Andrée Lemieux

autoři tématu / authors of theme: Jacques Plante, Pascale Pierre

výtvarné – architektonické řešení / designer – architect of exhibition: Jacques Plante

další spolupracovníci / other collaborators: Pascale Pierre (statik / structural engineer), Alexandre Guérin (vizualizace / renderings), Robert Faguy (zvuk a video / sound and video)

The Opéra-palette (Operní paleta)

Dočasnou efektní architekturu stvořenou pro konkrétní akce lze přestavět, zpochybnit a zrevidovat. Lze ji rozebrat, odstranit a předělat. Lze ji obnovit a vzkřísit jako přemalovaný detail na staré olejomalbě. Architektovi nabízí vzácnou příležitost práce s dočasností, v níž přetrvává jen myšlenka nebo prostorový předpoklad, který se vyvíjí a proměňuje v průběžném procesu zkoumání a tvorby, témat a materiálů.

The Opéra-palette předkládá návrh proměny banálního, běžného předmětu (transportní palety) ve stavební kámen dočasně venkovní operní scény. Paleta je pojata jako všestranný architektonický prvek, který slouží jako stavební materiál, podpůrná konstrukce i dekorace.

Využití palety je vlastně cesta: z továrny na scénu a zpět. Projekt se nachází ve dvoraně Konzervatoře v Quebec City vedle nejvýznamnějšího divadla města. Tato dvorana a Grande Théâtre byly postaveny v roce 1970 na základě mezinárodní soutěže, ve které zvítězil Victor Prus. Od té doby je využívána jen zřídka.

The Opéra-palette bude postavena v létě 2011 pro 1. quebecký mezinárodní operní festival, který otevře tenor Plácido Domingo.

The Opéra-palette

The ephemeral and spectacular architecture of events is an architecture that can be rebuilt, revisited and rethought. One can take it apart and remove it, only to make it anew. Like the painted-over detail in an old canvas, it is something recreated and reborn. To an architect, it offers the exceedingly rare opportunity of working with the transient. The only permanence is that of an idea or spatial pretext that progresses and transforms itself in an ongoing process of research and creation, themes and materials.

The Opéra-palette proposes the transformation of a banal, ubiquitous object – the shipping pallet – into a temporary open air performance space for opera. The pallet is envisioned as a total architectural artefact, serving as building material, structural system and stage set.

Its use is a kind of journey: from factory to stage and back. The project is located in Quebec City, in the courtyard of the Conservatoire, next to the city's principal theatre. The courtyard has remained underused since it and the Grand Théâtre were built in 1970, following an international design competition won by architect Victor Prus.

The Opéra-palette will be built in the summer of 2011 for the first Quebec International Opera Festival to be inaugurated by tenor Plácido Domingo.



General view, renderings: Alexandre Guérin



Conseil des Arts
du Canada

Canada Council
for the Arts





South foyer, renderings: Alexandre Guérin



3rd option orchestra, renderings: Alexandre Guérin

STUDENTSKÁ SEKCE / STUDENT SECTION

kurátor / curator: Andrée Lemieux

autor tématu / author of theme: Sébastien Dionne

výtvarné – architektonické řešení / designer – architect of exhibition: Louise Campeau

Kanadské divadelní školy

Kanadská expozice nabízí zamyšlení nad spojením mezi divadlem a výtvarným uměním. Umožňuje setkání, která vybízejí k diskusi, a ukazuje kontrasty mezi různými uměleckými přístupy, které dokládají vitalitu a rozmanitost kanadské scénografie.

Patnáct škol představí projekty a představení z let 2007-2011. Diskuze na témata, která studenty zajímají, budou otevřené všem účastníkům PQ 11. V rámci reflexe navržené *Pražským Quadriennale scénografie a divadelního prostoru* byli studenti navíc vyzváni, aby vytvořili plastiku s použitím nalezených předmětů. Aby podnítili hlubší zamyšlení nad vlivem prostředí na tvůrčí aktivitu, studenti mohou sošku změnit začleněním předmětu nalezeného v Praze.

Premiéra hry *Scorched (Spálená)* Wajdihou Mouawada (v překladu Lindy Gaboriau z původního francouzského textu *Incendies*) poslouží jako výchozí bod. Nawal, matka, která se dlouho obestírala mlčením, umírá. Podle její poslední vůle předá notář jejím třiatřicetiletým dvojčatům dvě obálky. Jednu musejí odnést svému otci, o kterém si mysleli, že zemřel, a druhou bratrovi, o němž ani nevěděli, že existuje. Při plnění úkolu jim vstoupí do cesty válka, hrůza, vztek, destrukce a láska.

Významná kanadská hra *Scorched*, kterou někteří kritici považují za nejlepší hru napsanou na počátku 21. století, byla uvedena v Kanadě i v zahraničí, mimo jiné na Festival d'Avignon ve Francii. Její filmová adaptace režiséra Denise Villeneuve byla v roce 2011 nominována na Oscara za nejlepší cizojazyčný film. Rozvrh prezentací škol a témat k diskusi bude na začátku Quadriennale vyvěšen ve Studentské sekci.

Canadian Theatre Schools

The Canadian presentation offers a reflection on the connections between the theatre arts and the visual arts. Through encounters, it encourages discussion, and presents contrasts among artistic approaches, revealing the vitality and diversity of scenographic practices in Canada.

Fifteen schools will present projects and productions created from 2007 to 2011. The students will hold debates on subjects that are of interest to them, and to which all PQ 11 participants are invited.

In addition, as part of the reflection proposed by the *Prague Quadrennial of Performance Design and Space*, the students have been asked to create a sculpture that integrates found objects. To provoke deeper thought about the influence that the environment may have on creativity, students may modify the sculpture by integrating an object picked up in Prague.

The opening of the play *Scorched* by Wajdi Mouawad (translated by Linda Gaboriau from the original French text, *Incendies*) will act as a point of departure. The mother, Nawal, who has long been enveloped in silence, has just died. As part of her will, her children, 23-year-old twins, receive envelopes from the notary; they must give one to their father, who they thought was dead, and the other to a brother whose existence they had been unaware of. As they fulfil this quest, they are confronted with war, horror, anger, destruction, and love.

A great Canadian play – according to some critics, the best play written in the early twenty-first century – *Scorched* has been performed in Canada and abroad, including at the Festival d'Avignon. Adapted for the screen by Denis Villeneuve, the movie was up for a foreign-language film Oscar in 2011.

The schedule for school presentations and the subjects for discussion will be posted in the Student Section when the Quadrennial begins.

University of Victoria, Faculty of Fine Arts, Theatre Department

vystavující studenti / list of exhibiting students:

Denay Amaral, Michelle Lo, Tom Mairs, Kendra Terpenning, Jessica Wong, Kimberley Black, Breanna Wise, Nathan Brown, Claire Hill, Bryan Kenney, Joanne James

Conservatory of Dramatic Art of Quebec

vystavující studenti / list of exhibiting students:

Diana Uribe, Laurence Gagnon

Concordia University, Faculty of Fine Arts, Department of Theatre

vystavující studenti / list of exhibiting students:

Michela Fisher, Phillip Kadowaki, Benedicte Le Bel, Courtney Larkin, Danielle Laurin, Ariel Loraine, Kyle Purves, Lorne Reitsenstein, Anastasia Schneider, Jonathon Stradeski, Hannah Gorham– Smith, Jeanne Dagenais-Lespérance, Mitchell Cohen, Matt Dawson, Bruno-Pierre Houle, Léa Robertson, Chris Rayment

National School of Theatre

vystavující studenti / list of exhibiting students:

Diana Uribe, Laurence Gagnon

University of Regina, Faculty of Fine Arts, Theatre Department

vystavující studenti / list of exhibiting students:

Shelby Lowe, Nathan Sgrazutti, Jorge Sandoval, Rebecca Donison, Adam Milne

Universite du Quebec a Montreal, Superior school of theater

York University, Faculty of Fine Arts, Department of Theatre

College Lionel-Groulx, Option-Theatre, College Lionel-Groulx

vystavující studenti / list of exhibiting students:

Julie-Christina Picher, Kéven Ouellet, Anne-Marie Dubeau, Nancy Vinette, Sophie Côté, Marc-Antoine Malo, Stéphanie Legault, Sabrina Johnson, Joëlle Harbec, Raphaëlle Lavoie, Geneviève Fortin

Cégep de St Hyacinthe, School of theater Cégep de St Hyacinthe

vystavující studenti / list of exhibiting students:

Julie Tessier, Audrey Janelle, Marjolaine Provençal, Virginie Boissonnault, Samuel Turgeon Dalpé

LaSalle College, International School of Fashion, Arts and Design Department

vystavující studenti / list of exhibiting students:

Jade Berthelot, Évelyne Cellard, Xi Chen, Annick Doiron, Estelle Duquette, Alison Hicks, Chantale LaFrenière, Gabrielle Lampron, Shaylene Laperle, Geneviève Levert-Gauthier, Yaël Marcuse, Geneviève Potvin-Lavoie, Amanda Presseau, Sasha Simmons, Kirsten Skuce, Camélia St-Cyr Robitaille, Mireille Thibault, Brittney Wall

Queen's University, Faculty of Arts and Science, Department of Drama

University of Calgary, Faculty of Arts, Department of Drama

vystavující studenti / list of exhibiting students:

Dominique McCullough-Murray, Keeley Mokelky, Sarah deBoer, Joyce Wong, Chris DePape, Michaela Caroline Bojes, Jaclyn Rae Gowie, Stewart R.T. Watt, Elizabeth Ann Watts

University of Windsor, Faculty of Arts and science, School of Dramatic Arts

vystavující studenti / list of exhibiting students:

Vanessa Imeson, Rolston Elizabeth, Bjerkseth Allison, Courtney Mulligan

University of Alberta, Faculty of Arts, Department of Drama

University of British Columbia, Faculty of Arts, Department of Theatre and Film

vystavující studenti / list of exhibiting students:

Yulia Shtern, Conor Moore, Craig Alfredson, Wladimiro Woyno, Carmen Alatorre, Ana Luisa Espinoza, Mandi Lau



Stewaert Watt – Sam Shepard: Cowboy Mouth, University of Calgary



Sylvain Genois – Peter Pan, Cégep de Saint-Hyacinthe, Québec, 2009

KAZACHSTÁN / KAZAKHSTAN

STUDENTSKÁ SEKCE / STUDENT SECTION

kurátor / curator: Kabil Khalikov

autoři tématu / authors of theme: Kabil Khalikov, Kamilla Kurmanbekova

výtvarné – architektonické řešení / designer – architect of exhibition: Kamilla Kurmanbekova

manažer projektu / project manager: Kabyll Khalykov



Video art, ph.: Olga Kim

Etnokulturní paměť

Lidé, kteří se v současné době zabývají moderním kazašským uměním, se často obracují k jeho kořenům a k národním tradicím. Studenti hledají tyto prapůvodní kulturní zdroje v prehistorickém, skythském, turkickém a kazašském etnickém umění. Uměleckým zkoumáním tradičního a moderního umění se snažíme najít vyjádření národní charakteristiky v jazyce scénografie. Součástí toho je hledání zaniklých prostorů, které mohou oživit základy národního vnímání na základě koncepcí jako „etnokulturní“ paměť a „vzpomínky času a obrazů“.

Studenti tyto koncepce zkoumali tak, že se je snažili pomocí jazyka scénografie a práce s tradičními předměty napodobit v divadle. Naším cílem bylo soustředit se především na tvar v prostoru, barvu a strukturu. Naše práce je založena na filozofické otázce, jak vytvořit umělecké dílo inspirované kazašskými tradicemi a zasazené do moderního prostředí. Současné umění i lidská existence mají dnes novou kvalitu. Silným trendem současného umění je snaha uceleně a do hloubky zachycovat lidské životy. Tato role umění je výsledkem neklasického uměleckého zkoumání světa, které vyzdvihuje jeho kulturní rozmanitost a bohatství projevů lidství. V širším kontextu tak dokládá jednotu lidstva a zdůrazňuje potřebnost mírového soužití a spolupráce.

Naše země dnes nabízí vhodné podmínky pro rozvoj občanské identity, zcelování lidské existence, zlepšování života každého občana s ohledem na jeho tvůrčí talent a umožňuje projevy upřímnosti a otevřenosti k druhým, ale všem přiznává univerzální hodnotu.

Tyto naléhavé teoretické otázky se točí kolem pochopení lidské existence v její úplnosti, existence člověka v hmotném světě, odhalování jejích vlastností, duchovních a individuálních kvalit a způsobů zpředmětnění jejích duchovních aspektů. Jak řekl náš prezident, dnešní Kazachstán je nezávislý stát zaměřený na vyšší cíle, jehož vláda se podílí na plnění ušlechtilých úkolů.

Ethnocultural Memory

Today, people who are immersed in the art of modern Kazakhstan tend to look back to its origins and national traditions. Students look for our cultural origins in the heritage of pre-historic, Scythian, Turkic and native Kazakh art. Through the artistic study of traditional and modern art, we are trying to express national features using the language of scenography. This involves the search for vanished spaces that might revive foundations of national perception, based on such concepts as “ethnocultural memory” and “memories of time and images”.

In order to explore these concepts, the students worked with traditional objects in an attempt at recreating these concepts in theatre by using the language of scenography. We tried to focus primarily on form within space, on colour and texture – in this particular order and in a way that we believe will affect the audience. The audience thus sees the form within space, then distinguishes colour, and then senses the texture. Our piece is based on the philosophical question of how to create a work of art that has been inspired by Kazakh traditions but is placed in a modern environment? Contemporary art and the conditions of human existence are today characterized by a new quality. Artistic creation is a powerful trend in contemporary art, which seeks to present a comprehensive and deep rendition of people’s lives. This function of art is a result of the non-classical artistic exploration of the world, which illuminates the richness of human expression and the cultural diversity of the world, and in the broader context demonstrates the unity of humankind and underscored the need for peaceful coexistence and cooperation.

Our country today offers favourable conditions for improving civic identity and the integrity (completeness) of human existence, the existence of every citizen in relation to his or her creative talents, making possible a manifestation of sincerity and openness towards the “other” while bestowing universal value upon all.

At the centre of these pressing theoretical questions is an understanding of human existence in all its fullness: the existence of man in the world of things, the discover of the features of human existence, the spirituality and individuality of his existence, forms of objectification of the spiritual, and the quality of human existence. As professed by our president, Kazakhstan today is an independent republic oriented towards higher goals, with the state involved in the solution of noble tasks.

Kazakh National Arts Academy, Theatre Art

vystavující studenti / list of exhibiting students:

Olga Kim, Darkhan Nukiev, Rustem Ualikhanov

KOLUMBIE / COLOMBIA

SEKCE ZEMÍ A REGIONŮ / SECTION OF COUNTRIES AND REGIONS

kurátor / curator: Rolf Abderhalden

autor tématu / author of theme: Heidi Abderhalden, Rolf Abderhalden

výtvarné – architektonické řešení / designer – architect of exhibition: Pierre Henri Magnin

další spolupracovníci / other collaborators: Heidi Abderhalden (producentka / producer), Rolf Abderhalden (zvukový designér / sound designer), Elizabeth Abderhalden (kostýmní návrhářka / costume designer), Santiago Sepúlveda (vizuální umělec / vizuální umělec)

Mapa Teatro scéno-kartografie: mezi mikropolitikou a poetikou

Divadlo Mapa Teatro bylo založeno v Paříži v roce 1985 kolumbijskými sourozenci švýcarského původu poté, co navštěvovali několik evropských škol a spolupracovali s různými umělci a institucemi, např. Jacquesem Lecoqem, Laboratoří studia pohybu (LEM), Atelier de Formation Théâtrale Philippa Gauliera a Moniky Pagneux nebo Experimental Academy of Theaters. Divadlo zkoumá různé podoby tvorby v uměleckém prostoru nejistoty, nelinearity a mobility, přičemž se zároveň zabývá otázkou času a prostoru, divadelnosti a performativnosti, mikropolitiky a poetiky.

Na fyzické, společenské a politické křižovatce, která zcela obnažuje dynamiku tohoto paradoxního města, prototypu ekonomicky vzkvétající latinskoamerické metropole se vši její složitostí, smíšeností a protiklady, se Teatro Mapa i jeho Umělecká laboratoř staly nejen prostorem k experimentování a prezentaci (živých umění, hudby, fotografie, videa), ale také místem pro různorodou interakci jednotlivců i skupin.

Teatro Mapa po celá léta své transdisciplinární tvorby považovalo scénografii za prostředek na půl cesty mezi mikropolitikou a poetikou, za prostředek, který Foucault popsal jako systém vztahů, které mohou vzniknout „v důsledně heterogenním prostředí sestávajícím z diskurzů, institucí, architektonických forem, správních rozhodnutí, zákonů, administrativních opatření, vědeckých tvrzení a filozofických a morálních východisek.“

Síť, kterou jsme vystavěli mezi těmito právními, morálními a technologickými pilíři, umožnila tvorbu prostorových dramaturgií, hmotných objektů, společenských zákoutí a morálních cest, a to z pestré škály pohledů: mnohotvárně a mnohovýznamově.

Jeden konkrétní přístup ke scénografii jako prostředku, což je naše chápání Foucaultovy výzvy, je zpětně se podívat na nejvýznamnější projekty Mapa Teatro a položit si otázku proč, jak a kdy se objevuje napětí mezi mikropolitikou a poetikou.

Návštěvníci PQ 11 uvidí „Los Santos Inocentes“ (Svatá Neviňátka, 2010), což je nejnovější příklad scéno-kartografie Mapa Teatro.

Mapa Teatro sceno-cartographies: between micro-politics and poetics

Founded in Paris in 1985 by a Colombian brother and sister of Swiss origin after having attended several European schools and worked with various artists (Jacques Lecoq, Laboratory of Movement Study, LEM; Atelier de Formation Théâtrale Philippe Gaulier and Monika Pagneux; Experimental Academy of Theaters in France), Mapa Teatro explores different faces of creativity within an artistic space of uncertainty, non-linearity, and mobility, while looking at questions of time and space, theatricality and performativity, micropolitics and poetics.

Located at a physical, social and political juncture that fully admits the dynamics of this paradoxical city – the paradigm of an economically flourishing Latin American city: complex, hybrid, contrasting – Mapa Teatro and its Artists Laboratory have become not only a space for experimentation and presentation (live arts, music, photography, video) but also a place for individuals or groups and the city to interact in many ways. Scenography has been for Mapa Teatro, over all these years of trans-disciplinary creation, a dispositif centered between micro-politics and poetics. A dispositif as conceived by Foucault: a system of relations that can be established in a “thoroughly heterogeneous ensemble consisting of discourses, institutions, architectural forms, regulatory decisions, laws, administrative measures, scientific statements, philosophical and moral propositions.”

The network we have built between these legal, moral and technological elements has made possible the production of spatial dramaturgies, material objects, social crevices and moral pathways in very diverse senses: multiform, polysemous.

One way of specifically approaching the problem of scenography as a dispositif, as we ourselves have understood Foucault's invitation, is to look back at images from Mapa Teatro's most significant projects and to ask ourselves why, how and when this tension between micro-politics and poetics surfaces.

Los Santos Inocentes (The Innocent Saints, 2010), shown at PQ'11, is the most recent example of Mapa Teatro's sceno-cartographies.



ELIZABETH ABDERHALDEN

* 1957, Manizales

kostýmní výtvarnice

Vzdělání: Módní návrhářství, London College of Fashion; *Spolupráce s divadly:* Mapa Teatro; *Spolupráce s režiséry:* Heidi & Rolf Abderhalden; *Pedagogická činnost:* Escuela de Artes y Oficios Santodomingo, Universidad de los Andes, Kolumbie; *Účast na dalších významných výstavách:* Zürcher Theater Spektakel, Curych, Švýcarsko; *Ocenění:* Nejlepší mezinárodní účastník Arts and Crafts Fair (Bogota, 2010)

costume designer

Education: Fashion design, London College of Fashion; *Collaboration with directors:* Heidi & Rolf Abderhalden; *Teaching activities:* Escuela de Artes y Oficios Santodomingo, Universidad de los Andes, Colombia; *Participation in other important exhibition:* Zürcher Theater Spektakel (Zurich); *Collaboration with theatres:* Mapa Teatro; *Collaboration with theatres:* Mapa Teatro; *Awards:* Best International Participant at the Arts and Crafts Fair (Bogotá, 2010)

HEIDI ABDERHALDEN

* 1962, Bogota / Bogotá

režisérka, dramatička, herečka

Vzdělání: Jacques Lecoq International School of Theatre, Paříž; Atelier de Formation Théâtrale Philippe Gaulier and Monika Pagneux, Accord Mobile Méthode Feldenkrais©; *Spolupráce s divadly:* založila Mapa Teatro-Laboratorio de Artistas v Bogotě, pracovala s Compañía Nacional de Teatro (Mexiko) a Purisai Kanappa Thambiram Duraisami Theru-K-Kootu Manram (Indie); *Spolupráce s režiséry:* Rolf Abderhalden, Händl Klaus, Emilio García-Wehbi; *Pedagogická činnost:* Maestría Interdisciplinar en Teatro y Artes Vivas, Universidad Nacional de Colombia. Proyecto Arquitecturas Efímeras, Ministerio de Cultura de Colombia and AECID; *Účast na dalších významných výstavách:* Wiener Festwochen, Hemispheric Institute of Performance and Politics, SESC Sao Paulo, Museo de la Ciudad Mexico City, Festival Iberoamericano de Teatro de Bogota, atd.

director, dramatist, actor, dramaturg

Education: Jacques Lecoq International School of Theatre, Paris; Atelier de Formation Théâtrale Philippe Gaulier and Monika Pagneux, Accord Mobile Méthode Feldenkrais©; *Collaboration with theatres:* founder the Mapa Teatro-Laboratorio de Artistas, Bogotá; has worked with the Compañía Nacional de Teatro (Mexico) and Purisai Kanappa Thambiram Duraisami Theru-K-Kootu Manram (India); *Collaboration with directors:* Rolf Abderhalden, Händl Klaus, Emilio García-Wehbi; *Teaching activities:* Maestría Interdisciplinar en Teatro y Artes Vivas, Universidad Nacional de Colombia. Proyecto Arquitecturas Efímeras, Ministerio de Cultura de Colombia and AECID; *Participation in other important exhibition:* Wiener Festwochen, Hemispheric Institute of Performance and Politics, SESC Sao Paulo, Museo de la Ciudad Mexico City, Festival Iberoamericano de Teatro de Bogota, etc.

LUIS ANTONIO DELGADO

* 1979, Cali

video střiháč

Vzdělání: Literatura, Universidad de los Andes, Kolumbie; *Spolupráce s divadly:* Mapa Teatro, Casa del Teatro Nacional, Kolumbie; *Spolupráce s režiséry:* Heidi & Rolf Abderhalden, Rosario Jaramillo; *Účast na dalších významných výstavách:* Hebbel am Ufer (Berlín, Německo), Zürcher Theater Spektakel (Curych, Švýcarsko), Festival Mirada (Santos, Brazílie)

video editor

Education: Literature studies, Universidad de los Andes, Colombia; *Collaboration with theatres:* Mapa Teatro, Casa del Teatro Nacional, Colombia; *Collaboration with directors:* Heidi & Rolf Abderhalden, Rosario Jaramillo; *Participation in other important exhibition:* Hebbel am Ufer (Berlin), Zürcher Theater Spektakel (Zurich), Festival Mirada (Santos, Brazil)

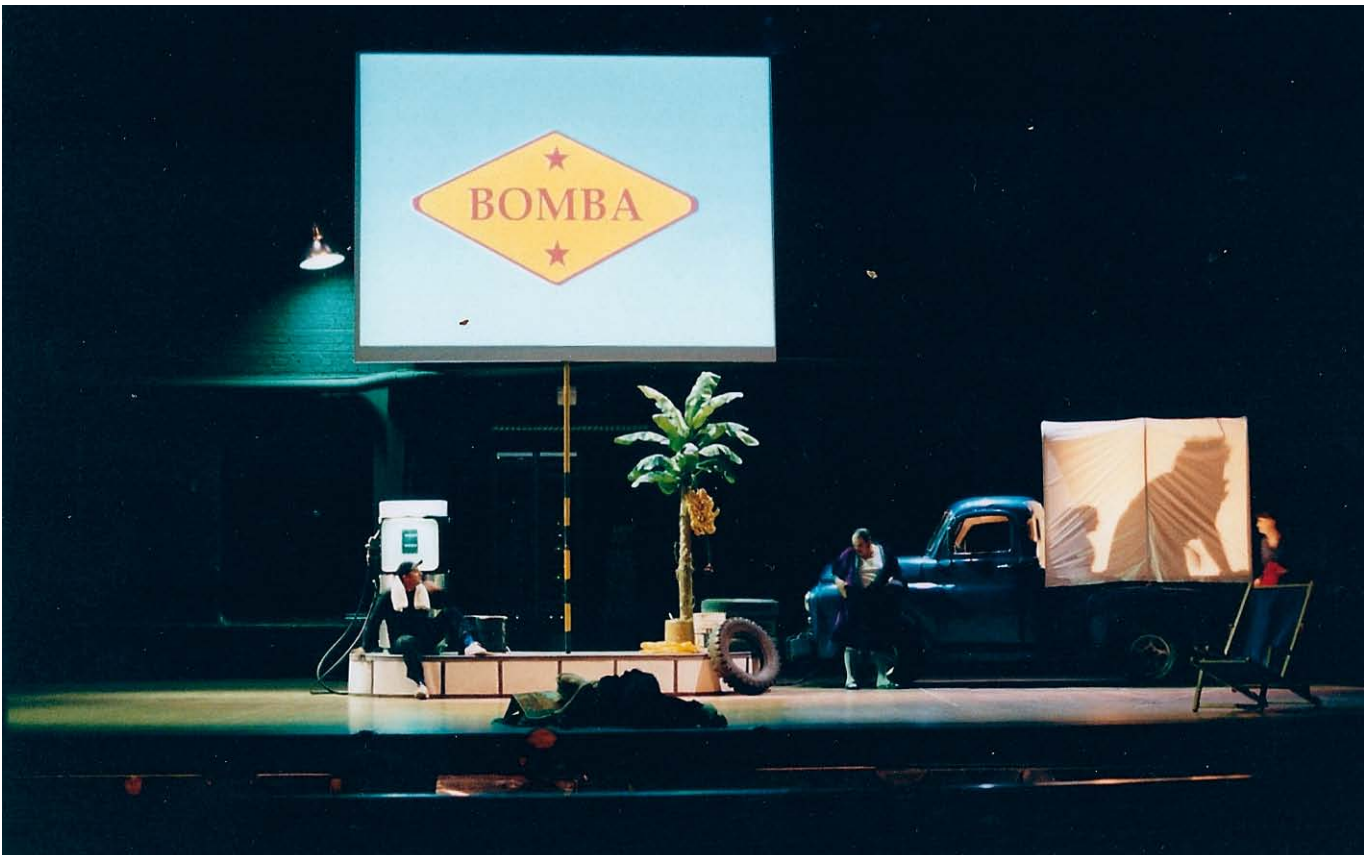

Rolf Abderhalden – Gioacchino Rossini: La Cenerentola, th.: Teatro Municipal Jorge Eliécer Gaitán, Bogotá, 2004



Rolf Abderhalden – Re-Corridos (interactive instalation), th.: Mapa Teatro, Bogotá, 2003, ph.: Mauricio Esguerra

JUAN ERNESTO DÍAZ

* 1979, Mexico City, Mexiko / Mexico

skladatel, zvukový designér, mediální umělec, perkusista, tvůrce interaktivních instalací, zvukových soch, filmového zvuku

Vzdělání: muzikologie na Trinity College of London, tradiční hra na perkuse (Mexiko, Kolumbie, Venezuela, Peru, Kuba); *Spolupráce s divadly:* Compañía Nacional de Teatro (Mexiko), Teatro Ojo (Mexiko), Mapa Teatro (Kolumbie); *Spolupráce s režiséry:* Hector Bourgues, Rolf Abderhalden, Heidi Abderhalden; *Pedagogická činnost:* Escuela Nacional de Danza Folclórica del INBA (Mexico), úvod do tradiční mexické hudby; *Účast na dalších významných výstavách:* NWEAMO Electronic Arts and Music Festival (USA), Bent Festival (USA), New Media Art and Video Festival Biennal Transito (Mexico), Do it yourself Festival CCE (Spain), atd.; *Ocenění:* Fondo Nacional para la Cultura y las Artes (Mexiko), Instituto Nacional de la Juventud (Mexiko), Los Angeles International Film Festival (USA), NWEAMO (USA) a další **composer, sound designer, media artist, percussion performer, author of interactive installations, sound sculptures, film sound design.**

Education: Trinity College of London – music theory, traditional percussion performance (Mexico, Colombia, Venezuela, Peru, Cuba); *Collaboration with theatres:* Compañía Nacional de Teatro (Mexico), Teatro Ojo (Mexico), Mapa Teatro (Colombia); *Collaboration with directors:* Hector Bourgues, Rolf Abderhalden, Heidi Abderhalden.; *Teaching activities:* Escuela Nacional de Danza Folclórica del INBA (Mexico), introduction to Mexican traditional music; *Participation in other important exhibition:* NWEAMO Electronic Arts and Music Festival (USA), Bent Festival (USA), New Media Art and Video Festival Biennal Transito (Mexico), Do it yourself Festival CCE (Spain), etc.; *Awards:* Fondo Nacional para la Cultura y las Artes (Mexico), Instituto Nacional de la Juventud (Mexico), Los Angeles International Film Festival (USA), NWEAMO (USA) among others

JULIÁN DÍAZ

* 1977, Candelaria

herec

Vzdělání: divadlo na Universidad Pedagógica Nacional, Kolumbie; *Spolupráce s divadly:* Mapa Teatro; *Spolupráce s režiséry:* Heidi & Rolf Abderhalden; *Účast na dalších významných výstavách:* Hebbel am Ufer (Berlín, Německo), Zürcher Theater Spektakel (Curych, Švýcarsko), Festival Mirada (Santos, Brazílie)

actor

Education: performing arts, Universidad Pedagógica Nacional, Colombia; *Collaboration with theatres:* Mapa Teatro; *Collaboration with directors:* Heidi & Rolf Abderhalden; *Participation in other important exhibition:* Hebbel am Ufer (Berlin), Zürcher Theater Spektakel (Zurich), Festival Mirada (Santos, Brazil)

PIERRE-HENRI MAGNIN

* 1942, Vevey, Švýcarsko / Switzerland

architekt, scénograf

Vzdělání: School of Photography Vevey, Ecole Spéciale d'Architecture, Paříž; *Spolupráce s divadly:* Mapa Teatro; *Spolupráce s režiséry:* Rolf & Heidi Abderhalden; *Pedagogická činnost:* Académie Expérimentale des Théâtres, Paříž

architect, scenographer

Education: School of Photography Vevey, Ecole Spéciale d'Architecture, Paris; *Collaboration with theatres:* Mapa Teatro; *Collaboration with directors:* Rolf & Heidi Abderhalden; *Teaching activities:* Académie Expérimentale des Théâtres, Paris



Rolf Abderhalden – Prometheus (Site specific theatrical installation), th.: Santa Inés-El Cartucho Neighborhood, Bogotá, 2002, ph.: Fernando Cruz

LUCAS MALDONADO

* 1973, Bogota / Bogotá

filmař, kameraman

Vzdělání: Filmová režie, CECC, Barcelona, Španělsko); *Spolupráce s divadly:* Mapa Teatro; *Spolupráce s režiséry:* Heidi & Rolf Abderhalden; *Účast na dalších významných výstavách:* Wiener Festwochen, Hemispheric Institute of Performance and Politics, Festival Iberoamericano de Teatro de Bogota

filmmaker, cameraman

Education: Dirección de Cine, CECC, Barcelona; *Collaboration with theatres:* Mapa Teatro; *Collaboration with directors:* Heidi & Rolf Abderhalden; *Participation in other important exhibition:* Wiener Festwochen, Hemispheric Institute of Performance and Politics, Festival Iberoamericano de Teatro de Bogota

JOSE IGNACIO RINCÓN

* 1959, Manizales

herec, producent, světelný designér, scénograf

Vzdělání: Herec Teatro Libre de Bogotá; *Spolupráce s divadly:* Mapa Teatro; *Spolupráce s režiséry:* Rolf & Heidi Abderhalden; *Účast na dalších významných výstavách:* Hemispheric Institute of Performance and Politics, SESC Sao Paulo, Festival Iberoamericano de Teatro de Bogota, atd.

actor, producer, lighting designer, scenographer

Education: Actor from the Teatro Libre de Bogotá; *Collaboration with theatres:* Mapa Teatro; *Collaboration with directors:* Rolf & Heidi Abderhalden; *Participation in other important exhibition:* Hemispheric Institute of Performance and Politics, SESC Sao Paulo, Festival Iberoamericano de Teatro de Bogota, etc.

SANTIAGO SEPÚLVEDA

* 1984, Itagüi

mediální umělec, vizuální umělec

Vzdělání: vizuální umění, Universidad de Antioquia, Kolumbie; *Spolupráce s divadly:* Mapa Teatro; *Spolupráce s režiséry:* Rolf & Heidi Abderhalden; *Účast na dalších významných výstavách:* Hebbel am Ufer (Berlín, Německo), Zürcher Theater Spektakel (Curych, Švýcarsko), Festival Mirada (Santos, Brazílie)

media artist, visual artist

Education: Visual arts, Universidad de Antioquia, Colombia; *Collaboration with theatres:* Mapa Teatro; *Collaboration with directors:* Rolf & Heidi Abderhalden; *Participation in other important exhibition:* Hebbel am Ufer (Berlin), Zürcher Theater Spektakel (Zurich), Festival Mirada (Santos, Brazil)

CLAUDIA TORRES

* 1975, Bogota / Bogotá

herečka

Vzdělání: herectví, Academia Superior de Artes de Bogotá; *Spolupráce s divadly:* Mapa Teatro; *Spolupráce s režiséry:* Heidi & Rolf Abderhalden; *Účast na dalších významných výstavách:* Hebbel am Ufer (Berlín, Německo), Zürcher Theater Spektakel (Curych, Švýcarsko), Festival Mirada (Santos, Brazílie)

actor

Education: Acting studies, Academia Superior de Artes de Bogotá; *Collaboration with theatres:* Mapa Teatro; *Collaboration with directors:* Heidi & Rolf Abderhalden; *Participation in other important exhibition:* Hebbel am Ufer (Berlin), Zürcher Theater Spektakel (Zurich), Festival Mirada (Santos, Brazil)

GENARO TORRES

* 1936, Guapi

tradiční hudebník

Spolupráce s divadly: Mapa Teatro; *Spolupráce s režiséry:* Heidi & Rolf Abderhalden

traditional musician

Collaboration with theatres: Mapa Teatro; *Collaboration with directors:* Heidi & Rolf Abderhalden

XIMENA VARGAS

* 1972, Popayán

producentka, video filmařka, fotografka

Vzdělání: Filmová a video produkce, National University, Kolumbie; *Spolupráce s divadly:* Mapa Teatro; *Spolupráce s režiséry:* Heidi & Rolf Abderhalden; *Účast na dalších významných výstavách:* Wiener Festwochen, Hemispheric Institute of Performance and Politics, SESC Sao Paulo, Museo de la Ciudad Mexico City, Festival Iberoamericano de Teatro de Bogota, atd.

producer, video-maker, photographer

Education: Film and video production, National University, Colombia; *Collaboration with theatres:* Mapa Teatro; *Collaboration with directors:* Heidi & Rolf Abderhalden; *Participation in other important exhibition:* Wiener Festwochen, Hemispheric Institute of Performance and Politics, SESC Sao Paulo, Museo de la Ciudad Mexico City, Festival Iberoamericano de Teatro de Bogota, etc.



Christian Probst, Rolf Abderhalden (set), Elizabeth Abderhalden (cos.) – Ansio Los Alpes, Asi Nacen Los Lagos, th.: Mapa Teatro, Bogotá, 2008

KOREJSKÁ REPUBLIKA / REPUBLIC OF KOREA

SEKCE ZEMÍ A REGIONŮ / SECTION OF COUNTRIES AND REGIONS

kurátor / curator: InSuk Suh

autor tématu / author of theme: InSuk Suh

výtvarné – architektonické řešení / designer – architect of exhibition: InSuk Suh

další spolupracovníci / other collaborators: InSuk Suh (světelný design / lighting design)

návrhy a výroba loutek / puppet design & product: MinSook-Kang

generální tajemník / general secretary: KyungJun-Aoh

tajemník / secretary: EunJi-Lim

Obrazy tady a tam, blízké i daleké.

Cituplný design korejského performativního prostoru. Vyjádření všednodenního a neobvyklého pomocí překrývajících se a smíšených obrazů, které umožní divákovi prožít danou situaci jako vzájemné prolnutí (+QR kód)

Výstavní prostor Koreje na PQ 2011 představuje koncept života a smrti optikou všednodenního i mimořádného za hranicemi sjednocené tradice a moderního života. Život a smrt jsou pojímány ve vztahu k vloženým a chaotickým obrazům času a k prostoru v rámci různorodé společnosti nomádské digitální éry v Asii. Pět korejských designérů dává vizuální podobu přirozeným tvarům. Jejich díla mají moderní charakter a vycházejí z asijských tradic.

Images of here and there, nearby and far.

The emotional design of Korean performance space. An expression of the everyday and the unusual through overlapping and mixed images existing in order to experience the situation as a mutual permeation (+QR code)

The exhibition space of the Republic of Korea at PQ'11 shows the concepts of life and death through the everyday and the extraordinary beyond unified tradition and modern life. Life and death always, in relation to nested and chaotic images of time and space within the diverse society of an Asian nomadic digital era. Five Korean designers visualize natural shapes and give a modern character to their works, based on Asian traditions.

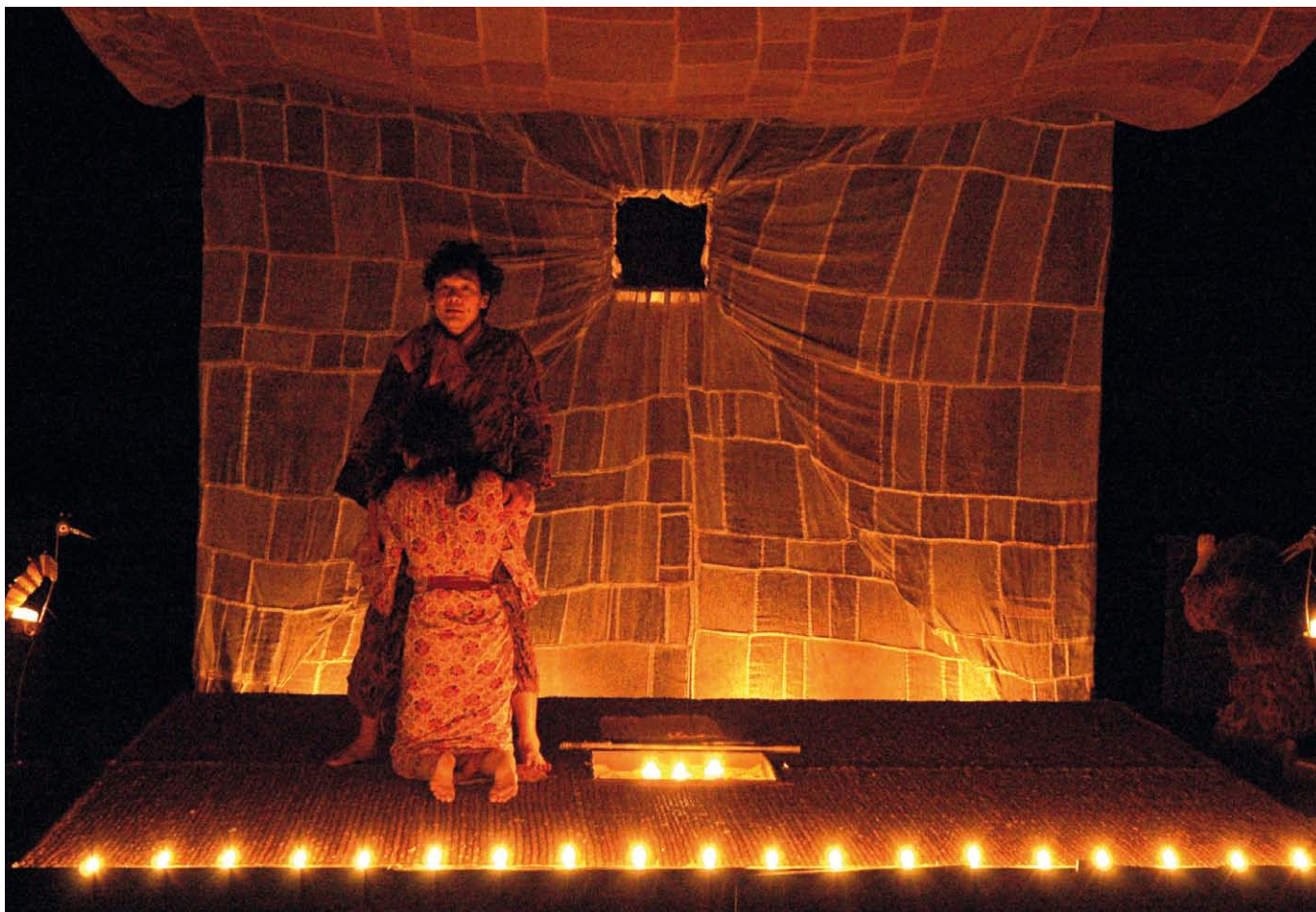

Sung-jong Chun – The Coffin of a Tale, th.: Su bong Small Theater, In Cheon, Busan (Korea), Achuki Bunka Theater (Japan)



Chung-il Im – Jun-sung Kim: The Sabi Mir, th.: Open air stage at Riverside of Baekma, Choong Chung province, ph.: Keun-Hye Koo

SUNG-JONG CHUN

*Soul / Seoul

pedagog, scénograf, malíř

Vzdělání: Chungang University, škola umění; *Pedagogická činnost:* College of Chungang Cultural Industries, Department of Theatrical Design & Technology, as. prof.; *Účast na dalších významných výstavách:* OISTAT 1998 (výstava v Soulu)

> **Kensuke Yokouchi: Rakev příběhu**, Incheon Cultural Center Small Theatre, Incheon, Busan (Korea); Tokyo (Japonsko), 1998, režie: Kensuke Yokouchi > *model, fotografie*

teacher, set designer, painter

Education: Chungang University, graduate school of arts.; *Teaching activities:* College of Chungang Cultural Industries, Department of Theatrical Design & Technology, Assistant Professor; *Participation in other important exhibition:* OISTAT 1998 (exhibition in Seoul)

> **Kensuke Yokouchi: The Coffin of a Tale**, Incheon Cultural Center Small Theatre, Incheon, Busan (Korea), Tokyo (Japan), 1998, director: Kensuke Yokouchi > *model, photo*

MIN-SOOK KANG

* 1977, Soul / Seoul

loutkářka, scénografka, designérka rekvizit

Vzdělání: design na Sang Myung University, Department of Scenography & Production; *Spolupráce s divadly:* The National Theater of Korea, Namsan Arts Center; *Spolupráce s režiséry:* Kim Ara, Kim Teawoong, Ko Sunwoong, An Kungmo; *Účast na PQ:* 1999; *Účast na dalších významných výstavách:* OISTAT 1997 (výstava v Koreji); *Ocenění:* Obdržela cenu programu „Nastupující silná generace“ od Korejské umělecké rady

> **TaeWoong Kim: Králův šašek**, Arko Art Theater, Soul, 2006, režie: TaeWoong Kim > *fotografie*

puppet designer, scenographer, prop designer

Education: Design at Sang Myung University, Department of Scenography & Production; *Collaboration with theatres:* The National Theater of Korea, Namsan Arts Center; *Collaboration with directors:* Kim Ara, Kim Teawoong, Ko Sunwoong, An Kungmo; *PQ participation:* 1999; *Participation in other important exhibition:* 1997 OISTAT Exhibition in Korea; *Awards:* Received the “Next Power Generation Program” award from the Korean Art Council

> **TaeWoong Kim: The King's Jester**, Arko Art Theater, Seoul, 2006, director: TaeWoong Kim > *photo*

KEUN-HYE KOO

*Soul / Seoul

světelný designér, pedagog, prezident Korejské asociace divadelních umělců

Vzdělání: Yong-In Graduate School of Theatre; *Pedagogická činnost:* Chung-kang College of Cultural Industries, světelný design a produkce; *Ocenění:* medaile za zásluhy od Korejského centra ITI, 2005

> **Kwang-lim Kim: SABI MIR**, open stage na břehu Baekmy, provincie Čchoong Čchung, režie: Kwang-lim Kim > *fotografie*

lighting designer, teacher, President of Korean theatre artists' association

Education: Yong-In Graduate School of Theatre; *Teaching activities:* Chung-kang College of Cultural Industries, Lighting Design & Production.; *Awards:* Medal for distinguished service from ITI Korean Center, 2005

> **Kwang-lim Kim: The SABI MIR**, Open air stage at Riverside of Baekma, Choong Chung province, director: Kwang-lim Kim > *photo*

YOON-GYOON OH

* 1960, Tae Čeon / TaeJeon

pedagog, scénograf

Vzdělání: Kunstakademie Düsseldorf, scénografie; *Pedagogická činnost:* SangMyung University, scénografie

> **Giacomo Puccini: Turandot**, Seoul Arts Center – Towol Theater, 2010, režie: YoungA Jang > *fotografie*

teacher, scenographer

Education: Scenography at the Kunstakademie Düsseldorf; *Teaching activities:* Scenography at SangMyung University

> **Giacomo Puccini: Turandot**, Seoul Arts Center – Towol Theater, 2010, director: YoungA Jang > *photo*

DONGWOO PARK

* 1962, Soul / Seoul

scénograf

Vzdělání: Hong-ik Univeristy, scénografie, MFA; *Pedagogická činnost:* Chung-Ang University, School of Performing Arts, Film and Photography, děkan; *Účast na PQ:* 1995

> **C. W. Gluck – Raniero de' Calzabigi: Orfeus a Euridika**, Towol theatre, Seoul Arts Center, 2010, režie: Soyoun Lee > *fotografie*

set designer

Education: MFA, Stage Design, Hong-ik Univeristy; *Teaching activities:* Dean, School of Performing Arts, Film and Photography, Chung-Ang Univ.; *PQ participation:* 1995;

C. W. Gluck – Raniero de' Calzabigi: Orfeo ed Euridice, Towol theatre, Seoul Arts Center, 2010, director: Soyoun Lee > *photo*



HoSung Son (set), HyeJung Jo (cos.) – SungJoon Kim – SukHoon Kang: The King's Jester, th.: Arko Art Theater, Seoul, ph.: MinSook Kang

kurátor / curator: In Jun Kim

autor tématu / author of theme: týmová práce 6 škol / team work of 6 schools

výtvarné – architektonické řešení / designer – architect of exhibition: týmová práce 6 škol / team work of 6 schools

Korejské citění v divadelním prostoru 21. století

Korejský studentský pavilon na PQ 2011 nabízí pohled do zákulisí, kde herci i jiní zaměstnanci v potu tváře dávají průchod svému zápalu pro věc. Výstava zkoumá propojení analogového a digitálního v tavicím kotlíku tradičního a moderního. Říká se, že „světlo má původ ve tmě“. Zákulisí je temným prostorem, který dává vzniknout nejnádhernějšímu světu na světě. V nejtemnějších koutech světa nalezneme to nejkrásnější světlo, jaké kde existuje. Zákulisní prostor představí díla a přípravný postup ztělesňující naděje a očekávání studentů, kteří si za svůj hlavní obor zvolili scénická umění. Vystavené exempláře jsou umístěny ve skrytém prostoru mezi tradičním rýžovým papírem Hanji a QR kódem.

Korejci tradičně dávali do všech oken Hanji (rýžový papír), který sloužil coby filtr tlumící světlo a rozdělující prostor. Této tradiční metody využívá také korejská výstava. Celá hala je pokrytá rýžovým papírem Hanji a vystavená díla jsou umístěna za ním. S čínským uměleckým světem mladých umělců se návštěvníci seznámí, když nahlédnou dovnitř otvory v rýžovém papíru. Díky špičkové technologii QR bude také možné využít smartphonů s digitálními funkcemi a zkoumat umělecké výtvoř studentů v kyberprostoru.

Gosa je náboženský rituál s kořeny v šamanismu, který sám o sobě symbolizuje prosperitu a mír. Do výstavní haly proto umístíme stůl Gosa s objektem prasečí hlavy, abychom tak vyjádřili úctu, přání a naděje do budoucna. Gosa je tradiční korejský rituál, který se provádí na začátku každé velké události, aby zajistil její úspěšný průběh. Prasečí hlava i po smrti cení zuby a každému, kdo ji zvedne k nebi, přináší štěstí. Dalším způsobem, jak si zajistit prosperitu, je poklonit se před prasečí hlavou nebo zastrčit praseta do tlamy či do ucha bankovky. Tento rituál bude předveden formou performance a návštěvníci se jej přímo zúčastní – budou mu moci přisoudit různé účely a budou se moci zamyslet nad způsoby, jak se podílet na jeho interpretaci. Do setkání a komunikace lidí z celého světa tak zapojíme tradiční korejské duchy a budeme se spolu s nimi modlit za prosperitu a mír na PQ 2011.

Korean sentiments in the 21st-century theatre space

The Korean Student Pavilion for PQ2011 looks at the backstage area, where the actors and the staff pour out their passion with sweat. It looks at the connection of analog and digital as well as the melting pot of tradition and modernity. There is a saying, “Darkness makes the light.” The backstage exists as the dark space to make the most beautiful light in the world. We can find the most beautiful light in the darkest places in the world. The backstage exhibition hall displays the pieces and preparation processes that visualize the hopes and expectations of students majoring in the stage arts. The exhibits are inside the hidden space between traditional Hanji rice paper and the QR code.

Traditionally, the windows of Korea all used Hanji (rice paper). Hanji played the role of a filter that absorbed light while dividing the space. Using this traditional method, the exhibition hall has been covered with Hanji rice paper, and the exhibits are located behind them. Through windows of ripped into the rice paper, the active artistic worlds of the young artists can be explored. In addition, using cutting-edge QR code technology, the students' art can be seen in cyberspace using the visitors' smart phones for digital exploration.

Gosa, a religious ritual with shamanic roots, symbolizes prosperity and peace in itself. By installing a Gosa table with a pig-head object in the exhibition hall, we express respect and desires, as well as future hopes. Gosa is a traditional Korean ritual that asks for good luck when starting a big event. The pig's head is still grinning even after death, and wishes good fortune for those who raise it to the sky. Also, bowing to the pig's head, making a wish and feeding bank notes into the pig's mouth or ear are another way of wishing for prosperity.

This ritual is carried out as an event and a performance, and the visitors will participate directly in coming up with various meanings and ways of participating in interpretation. We thus introduce traditional Korean spirits into this encounter and act of communicating with people from all over the world, while also praying for prosperity and peace at PQ 2011.

Kaywon School of Art and Design, Human Space, Scenography

vystavující studenti / list of exhibiting students:

Yoonjin Lee, Kyoungmin Kim, Yoonsuk Choi, Soryong Hwang, Seokmi Hong, Hyonji Choi, Hyonjin Cho, Kyunghwa Lee, Huiju Bak, Sumi Kim, Minyoung Nam, Nalae Yoon, Dasom Lee, Minjee Loh, Juyeon Lim, Juyeon Gong, Eunbyeol Ko, Jihong Jeong, Hyeonseong Song, Hyunji Youk, Suyoung Jang, Euijin Jeong, Jihee Min, Soyoung Goo, Jihea Nam, Mihyun Keon, Na Hwi Kim, Seungyeon Seo

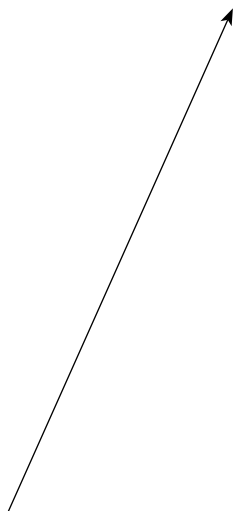

kurátor / curator: Geanny García Delgado

výtvarné – architektonické řešení / designer – architect of exhibition: Geanny García Delgado

Tři kubánské generace

Kuba se PQ neúčastnila celých 24 let. Tato nepřítomnost odráží příběh kubánské scénografie za poslední dvě desetiletí, která byla obdobím nepříznivé hospodářské, politické a společenské situace.

Tato léta byla charakteristická potížemi se setkáváním a s navázáním skutečného dialogu kubánských scénografů tří hlavních generací, které od sebe dělí 20 let.

Tři generace, tři scénografové a tři divadelní hry představují přesný obrázek toho, čím může kubánský ostrov přispět dnešní světové scénografii.

Jesús Ruiz (1943) pochází z první generace inspirované kubánskou revolucí. Jeho scénografie pro inscenaci *Sedm proti Thébám* popisuje skutečné pocity, čímž vytváří metaforické, divadelní a statické obrazy.

Erick Grass (1966) studoval malířství a jeho práce je zjevně ovlivněna kinematografií. V inscenaci *Carmina Burana* vytváří symbolický, strnulý prostor, který je vzdalován realitě pomocí nových obrazů a nového prostorového uspořádání.

Erick Eimil (1983) absolvoval studia v době po otevření akademických scénografických ateliérů. Ve svém díle se pokouší nalézt osobní výraz, který se nachází kdesi uprostřed mezi názory dvou předešlých generací. V inscenaci *Šípy anděla zapomnění* vytváří obrazy za pomoci čistě soudobých prostorových konceptů.

Všichni tři umělci nabízejí výtečnou možnost seznámit se současným stavem scénografie na Kubě, a to i proto, že zkušenosti jejich tří generací se – zejména v posledních šesti letech – sešly na tvořivé půdě Superior Institute of Art (ISA).

Scénografie si vynucuje své místo. Její materiální a technické požadavky a její rozměry jsou tím nejpůsobivějším jazykem v jevištních postupech dnešní Kuby.

3CubanGen-(e)rations

Cuba has not participated in the PQ for 24 years. This absence is a reflection of the history of Cuban stage design over the past two decades – a time of inauspicious economic, political and social conditions.

One particular feature of all these years has been the difficulty of true dialogue and coming-together among the three main generations of Cuban stage designers, separated by a difference of 20 years.

Three generations, three designers, three plays form an exact representative image of what the Island has to contribute to the world of stage design.

Jesús Ruiz (1943) hails from the first generation inspired by the Revolution. His design for *Seven Against Thebes* describes real sensations in order to create a metaphorical, theatrical and static image.

Erick Grass (1966) studied painting and shows a notable cinematic influence. In *Carmina Burana*, he presents a symbolic and stark space. It is further separated from reality, creating new images and new spatial arrangements.

Erick Eimil (1983), who graduated after the opening of academic stage design studios, looks for a personal expression that exists somewhere between the points of view of the two older generations. In *Arrows of the Angel of Forgetfulness*, he creates images using the most purely contemporaneous concepts of space.

All three artists offer an excellent look at the current state of scenography in Cuba, in part because their generational experience comes together (especially over the past six years) in the formative spaces of the Superior Institute of Art (ISA).

Scenography imposes itself. Its material and technical requirements and its dimensions make the most affected language in the process of stage design in Cuba today.



Jesús Rui – Seven against Thebes, th.: Teatro Mella, 2007, ph.: Jesús Ruiz



Erick Eimil (set), Alejandro Calzada (cos.) – Vicente Alejandro Trigo, Yibrán Rivero: Forgetting Angel's Arrows, th.: Gaia Teatro de La Habana, 2009

ERICK EIMIL MEDEROS

* 1983, Havana

pedagog, scénograf, kostýmní výtvarník, světelný designér

Vzdělání: Superior Institute of Arts (ISA), Faculty of Theatre Arts, scénografie, 2008; Polytechnic Institute of Handicrafts Pablo de la Torriente Brau, 2001; *Spolupráce s divadly:* La Chinche Theatre, Aire frío Theatre; *Spolupráce s režiséry:* Lizette Silverio, Eduardo Eimil; *Pedagogická činnost:* Superior Institute of Art, prof., kritiky scénického zobrazení (2009-2011) a scénografie (2010-2011)

> **José Sanchis Sinisterra: Šípy anděla zapomnění**, Casa Gaia, Havana, 2009, režie: Esther Cardoso > *model*

teacher, set designer, costume designer, lighting designer

Education: Superior Institute of Arts (ISA), Faculty of Theatre Arts, Stage Design, 2008; Polytechnic Institute of Handicrafts Pablo de la Torriente Brau, 2001; *Collaboration with theatres:* La Chinche Theatre, Aire frío Theatre; *Collaboration with directors:* Lizette Silverio (La Chinche Theatre), Eduardo Eimil (Aire frío Theatre); *Teaching activities:* Superior Institute of Art, Professor of Appreciation of the Stage Image (2009-2011), Professor of Stage Design (2010-2011)

> **José Sanchis Sinisterra: Arrows of the Angel of Forgettingfulness**, Gaia House, La Habana, 2009, director: Esther Cardoso > *model*



Erick Eimil (set), Alejandro Calzada (cos.) – Vicente Alejandro Trigo, Yibrán Rivero: Forgetting Angel's Arrows, th.: Gaia Teatro de La Habana, 2009

ERICK GRASS MARRERO

* 1966

pedagog, scénograf, kostýmní výtvarník, světelný designér, malíř, módní návrhář

Vzdělání: Academy of Fine Arts San Alejandro, malířství, 1985; Superior Institute of Art, diplom v oboru malířství, 1990; *Spolupráce s divadly:* Liza Alfonso Ballet, National Ballet of Cuba (BNC) & Danza Contemporánea de Cuba; *Spolupráce s režiséry:* Liza Alfonso, Alicia Alonso (BNC), George Céspedes (Danza Contemporánea de Cuba); *Pedagogická činnost:* Superior Institute of Art, prof., scénografie (2002-2008), Kurz umělecké režie (FUNDGLODE, Dominikánská republika, 2009-2010); *Ocenění:* Gramado Movie Festival (cena za uměleckou režii snímku *Pon tu pensamiento en mí*, Brazílie, 1996); Festival filmových škol (cena za uměleckou režii snímku *El año del cerdo*, Mnichov, Německo, 2008)

> **Carl Orff: Carmina Burana**, Auditorio Nacional de México, Mexico City, Mexiko, 2008 > model

teacher, set designer, costume designer, lighting designer, painter, fashion designer

Education: Academy of Fine Arts San Alejandro, Painting, 1985; Superior Institute of Art, Licensed in Painting, 1990; *Collaboration with theatres:* Liza Alfonso Ballet, National Ballet of Cuba (BNC) & Danza Contemporánea de Cuba; *Collaboration with directors:* Liza Alfonso, Alicia Alonso (BNC), George Céspedes (Danza Contemporánea de Cuba); *Teaching activities:* Superior Institute of Art, Professor of Stage Design (2002-2008), Art Direction course (FUNDGLODE, Dominican Republic, 2009-2010); *Awards:* Gramado Movie Festival (Prize in Art Direction for *Pon tu pensamiento en mí*, Brazil, 1996); Festival of Movie Schools (Prize for Art Direction for *El año del cerdo*, Munich, Germany, 2008)

> **Carl Orff: Carmina Burana**, National Auditorium of Mexico, Mexico, 2008 > model

JESÚS RUIZ RODRÍGUEZ

* 1943, Cárdenas, Matanzas

pedagog, scénograf, kostýmní výtvarník, světelný designér, výtvarník loutek

Vzdělání: kurz scénografie u prof. Pavla M. Gábora (ČR), 1971; Národní centrum výzkumu scénických umění, kurz výzkumné metodologie ve scénických uměních, 2002; *Pedagogická činnost:* Superior Institute of Art, prof., scénografie (2006-2011); praktický kurz scénografie Rubéna Vigóna (2001); přednášel scénografii na Massachusetts University a na Holyoke College, katedře divadelních umění, Massachusetts, USA, 2000; *Účast na PQ:* 1971, 1987, 1991; *Účast na dalších významných výstavách:* 1989, 1990 FIART, Pabexpo, Havana, Kuba; *Ocenění:* cena HOLA za mimořádný výkon v oblasti divadla ve španělštině; čestné uznání za scénografii, New York (2001)

> **Antón Arrufat: Sedm proti Thébám**, Mella Theatre, Havana, 2007, režie: Alberto Sarraín > model

teacher, set designer, costume designer, lighting designer, puppet designer

Education: Course of Stage Design, professor Pavel M. Gabor from Czech Republic (1971). Course of Scenic Arts Researching Methodology, National Center of Scenic Arts Research (2002); *Teaching activities:* Professor of Stage Design at the Superior Institute of Art (2006-2011); practical course in stage design practical Rubén Vigón; Lectures in Stage Design in Massachusetts University, USA and in the Department of Theater Arts, Mount Holyoke College, Massachusetts, USA (2000); *PQ participation:* 1971, 1987, 1991; *Participation in other important exhibition:* 1989, 1990 FIART, Pabexpo, La Habana, Cuba; *Awards:* HOLA Award For Excellence in Spanish Language Theatre: Special Recognition for Design, New York (2001)

> **Antón Arrufat: Seven Against Thebes**, Mella Theatre, La Habana, 2007, director: Alberto Sarraín > model



Erick Grass – Carl Orff: Carmina Burana, th.: National Auditorium of Mexico, 2008, ph.: Erick Grass

kurátorský tým / curatorial team: Marina Maleni, Melita Couta, Haris Kafkarides

autoři tématu / authors of theme: Melita Couta, Marina Maleni, Haris Kafkarides

výtvarné – architektonické řešení / designers – architects of exhibition: Haris Kafkarides, Melita Couta

další spolupracovníci / other collaborators: Melita Couta, Marina Maleni, Haris Kafkarides (šéf stavby / chief of construction)

V pohyblivém bodě světa, který se mění... nehybnost. Pohyb prostorů. V pohyblivém bodě světa, který se mění... prostory neurčitosti

Během posledních let způsobila na Kypru řada náhodných i plánovaných událostí výrazné změny, které se týkají prostorů pro divadlo a performance. Divadelní soubory se stěhovaly, a to buď proto, že byla dokončena jejich nová zázemí, nebo kvůli náhlým změnám způsobeným pohromami (např. požáry, vichřicemi nebo zřícením) nebo z rozhodnutí majitelů změnit způsob využití objektů. Byla postavena nebo se staví 4 nová divadla včetně Státního divadla a velkorysého kulturního střediska. Vedle toho jsou tu méně viditelné změny, kdy se rodí nové, malé divadelní prostory buď v historicky významných budovách nebo v rámci nového trendu „bílých krychlí“. Objevují se malé, nezávislé divadelní soubory, které navzdory všem obtížím připravují podmínky pro to, aby se mohly projevit nové, mladé hlasy.

Všimněme si jedné velice zajímavé věci týkající se pohyblivých bodů divadelního prostoru, tedy procesu utváření nových trendů, nových způsobů vyjádření a odboček, které vedou od toho, co bylo, k tomu co bude. Nové divadelní skupiny potřebují nové prostory a nově vzniklé prostory potřebují alternativní přístupy. Obroda prostorů je tedy úzce spjata s obrodou činnosti a kreativity.

Tím, že se zaměříme jak na konkrétní prostory, které prodělaly důležitý posun, tak na nedávné dění v nich, klademe otázku, jaký vztah má minulost prostoru (divadla, alternativního prostoru, transformovaného nebo městského prostoru) k představením, které se v něm odehrávají. Jaké souvislosti, vlivy a odkazy pojí prostor se scénografií v něm a jejím sdělným obsahem? Jak lze vnímat a jak lze ovlivnit scénografií v městském prostoru? V některých z představených případů je spojitost zjevná, v jiných není tak nasnadě a je abstraktnější povahy.

Hlavní město Kypru Nikósie prochází zásadními politickými, geografickými i společenskými změnami. Myšlenka opětovného

sjednocení severní a jižní části ostrova pod novou ústavou je nejsilnější faktor, který se rozděleného města bezprostředně dotýká. Otevírá se hranice a v místech ochranných pásem OSN vznikají nové komunikace, zatímco příliv imigrantů mění charakter metropole. Neustále se měnící prostor samotného města tak lze považovat za veřejnou scénografií. Právě za těchto podmínek vyběžejí malé, nezávislé prostory umělecké skupiny a jednotlivce, aby našli vlastní hlas. Umělecká praxe se tak nachází ve stavu neustálého toku. Pohyblivý bod je most mezi protichůdnými skutečnostmi, které vidíme ve veřejném i divadelním prostoru.

Kyperský kurátorský tým se proto soustředí na „posuny času a prostoru“ působením konkrétních pnutí: konstrukce – destrukce, zavedené scény – městské instantní scénografie, ornamenty jako stopy historie – nová estetika. Myšlenku tvorby v neurčité situaci názorně ukáže společný jmenovatel děl představených scénografů, performerů, zvukových designerů a dalších umělců i zvolených her. Zvláštní oddělení pavilonu nazvané „Městská instantní scénografie“ se zaměří na hybridní scénografií, městské intervence, veřejné performance a individuální iniciativy.

Podoba kyperského národního pavilonu je založena na procesu „stěhování“, „přemístování“ a „převozu“ z jednoho místa na druhé nebo dokonce na „přerozdělování“ míst. Nedávná výstavba spojená se zničením několika divadelních prostorů a myšlenka využití veřejného prostoru jako scény vedly k pojetí expozice, které naznačuje nakupení předmětů, nábytku, divadelních rekvizit a archivů ve sbaleném a složeném stavu. Instalace objektů, knihovna děl, hra na objevování, rozměrová provokace, kabinet kuriozit, výstava prací, interaktivní svět, vědomí pohyblivosti a prostorová transformace.

Kyperská expozice se ptá po vztahu mezi prostory/scénami, které prošly proměnou nebo změnou využití a ve kterých je cítit svoboda a očekávání. Prostor možnosti a očekávání v pohybu od toho, co bylo, k tomu, co bude.

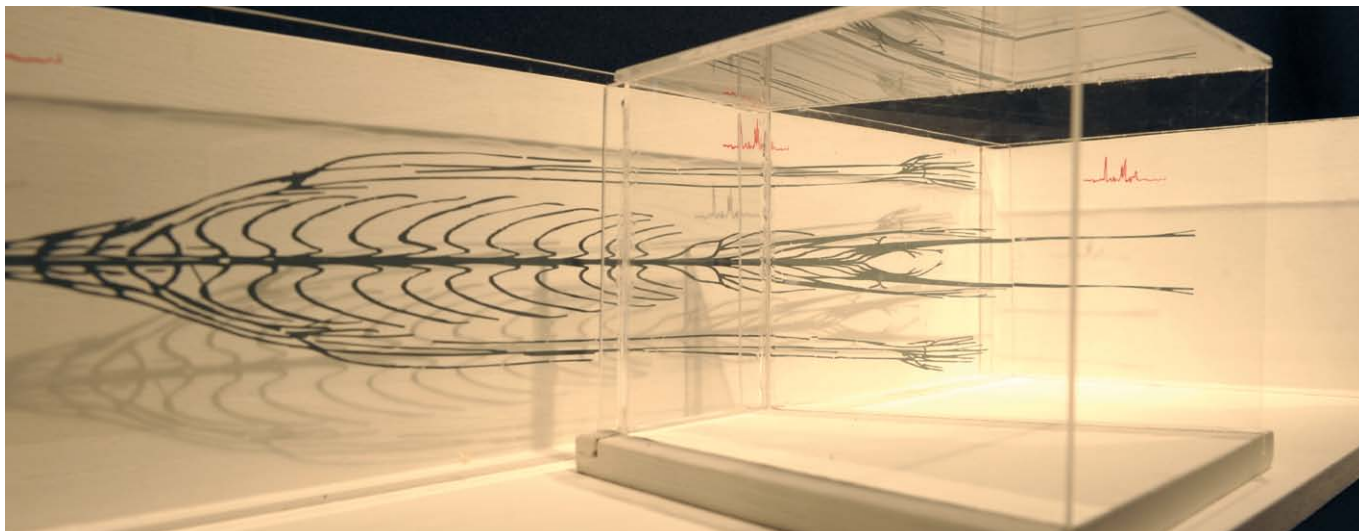

Lakis Yenethlis – Entrance Forbidden to Stress, th.: Teatro Epigoni, 2008, ph.: Lakis Yenethlis



Angelos Angelis – Festen, th.: Cyprus Theatre Organisation, 2009

At the shifting point of the turning world... stillness. Shift – in spaces. At the shifting point of the turning world... spaces of ambiguity

In the past four years, a series of events, either accidental or planned, brought a major movement in terms of theatre and performance spaces in Cyprus. Theatre companies relocated either because plans for new facilities were finally realized or because of abrupt changes of plans brought on by major disasters, such as fires, storms, collapses or owners' decisions for change of use. Four new theatres have been and are in the process of being built, including the State Theatre and a grand-scale cultural centre. Not all the changes are of big scale, as at the same time small theatre spaces are being born, either within the texture of a historically significant building or following the new trends of the white cube. Small independent theatre groups sprout and, despite all the difficulties, plant the seeds for offering a platform for young voices to express themselves.

When thinking of theatre, there is something extremely interesting to be noted about shifting points, about the process by which a new trend begins to formulate, a different expression starts to be formed and a diversion leads the way from what 'was' to what 'shall be'. New theatre groups need new spaces, and newborn spaces need alternative proposals. Therefore, the rebirth of spaces is closely linked with the rebirth of activity and creativity.

By focusing both on specific spaces that have experienced an important "shifting process" and on recent activities within them, we ask the questions: How can the history/biography/past life of a space (theatre, alternative space, transformed space or urban space) be thought of in relation to the performance it is hosting? What are the connections, influences and references that link the space with the performance design and its narrative content? How can scenography be perceived and influenced within the urban space? In some of the cases presented, the links are directly apparent; in others these connections might not be immediate or obvious (contemporaneous) but more of an abstract link. If we consider the capital city of Cyprus, Nicosia, it is a fact that the city is undergoing important political, geographical and social changes.

The idea of the reunification of the north and south part of the island under a different constitution is the strongest concern, one that affects the divided capital directly. Borders are being opened and passages are being created in place of UN dead-ends, while large numbers of immigrant groups are changing the character of city areas. This urban arena, a constantly shifting space, could be perceived as an urban scenography. This is exactly where small independent spaces are inviting groups and individuals to find a voice, and where the practice of art is in a state of flux. The shifting point is a bridge between contrasting realities as it is manifested either in urban spaces or on theatre stages. The Cyprus curatorial team will thus focus on the idea of the "shifting time and space" through specific tensions: construction vs. destruction, established places vs. urban ready-mades, textures as historical traces vs. the aesthetic of the clinically new. The notion of creation within an ambiguous state will be demonstrated through the common ground shared by the works of the presented scenographers, performance artists, sound designers and other artists, as well as the kinds of plays that are chosen. A separate section within the pavilion, called "Urban Ready-Mades" will be presented, focusing on hybrid scenography, city interventions, public performances and individual initiatives.

The idea behind the design of the Cyprus national pavilion is based in the process of "moving", "relocating", "transporting" from one place to another, even "relocating" or "reallocating". The recent construction and destruction of several theatrical spaces in Cyprus mentioned before, as well as the use of urban spaces as stage areas, lead to a design that suggests an accumulation of objects, furniture, theatrical props and archives, packed and stacked. An installation of objects, a library of works, a game of discovery, a teaser of dimensions, a cabinet of curiosity, an exposition of works, an interactive world, a sense of mobility and spatial transformation.

The Cyprus participation questions the relationship between spaces/stages that have undergone experienced a transformation or have undergone a change of use, a change of activity, that demonstrate a sense of freedom, of expectancy. The space of possibility, of expectation, moving from "what was" to "what will be".

ANGELOS ANGELI

učitel, scénograf, kostýmní výtvarník

Vzdělání: scénografie a kostým na School of Fine Arts in Florence a na School of Scenography Teatro Alla Scala of Milan; *Spolupráce s divadly:* Cyprus Theatre Organisation (THOC), Teatro Askisi; *Pedagogická činnost:* Učil na veřejných školách na Kypru a školách ANT1 a dalších divadelních školách v Aténách; *Účast na PQ:* 1991; *Účast na dalších významných výstavách:* Expo '92 Seville

> **Thomas Vinterberg, Mogens Rukov, Bo Hansen: Rodinná oslava,** Cyprus Theatre Organisation, Latsia Municipal Theatre, Nikósie, 2009, režie: Neophytos Taliotis > *fotografie, DVD*

teacher, set designer, costume designer, scenographer

Education: Studied scenography and costume design at the School of Fine Arts in Florence and at the School of Scenography Teatro Alla Scala of Milan; *Collaboration with theatres:* THOC, Teatro Askisi; *Teaching activities:* Taught in public high schools in Cyprus, ANT1 Schools in Athens, as well as at various theatre schools in Athens.; *PQ participation:* 1991; *Participation in other important exhibition:* Expo, 92 Seville

> **Thomas Vinterberg, Mogens Rukov, Bo Hansen: Festen,** Cyprus Theatre Organisation, Latsia Municipal Theatre, Nicosia, director: Neophytos Taliotis > *photo, DVD*

ANTONIS ANTONIOU

* 1978

skladatel, učitel, zvukový designér

Vzdělání: hudba, hudební skladba na Goldsmiths University of London, Thames Valley University London, jazz na Philippos Nakas Conservatory, Atény; *Spolupráce s divadly:* THOC, Satiriko, Paraplevros Paragoges; *Účast na dalších významných výstavách:* Amsterdamské Biennale 2010, Rainforest 4 at Area10, Londýn (2009), „Koitzontas loksa ta peninta hronia tis Kypriakis Dimokratias“, Limassol, Kypr (2010), „Chypre 2010 L'art au present“, Paříž (2010)

> **Antonis Antoniou: RainZonanceS,** Old Satiriko Theatre, Nikósie, 2010, režie: Antonis Antoniou > *DVD*

composer, teacher, sound designer

Education: BA in music, MA in music composition at Goldsmiths University of London, Thames Valley University London; jazz course at Philippos Nakas Conservatory, Athens; *Collaboration with theatres:* THOC, Satiriko, Paraplevros Paragoges; *Participation in other important exhibition:* Amsterdam Biennale 2010; Rainforest 4 at Area10, London 2009; „Koitzontas loksa ta peninta hronia tis Kypriakis Dimokratias“, Limassol, Cyprus (2010); „Chypre 2010 L'art au present“, Paris (2010)

> **Antonis Antoniou: RainZonanceS,** Old Satiriko Theatre, Nicosia, 2010, director: Antonis Antoniou > *DVD*

STAVROS ANTONOPOULOS

* 1962, Nikósie / Nicosia

scénograf, kostýmní výtvarník, malíř

Vzdělání: malba na Florence Academy of Fine Arts (1981–1985); módní návrhářství, Scuola Magda de Lazzari, Florencie (1982–1984), scénografie na Sorbonne University, Paříž, Francie (1988–1990); *Spolupráce s divadly:* THOC; *Účast na PQ:* 1995, 1999, 2003; *Účast na dalších významných výstavách:* Mediterranean Strokes, USA (2009); Kyperští umělci, Norsko (2009), The Odyssey Within, USA (2008), 5 současných kyperských umělců, Německo (1987), Contemporary Cypriot Art, London (1991), Alexandrijské bienále (1994), Bienále mladých umělců, Francie; *Ocenění:* Premio Internazionale d'Arte Moderna, Florencie, Itálie (1987); Prix Matisse, Francouzská ambasáda, Nikósie (1987)

> **Henrik Ibsen: Strašidla,** Cyprus Theater Organisation, Nicosia Municipal Theatre, Nikósie, 2008, režie: Yiannis Iordanides > *model, fotografie*

set designer, costume designer, painter

Education: Studied painting at the Florence Academy of Fine Arts (1981–1985); fashion design at Scuola Magda de Lazzari, Florence (1982–1984); scenography at Sorbonne University, Paris/France (1988–1990); *Collaboration with theatres:* THOC; *PQ participation:* 1995, 1999, 2003; *Participation in other important exhibition:* Mediterranean Strokes, USA (2009); Cypriot Artists, Norway (2009); The Odyssey Within, USA (2008); 5 Contemporary Cypriot Artists, Germany (1987), Contemporary Cypriot Art, London (1991), Biennale of Alexandria (1994), Biennale of Young Artists, France; *Awards:* Premio Internazionale d'Arte Moderna, Florence (1987); Prix Matisse, French Embassy, Nicosia (1987)

> **Henrik Ibsen: Ghosts,** Cyprus Theater Organisation, Nicosia Municipal Theatre, Nicosia, 2008, director: Yiannis Iordanides > *model, photo*

ANDY BARGILLY

* 1947, Famagusta

umělecký manažer, učitel, scénograf, kostýmní výtvarník

Vzdělání: Scénografie a kostýmní návrhářství na DAMU Praha; *Spolupráce s divadly:* THOC; *Účast na PQ:* 1991, 1995, 1999, 2003, 2007; *Účast na dalších významných výstavách:* World Stage Design Exhibition Toronto World Stage Design Exhibition Soul

> **Max Frisch: Pan Biedermann a žháří,** SKALA Theatre, Patticheio, 2008, režie: Andreas Melekis > *model, fotografie*

art manager, teacher, set designer, costume designer, scenographer

Education: Stage and costume design at the Theatre Academy of Prague (DAMU); *Collaboration with theatres:* THOC; *PQ participation:* 1991, 1995, 1999, 2003, 2007; *Participation in other important exhibition:* World Stage Design Exhibition in Toronto and World Stage

> **Max Frisch: The Fire Raisers,** SKALA Theatre, Patticheio, 2008, director: Andreas Melekis > *model, photo*

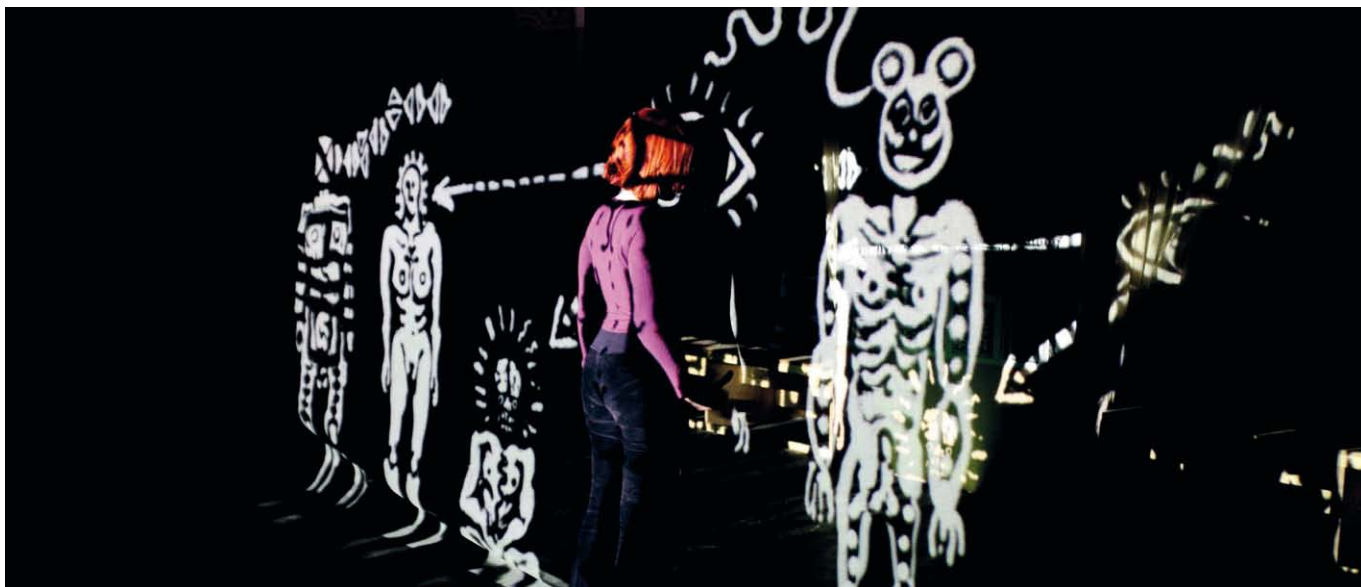

Mayia Angeli – In Two Minds, th.: Cyprus Theatre Organisation, 2010

MELITA COUTA

* 1974, Nikósie / Nicosia

scénografka, kostýmní výtvarnice, sochařka

Vzdělání: výtvarné obory, sochařství na Slade School of Fine Art – UCL, Londýn (1993–1998), Central St. Martins College of Art and Design (1992–1993); *Spolupráce s divadly:* THOC, Paravan Proactions; *Účast na PQ:* 2007; *Účast na dalších významných výstavách:* Chypre 2010: L'art au Present, Paříž (2010); Breaking Walls – Building Networks, Soluň (2010); Agorafolly Outside/Inside, Europalia, Brusel (2007); OPENASIA 7th Exhibition of Sculptures, Benátky 2004

> **Kde jsem také doma**, Nikósie, Berlín, pouliční představení > **kostým set designer, costume designer, sculptor, scenographer**

Education: MFA in sculpture from Slade School of Fine Art – UCL, London (1993–1998), foundation course in art and design (1992–1993) at Central St. Martins College of Art and Design, London; *Collaboration with theatres:* THOC, Paravan Proactions ; *PQ participation:* 2007; *Participation in other important exhibition:* Chypre 2010: L'art au Present, Paris (2010); Breaking Walls – Building Networks, Thessaloniki (2010); Agorafolly Outside/Inside, Europalia, Brussels (2007); OPENASIA 7th Exhibition of Sculptures, Venice 2004

> **Which is Also My Home**, Nicosia, Berlin, street performance > costume

EDOUARD GEORGIU

* 1968, Limasol / Lemesos

architekt, scénograf, kostýmní výtvarník

Vzdělání: Architektura, National Technical University of Athens; Scénografie, Ecole d'Architecture de Clermont Ferrand, Francie; *Spolupráce s divadly:* THOC; ETHAL, Limasol, Kypr; *Účast na PQ:* 2003 > **Azis Nesin: Pojd', duše, zabij mě!**, Technohoros ETHAL, Limasol, 2008, režie: Costas Demetriou > *fotografie*

architect, set designer, costume designer, scenographer

Education: Architecture, National Technical University of Athens; Scenography, Ecole d'Architecture de Clermont Ferrand, France; *Collaboration with theatres:* THOC; ETHAL/Lemesos Subsidized Theatre, Cyprus; *PQ participation:* 2003

> **Azis Nesin: Come, My Soul, Kill Me!**, Technohoros ETHAL, Limasol, 2008, director: Costas Demetriou > *photo*



Crash Helmets Must Be Removed, ph.: Phanos Kyriakou

HARRIS KAFKARIDES

* 1978, Nikósie / Nicosia

scénograf, kostýmní výtvarník, umělecký ředitel a grafik

Vzdělání: scénografie Central St. Martins College of Art and Design, Londýn; *Spolupráce s divadly:* THOC, Satiriko Theatro, ETHAL, Paravan Proactions; *Účast na PQ:* 2003, 2007; *Účast na dalších významných výstavách:* Výstava mladých scénografů, 2002, Řecké národní divadlo; scénografická výstava „Stin Bouka“, Nikósie, 2007

> **Akis Dimou: Dnes večeříme u Jokasty**, Satiriko Theatre, Nikósie, 2009, režie: Despina Bebedeli > *model*

> **Lukas Bärfuss: Sexuální neurozy našich rodičů**, Kyperská divadelní organizace, Nea Skini, THOC, Nikósie, 2010, režie: Yiannis Paraskevopoulos > *fotografie*

set designer, costume designer, scenographer, art director and graphic designer

Education: scenography, Central St. Martins College of Art and Design, London; *Collaboration with theatres:* THOC, Satiriko Theatro, ETHAL, Paravan Proactions ; *PQ participation:* 2003, 2007; *Participation in other important exhibition:* Young Scenographers Exhibition, 2002, National Theatre of Greece; “Stin Bouka” scenography exhibition, Nicosia (2007)

> **Akis Dimou: Tonight we Dine at Jokasta's**, Satiriko Theatre, Nicosia, 2009, director: Despina Bebedeli > *model*

> **Lukas Bärfuss: The Sexual Neuroses of Our Parents**, Kyperská divadelní organizace, Nea Skini, THOC, Nikósie, 2010, director: Yiannis Paraskevopoulos > *photo*

ELENA KATSOURI

* 1972, Nikósie / Nicosia

scénografka, kostýmní výtvarnice

Vzdělání: Divadelní design, University of Central England, Institute of Art and Design; *Spolupráce s divadly:* THOC, Theatro ENA, ETHAL, Open Theatre, Antidote Theatre, Dionysos Theatre, Rooftop Theatre *Spolupráce s režiséry:* Evis Gabrielides, Stephanos Kotsikos, Minas Tingilis, Yiannis Rigas, Magdalena Zira, Kyriaki Malama, Sarah Norman; *Účast na PQ:* 2007; *Účast na dalších významných výstavách:* Výstava scénografie „Sti Mpouka“ Nikósie (2007); Výstava scén a kostýmů, Centrum Evagorase Lanitise, Limasol (2008)

> **Joanna Murray-Smith: Bez hany**, Dionysos Theatre, Pantheon theatre, Nikósie, 2008, režie: Stephanos Kotsikos > *model, fotografie*

set designer, costume designer

Education: Theatre design, University of Central England, Institute of Art and Design; *Collaboration with theatres:* THOC, Theatro ENA, ETHAL, Open Theatre, Antidote Theatre, Dionysos Theatre, Rooftop Theatre ; *Collaboration with directors:* Evis Gabrielides, Stephanos Kotsikos, Minas Tingilis, Yiannis Rigas, Magdalena Zira, Kyriaki Malama, Sarah Norman; *PQ participation:* 2007; *Participation in other important exhibition:* “Sti Mpouka” scenic exhibition, Nicosia / Cyprus (2007); Scenic & Costume Exhibition, Evagoras Lanitis Centre, Limassol/Cyprus (2008);

> **Joanna Murray-Smith: Honor**, Dionysos Theatre, Pantheon theatre, Nicosia, 2008, director: Stephanos Kotsikos > *model, photo*

GIORGOS KOUKOUMAS

* 1971, Moskva, Rusko / Moscow, Russia

světelný designér, filmový režisér, fotograf

Vzdělání: Lykourgos Stavrakou Cinema and Television Academy in Athens; *Spolupráce s divadly:* osvětlovač v Satiriko Theatre (1990–1992, 1995), Theatro Skala (1996), Cyprus Theatre Organisation (od 1997)

> **Thomas Vinterberg, Mögens Rukov, Bo Hansen: Rodinná oslava**, Cyprus Theatre Organisation, Latsia Municipal Theatre, Nikósie, 2009, režie: Neophytos Taliotis > *fotografie, DVD*

lighting designer, film director, photographer

Education: Lykourgos Stavrakou Cinema and Television Academy in Athens; *Collaboration with theatres:* Worked as lighting technician with Satiriko Theatre (1990-92, 1995) and Theatro Skala (1996), Cyprus Theatre Organisation (since 1997)

> **Thomas Vinterberg, Mögens Rukov, Bo Hansen: Festen**, Cyprus Theatre Organisation, Latsia Municipal Theatre, Nicosia, 2009, director: Neophytos Taliotis > *photo, DVD*

PHANOS KYRIACOU

* 1977, Nikósie / Nicosia

sochař

Vzdělání: Magisterský titul z Goldsmiths University, London (2006-2007); Bakalářský titul v oboru výtvarné umění z Middlesex School of Arts, London (1999-2001); *Účast na dalších významných výstavách:* OPEN 13, mezinárodní výstava soch a instalací, Lido, Benátky, Chypre 2010, L'art au Present, Espace Commines, Paříž, Francie; Sinergia, Aggelos Makrides a Phanos Kyriacou, Kyperské archeologické muzeum > **Ochranné helmy nutno sejmout**, Apotheke, Nikósie, 2009 > *DVD sculptor*

Education: MFA from Goldsmiths University, London (2006-2007); BA in fine arts from Middlesex School of Arts, London (1999-2001); *Participation in other important exhibition:* OPEN 13, International Exhibition of Sculptures & Installations, Lido, Venice; Chypre 2010, L'art au Present, Espace Commines, Paris/France; Sinergia, Aggelos Makrides and Phanos Kyriacou, Cyprus Archaeological Museum; > **Crashed Helmets Must be Removed**, Apotheke, Nicosia, 2009 > *DVD*

LEA MALENI

* 1973, Nikósie / Nicosia

herečka, divadelní režisérka, televizní scenáristka, moderátorka

Vzdělání: herectví na Drama School of the Greek National Theatre (1993), režie na Goldsmiths College, University of London (2004); *Spolupráce s divadly:* THOC, *Pedagogická činnost:* herectví na Vladimiroso Kafkarides Drama School (2007-2009)

> **kolektiv (Antonis Georgiou, Lea Maleni, George Rodosthenous, Liza Tsaggaridou): ON/OFF (Životní střihy)**, Cyprus Theatre Organisation, Theatro Agoras Agiou Andrea, Nikósie, 2007, režie: Lea Maleni > *model, fotografie*

actress, theatre director, other, worked for television as script writer, presenter *Education:* Acting at Drama School of the Greek National Theatre (1993), directing at Goldsmiths College, University of London (2004); *Collaboration with theatres:* THOC; *Teaching activities:* acting at Vladimiroso Kafkarides Drama School (2007-2009)

> **Devised Theatre (Antonis Georgiou, Lea Maleni, George Rodosthenous, Liza Tsaggaridou): ON/OFF (Life Cuts)**, Cyprus Theatre Organisation, Theatro Agoras Agiou Andrea, Nicosia, 2007, director: Lea Maleni > *model, photo*

MARINA MALENI

* 1967, Nikósie / Nicosia

herečka, teatroložka

Vzdělání: divadlo, herectví, sociologie na University of Texas, Austin, USA; *Spolupráce s divadly:* THOC

> **kolektiv (Antonis Georgiou, Lea Maleni, George Rodosthenous, Liza Tsaggaridou): ON/OFF (Životní střihy)**, Cyprus Theatre Organisation, Theatro Agoras Agiou Andrea, Nikósie, Kypr, 2007, režie: Lea Maleni > *model, fotografie*

actor, theatre theoretician

Education: BA in theatre arts, BFA in acting, BA in sociology from University of Texas, Austin; *Collaboration with theatres:* THOC

> **Devised Theatre (Antonis Georgiou, Lea Maleni, George Rodosthenous, Liza Tsaggaridou): ON/OFF (Life Cuts)**, Cyprus Theatre Organisation, Theatro Agoras Agiou Andrea, Nicosia, Cyprus, 2007, director: Lea Maleni > *model, photo*

STYLIANOS PELEKANOS

* 1970, Nikósie / Nicosia

architekt, scénograf, průmyslový design, design šperků

Vzdělání: architektura na Architecture School of Aristotelian University Soluň, Řecko a Bartlet School of the University College London

> **Harold Pinter: Milenec**, Theatro Skala, Larnaca, 2008 > *fotografie architect, set designer, industrial design, jewellery design*

Education: Architecture School of Aristotelian University, Thessaloniki, Greece a Bartlet School of the University College London

> **Harold Pinter: The Lover**, Theatro Skala, Larnaca, 2008 > *photo*

PAVLOS SIDERIS

* 1981

architekt, scénograf

Vzdělání: Architectural Association in London (2006)

> **kolektiv: Karagiozis odhalen**, Open Arts, Nikósie, Londýn, Praha, Atény, 2008, režie: Evripidis Dikaios, Athina Kasiou > *objekt, video architect, set designer*

Education: Architectural Association in London (2006)

> **Devised play: Karagiozis Exposed**, Open Arts, performed in Nicosia, London, Prague, Athens, 2008, director: Evripidis Dikaios, Athina Kasiou > *object, video*

KAROLINA SPYROU

* 1980, Nikósie / Nicosia

světelná designérka, scénografka

Vzdělání: scénografie na Liverpool Institute of Performing Arts, výtvarné umění a design na LEDRI School of Art and Design, Nikósie; *Spolupráce s divadly:* Ethal, Alpha Square, Solo for Three, Rialto Theatre, Rooftop Theatre Group, Aigaia Theatre, Xmas Productions

> **Henrik Ibsen: Strašidla**, Cyprus Theatre Organisation, Nicosia Municipal Theatre, Nicosia, 2008, režie: Yiannis Iordanides > *fotografie lighting designer, scenographer*

Education: theatre and performance design from Liverpool Institute of Performing Arts; art and design at LEDRI School of Art and Design, Nicosia; *Collaboration with theatres:* Ethal, Alpha Square, Solo for Three, Rialto Theatre, Rooftop Theatre Group, Aigaia Theatre, Xmas Productions > Henrik Ibsen: Ghosts, Cyprus Theatre Organisation, Nicosia Municipal Theatre, Nicosia, 2008, director: Yiannis Iordanides > *photo*

LAKIS YENETHLIS

* Nikósie / Nicosia

scénograf, kostýmní výtvarník

Vzdělání: výtvarné umění a design, Middlesex University; divadelní design, Central St Martin's School of Art and Design; *Spolupráce s divadly:* THOC, Theatro Skala; *Ocenění:* Linbury Prize, Royal National Theatre, 1993

> **Costas Montis: Stresu vstup zakázán!**, Epigonoí Theatre, Aglanjia, ETHSK Theatre, 2007, režie: Photos Photiades > *model set designer, costume designer, scenographer*

Education: Art and design, Middlesex University; theatre design, Central St Martin's School of Art and Design; *Collaboration with theatres:* THOC, Theatro Skala; *Awards:* Linbury Prize at the Royal National Theatre in 1993 > **Costas Montis: Entrance Forbidden to Stress!**, Epigonoí Theatre, Aglanjia, ETHSK Theatre, 2007, director: Photos Photiades > *model*



Tat-t-Nabar: Zoo, th.: Paravan Proactions, ph.: Melita Couta

Apotheke

Apotheke je dynamická, multidisciplinární kulturní instituce podporující a předvádějící současné umění, myšlenky a kulturu.

Během 15 let své existence hostila Apotheke širokou škálu průlomových uměleckých výstav, workshopů, diskuzí, ad-hoc rezidencí, free barů a instantních nahrávacích studií, které kriticky reflektovaly umění a kulturu. Apotheke je radikální už od svého vzniku a jejím cílem je představovat a podporovat odvážné počiny současných umělců, designérů, teoretiků, spisovatelů, aktivistů a dalších, to vše v propracovaných nových rámcích a povzbudivých modalitách.

Apotheke sídlí v neobvyklé, malé industriální budově v postranních uličkách obezděné části města Nikósie a vyvíjela se zároveň s širší sítí inovativní angažovanosti v umění a kultuře hlavního města Kypru. V rámci svého uznávaného mezinárodního programu vytvořila aliance a vztahy s různými jednotlivci i sdruženími z Nikósie a hrála zásadní roli v projektech mimo svůj domov od Architektonického bienále Nikósie až po autonomistické pouliční festivaly. V souladu se svou vášní pro město Nikósie Apotheke v nejvyšší možné míře využívá dílny a technické know-how dostupné v jejím domovském městě.

> Apotheke > *fotografie*

Apotheke

Apotheke is a dynamic, multi-disciplinary cultural institute, supporting and showcasing contemporary art, ideas and culture.

Over a 15-year period, Apotheke has hosted a wide range of groundbreaking art exhibitions, workshops, talks, ad-hoc residencies, free bars and pop-up recording studios, which have critically reflected on arts and culture. Radical from its inception, Apotheke is dedicated to introducing and promoting audacious attempts of contemporary artists, designers, theorists, writers, activists and others, in rigorous new frameworks and invigorating modalities.

Housed in a rare, small-scale industrial building on the back-streets of the walled part of the city of Nicosia, Apotheke has evolved alongside the broader network of innovative engagement with art and culture in and of the capital city of Cyprus as well. In coexistence with its acclaimed, international program, it has formed allegiances and relationships with a variety of individuals and collectives in Nicosia, and has played a substantial role in offsite projects ranging from the Nicosia Architectural Biennial to autonomist street festivals. As part of its passion and ethos for the city of Nicosia, Apotheke makes as much use as possible of workshops and the technical know-how found within the municipality of Nicosia.

> Apotheke > *photo*



Elena Antoniou (set), Froso Mavrou (cos.) – The Lover, th.: Fresh Target, 2008

FRESH TARGET THEATRE ENSEMBLE

divadelní uskupení

Fresh Target Theatre Ensemble je skupina specializující se na vytváření divadelních podmínek v ne-divadelním prostředí zvyšováním svobody diváků a umělců.

> **Harold Pinter: Milenec**, Fresh Target Theatre Ensemble, v luxusním bytě, Nikósie, 2009, režie: Paris Erotokritou, Aris Kleanthous > *fotografie theatre group*

Fresh Target Theatre Ensemble is a group specializing in creating theatrical conditions in non-theatre environments, thus increasing audiences' and artists' freedom.

> **Harold Pinter: The Lover**, Fresh Target Theatre Ensemble, in a luxury apartment, Nicosia, 2009, director: Paris Erotokritou, Aris Kleanthous > *photo*

MITOS THEATRE GROUP

divadelní skupina zaměřující se na výzkum a performance

> **Stará octárna**, MITOS

Centrum performativních umění MITOS, nezisková organizace založená performery Elenou Agathokleous a Lukaszem Walewskim v roce 2007 ve městě Limasol na Kypru, představuje na PQ 11 rekonstrukci své domácí scény, bývalé octárny Palió Xydadiko. > *fotografie, DVD*

theatre group specializing in research and performance

> **The Old Vinegar Factory**, MITOS, Lemesos,,

The MITOS Centre of Performing Arts is a non-profit organization created by performers Elena Agathokleous and Lukasz Walewski in 2007 in Lemesos, Cyprus. MITOS is represented at PQ 11 by the renovation recreation of its home stage, Palió Xydadiko (an old vinegar factory). > *photo, DVD*

Open Arts

Cílem Oper Art je propagovat práci kyperských umělců doma i v zahraničí prostřednictvím iniciování mezinárodní spolupráce.

Open Arts

Open Arts' aim is to promote the work of Cypriot artists at home and abroad by initiating international collaborations

PARAVAN PROACTIONS

Paravan Proactions založili v lednu 2006 Melita Couta a Harris Kafkarides. Cílem skupiny je prostřednictvím sdílení nápadů prozkoumat současné experimentální druhy performancí a vizuálního umění. Skupina, jejíž jádrem je umělecká kreativita, sdružuje umělce z různých oborů, kteří společně pomocí tvůrčího dialogu vytvářejí originální umělecká díla. Paravan Proactions klade důraz na vizuální stránku performancí a zaměřuje se na předávání dojmů, emocí a zážitků pomocí obrazu, zvuku, pohybu a multimédií. Zkoumá také divadelní prostředky, které se nacházejí mimo stávající scénografické postupy, a to s použitím techniky a velmi obyčejných materiálů.

> **Sklep**, Paravan Proactions, Nedokončený sklep divadla Satirikon, Nikósie, Kypr > *fotografie, objekt*

Paravan Proactions was created in January 2006 by Melita Couta and Harris Kafkarides. The aim of the group is to investigate contemporary, experimental ways in performance and visual arts through the exchange of ideas. The group, with artistic creativity as its core, brings together artists from different areas to produce original works through creative dialogue and exchange of ideas. Paravan emphasizes the visual aspect of theatrical performance, and focuses on the creation of impressions, emotions and experiences through image, sound, movement and the use of multimedia. It also investigates theatrical tool beyond the existing methods of scenography, though the use of technology and very basic material.

> **The Basement**, Paravan Proactions, The unfinished basement of Satirikon Theatre, Nicosia, Cyprus > *photo, object*



Elena Antoniou (set), Froso Mavrou (cos.) – Honor, th.: Theatro Dionysos, 2008, ph.: Elena Katsouri



Edouard Georgiou – Come, My Soul, Kill Me!, th.: ETHAL, Limassol, 2008



Melita Couta – Which is Also My Home, ph.: Melita Couta

LIBANON / LEBANON

ARCHITEKTONICKÁ SEKCE / ARCHITECTURE SECTION

kurátor / curator: Mona Fawaz

autor tématu / author of theme: Ziad Jamaledine,
Makram el-Kadi

výtvarné – architektonické řešení / designer – architect
of exhibition: L.E.FT Architects

další spolupracovníci / other collaborators: Ziad
Jamaledine, Makram el-Kadi, Daniel Colvard

Moschea del Mondo

Moschea del Mondo je geopolitická architektonická performance – heterotopický prostor, v němž je možné zažít a prodiskutovat politické rozdíly, neboť podrobně analyzuje středomořskou hranici mezi Východem a Západem. Je to jakýsi postkoloniální Orient Express, který projíždí vnitřními i vnějšími hranicemi a nabízí nový pohled na „Švýcarsko Východu“ a „Paříž Východu“, což jsou pojmenování, jimiž byl označován Libanon a Bejrút před tím, než zde vypukla občanská válka.

Pro samotnou expozici jsme navrhli modlitební kobereček – cestovní mešitu. Je na něm mapa, která popisuje putování Moschea del Mondo ke Středozemnímu moři. Kobereček bude ve výstavním prostoru natočen tak, aby směřoval s Mekce. Nabídne návštěvníkům prostor k modlitbě – zmenšená mešita, osekáná na holé minimum.

Moschea del Mondo

A geopolitical architectural performance, Moschea del Mondo is conceived as a heterotopian space, providing a room to experience and debate political difference as it negotiates the boundary between East and West along the Mediterranean Sea. A post-colonial Orient Express, it negotiates internal and external borders and provides a new take on the “Switzerland of the East” and “Paris of the East” – titles bestowed on Lebanon and Beirut prior to the civil war.

For the exhibit itself, we have designed a prayer rug as the ultimate travelling mosque. The rug is a map illustrating Moschea del Mondo's journey to the Mediterranean Sea. The rug will be located in the exhibition space at an angle facing towards Mecca. People can then literally use this rug as a space for prayer, a shrunken mosque minimized to its bare minimum.

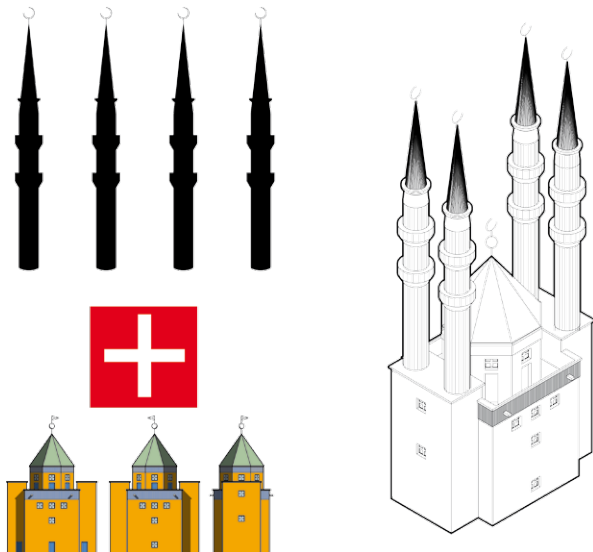

Diagram, ph.: L.E.FT

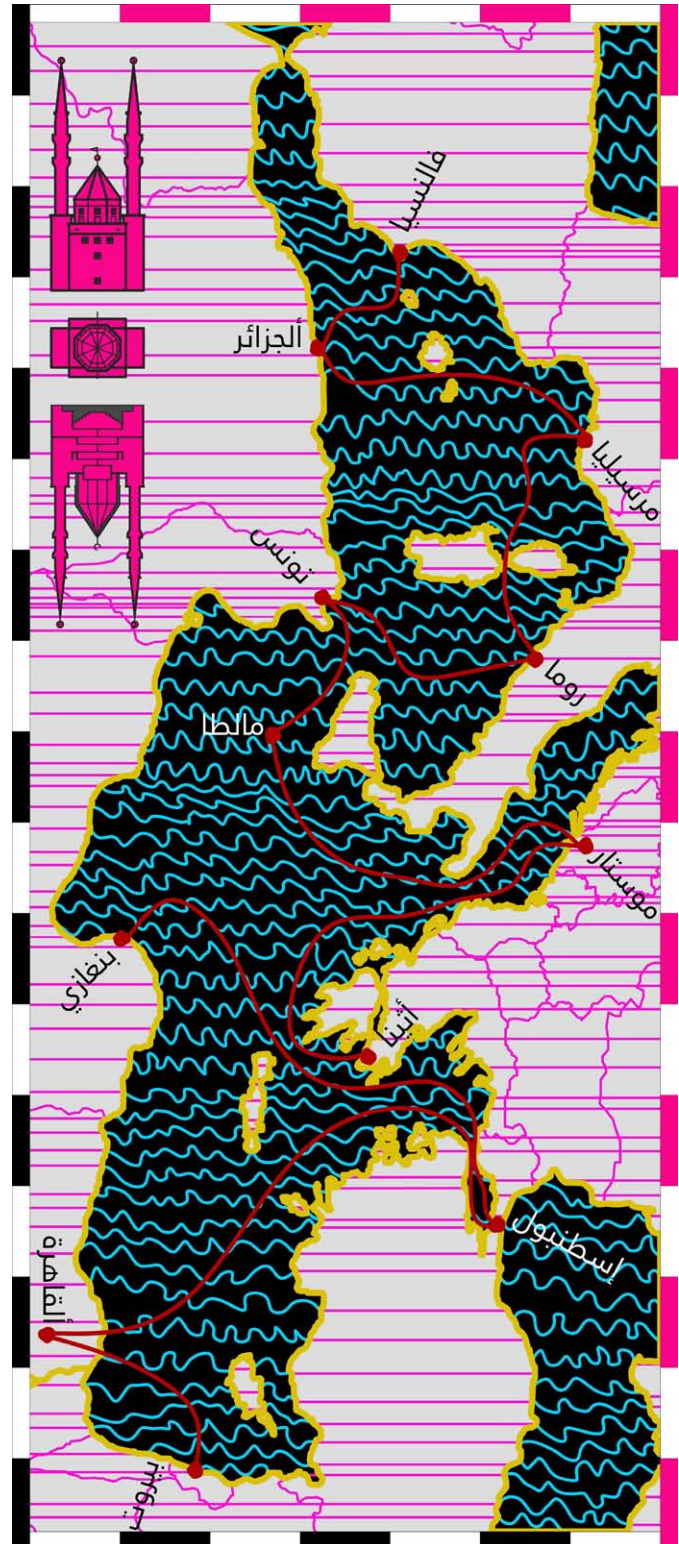

Praying Rug, ph.: L.E.FT

LITVA / LITHUANIA

SEKCE ZEMÍ A REGIONŮ / SECTION OF COUNTRIES AND REGIONS

kurátor / curator: Helmutas Šabasevičius



Marijus Jacovskis (set), Juozas Statkevicius (cos.) – Various composers: Men and Women, th.: ACh dance theatre, 2009, ph.: Dmitrijus Matvejevas

Sny o realitě

V posledních letech se litevské divadlo soustřeďuje na společenské a umělecké aspekty každodenního života. Začaly se uvádět hry současných evropských dramatiků a místní divadla (státní i alternativní) se ve větší míře věnují naléhavým otázkám týkajících se litevské společnosti. Tento proces je pro tradici litevské scénografie, která se vždy zabývala spíše estetickou stránkou díla a metaforickou interpretací, velkou výzvou.

Prostředí litevské scénografie se v posledních letech výrazně proměnilo, a to především díky zásahům umělců z jiných oblastí – architektů, malířů a sochařů. Někteří režiséři se rozhodli proniknout na pole scénografie a někteří scénografové se pokusili vytvořit režijní prostor pro inscenace bez pomoci režiséra.

Ačkoliv litevská divadla často uvádějí klasická dramata, výtvarný náboj těchto inscenací odráží novou společenskou realitu, využívá nových prostorů, obrazů a médií, které společně vytváří kontroverzní výpověď o současném stavu společnosti.

Nicméně „skutečná“ podoba inscenací, která vychází ze spolupráce režiséra a scénografa, se snaží udržet tradiční vazby na volnou a „snovou“ uměleckou imaginaci a vyhnout se přímočarému realistickému pojetí příběhu a postav.

Dreams About Reality

In recent years, Lithuanian theatre has begun to focus increasingly on social and artistic aspects of everyday life. Contemporary European playwrights are being introduced, and local theatres (both state-funded and alternative theatres) have begun to explore urgent issues facing Lithuanian society. This process has posed quite a challenge to the tradition of Lithuanian stage design, which has focused on the aesthetics of a visually attractive and metaphorical theatre.

The landscape of Lithuanian stage design has recently been altered by artists from other fields – architects, painters and sculptors. Some theatre directors have decided to explore the field of stage design, and some stage designers have tried to create a directorial space for performances without the help of the director.

Though Lithuanian theatres stage frequent productions of classical drama, the visual ideas of these performances reflect the new social reality, making use of new spaces, images and new media for controversial representations of this reality.

Still, however, the “real” shape of performances produced on the basis of a collaborative effort between the director and set designer tries to preserve traditional links with a free and “dreamlike” artistic imagination, avoiding a straightforward realistic approach to the performance’s subject and characters.



Marta Vosyliute (set), J. Rimkute (cos.) – G. Puskunigis: Decalogue, th.: Art Printhouse, 2008 ph.: Dmitrij Matvejev

KOTRYNA DAUJOTAITĖ

* 1981, Kaunas

scénografka, kostýmní výtvarnice

Spolupráce s divadly: Kaunas State Drama's Theatre, State Small Theatre Vilnius atd.; *Spolupráce s režiséry:* Arturas Areima, Inesa Paliulyte, Valius Tertelis, Rimas Tuminas atd.; *Účast na PQ:* 2003, 2007; *Další ceny:* Cena Fortuna za scénografii (Psychóza ve 4.48, Kaunas State Drama Theatre, 2005), Cena Fortuna za kostým (Hraběnka Marica, 2007), nominace na Golden Cross of the Stage Award v letech 2009 a 2010.

> **Inesa Paliulytė:** *Smutný bůh*, Kaunas State Drama Theatre, 2009, režie: Inesa Paliulytė > *fotografie, objekt*

set designer, costume designer

Collaboration with theatres: Kaunas State Drama's Theatre, State Small Theatre of Vilnius, etc; *Collaboration with directors:* Arturas Areima, Inesa Paliulyte, Valius Tertelis, Rimas Tuminas etc; *PQ participation:* 2003, 2007; *Other awards:* Fortuna Prize for set design (4.48 Psychosis, Kaunas State Drama Theatre, 2005), Fortuna Prize for costume (Countess Maritza, 2007), nominated for the Golden Cross of the Stage Award in 2009 and 2010

> **Inesa Paliulytė:** *Sad God*, Kaunas State Drama Theatre, 2009, director: Inesa Paliulytė > *photo, object*

MARIJUS JACOVSKIS

* 1972, Vilnius

scénograf, kostýmní výtvarník

Vzdělání: Academy of Arts, Vilnius; *Spolupráce s divadly:* Lithuanian National Drama Theatre, Lithuanian National Opera, Anzelika Cholina Dance Theatre, Juozo Miltinio Drama Theatre, Wspolczesny Theatre ve Wroclawi; *Spolupráce s režiséry:* Anzelika Cholina, Cezaris Grauzinis, Evaldas Jaras, Ramune Kudzmanaite, Yana Ross; *Účast na PQ:* 1995, 2007; *Další ceny:* Zlatý kříž jeviště (2009, spolu s kostýmní výtvarnicí Aleksandrou Jacovskyte za scénografii k inscenaci Deník Anny Frankové, Juozas Miltinis Drama Theatre); nominace na Zlatý kříž jeviště za nejlepší scénografii v Litvě (1998, 1999, 2005, 2008)

> **Rainer Werner Fassbinder:** *Brémská svoboda*, Lithuanian National Drama Theatre, Vilnius, 2008, režie: Yana Ross > *fotografie*

> **William Shakespeare:** *Král Lear*, Wspolczesny Theatre ve Wroclawi, 2009, režie: Cezaris Grauzinis > *fotografie*

> **Lev Tolstoj:** *Anna Kareninová*, Anzelika Cholina Dance Theatre, Vilnius, 2010, režie: Anželika Cholina > *fotografie*

> **Anželika Cholina:** *Muži a ženy*, Anzelika Cholina Dance Theatre, Vilnius, 2009, režie: Anželika Cholina > *fotografie*



Marijus Jacovskis (set), Marta Vosyliute (cos.) – Martynas Bialobzeskis: Bremen Freedom, th.: Lithuanian National Drama Theatre, 2008, ph.: Dmitrijus Matvejevas

set designer, costume designer

Education: Academy of Arts, Vilnius, MA; *Collaboration with theatres:* Lithuanian National Drama Theatre, Lithuanian National Opera, Anzelika Cholina Dance Theatre, Juozo Miltinio Drama Theatre, Wspolczesny Theatre (Wroclaw); *Collaboration with directors:* Yana Ross, Anzelika Cholina, Cezaris Grauzinis, Evaldas Jaras, Ramune Kudzmanaitė; *PQ participation:* 1995, 2007; *Other awards:* Golden Cross of the Stage Award (2009, together with costume designer Aleksandra Jacovskyte for the set design of The Diary of Anne Frank, Juozas Miltinis Drama Theatre; nominated for the Golden Cross of the Stage Award for best set design of the season in Lithuania in 1998, 1999, 2005, 2008
> **Rainer Werner Fassbinder: Bremen Freedom**, Lithuanian National Drama Theatre, Vilnius, 2008, director: Yana Ross > *photo*
> **William Shakespeare: King Lear**, Wspolczesny Theatre in Wroclaw, 2009, director: Cezaris Grauzinis > *photo*
> **Leo Tolstoy: Anna Karenina**, Anzelika Cholina Dance Theatre, Vilnius, 2010, director: Anzelika Cholina > *photo*
> **Anželika Cholina: Men and Women**, Anzelika Cholina Dance Theatre, Vilnius, 2009, director: Anželika Cholina > *photo*

JURATE RACINSKAITE

* 1955, Irkutsk, Rusko / Russia

scénografka, kostýmní výtvarnice, knižní ilustrátorka, grafička, autorka objektů a instalací

Vzdělání: Lithuania State Institute of Art, keramika a scénografie (1973–1980); *Spolupráce s divadly:* Lithuanian National Opera and Ballet Theatre, Kaunas puppet Theatre, Vilnius puppet Theatre „Lélé“, Šiauliai Drama Theatre, Alytus Municipal Theatre, State Youth Theatre Vilnius, Old City Theatre Vilnius, Krasnodar Youth Theatre (Rusko), Krasnodar Ballet Theatre (Rusko), „Smart“ Youth Theatre (Samara, Rusko), Chamber Theatre „Gran“ (Novokujbyšev, Rusko), litevská TV etc.; *Spolupráce s režiséry:* Stasys Ratkevičius, Algimantas Stankevičius, Algė Savickaitė, Virgilijus Matula, Audronė Bogatyrytė, Henrik Majorov, Mikhail Kisliarov; *Pedagogická činnost:* Art school for children and youth, Vilnius, (1998/99); *Účast na PQ:* 2007; *Účast na dalších významných výstavách:* Bienále ilustrací (Bratislava, Slovensko, 2001), Triennale ilustrací Moc obrazů (Tallinn, 2003, 2009) atd.; *Ocenění:* Zvláštní cena UNESCO za nejlepší knihu roku na knižním veletrhu v Lipsku (2000), diplom časopisu Performance a Ministerstva kultury a mládeže Samarské oblasti za kreativní interpretaci mezikulturních vztahů (Rusko, 2006); *Další aktivity:* hlavní návrhářka Kaunas puppet theatre, (1980–1988).

> **Jean Cocteau: Kapesní divadlo**, „Gran“ theatre studio, Novokujbyšev, Rusko, 2009, režie: Elvyra Dulshczikova > *fotografie*

set designer, costume designer, works in the field of book illustration, graphics, creates, objects and installations

Education: Lithuania State Institute of Art, ceramics and set design (1973–1980); *Collaboration with theatres:* Lithuanian National Opera and Ballet Theatre, Kaunas puppet Theatre Vilnius puppet Theatre „Lélé“, Šiauliai Drama Theatre, Alytus Municipal Theatre, State Youth Theatre Vilnius, Old City Theatre Vilnius, Krasnodar Youth Theatre (Russia), Krasnodar Ballet Theatre (Russia), „Smart“ Youth Theatre (Samara, Russia), Chamber Theatre „Gran“ (Novokuibishevsk, Russia), Lithuanian TV etc.; *Collaboration with directors:* Stasys Ratkevičius, Algimantas Stankevičius, Algė Savickaitė, Virgilijus Matula, Audronė Bogatyrytė, Henrik Majorov, Mikhail Kisliarov; *Teaching activities:* Art school for children and youth in Vilnius (1998–1999); *PQ participation:* 2007; *Participation in other important exhibition:* XVIII Biennial of Illustration (Bratislava, Slovakia, 2001), Tallinn Illustrations Triennial Power of Pictures (2003, 2009) etc.; *Awards:* Special Award of UNESCO for Best Book of the Year at the Leipzig Book Fair (2000), diploma for the creative interpretation of intercultural relationships of the magazine Performance and the Ministry of Culture and Youth Policy of the Samara Region (Russia, 2006); *Other activities:* chief designer for the Kaunas puppet theatre (1980–1988)

> **Jean Cocteau: Pocket Theatre**, „Gran“ theatre studio, Novokuibishevsk, Russia, 2009, director: Elvyra Dulshczikova > *photo*

MARIJA RUBAVIČIŪTĖ

* 1977, Vilnius

scénografka, kostýmní výtvarnice

Vzdělání: Vilnius Academy of Arts, MA; *Spolupráce s divadly:* Kaunas State Musical Theatre, Kaunas Small Theatre, Arts Printing House; *Spolupráce s režiséry:* Kęstutis Jakštas, Agnė Dilytė, Albertas Vidžiūnas, Gintaras Liutkevičius; *Účast na PQ:* 2003

> **Emmerich Kálmán: Fialka z Montmartru**, Kaunas State Musical Theatre, 2008, režie: Kęstutis Jakštas, dirigent: Virgilijus Visockis > *model, fotografie*

set designer, costume designer

Education: Vilnius Academy of Arts, MA; *Collaboration with theatres:* Kaunas State Musical Theatre, Kaunas Small Theatre, Arts Printing House; *Collaboration with directors:* Kęstutis Jakštas, Agnė Dilytė, Albertas Vidžiūnas, Gintaras Liutkevičius; *PQ participation:* 2003

> **Emmerich Kálmán: The Violet of Montmartre**, Kaunas State Musical Theatre, 2008, director: Kęstutis Jakštas, conductor: Virgilijus Visockis > *model, photo*

ARTŪRAS ŠIMONIS

* 1976, Kaunas

scénograf, kostýmní výtvarník

Vzdělání: Vilnius Academy of Arts, MA; *Spolupráce s divadly:* Vilnius: Youth State Theatre, Russian Drama Theatre, Arts Printing House, Klaipėda Music Theatre, Klaipėda Drama Theatre, J.Miltinis Drama Theatre (Panevėžys), Šiauliai Drama Theatre, Lithuanian National Drama Theatre, Kaunas Small Theatre, atd.; *Spolupráce s režiséry:* Jonas Vaitkus, Algirdas Latėnas, Algimantas Pociūnas, Arvydas Lebeliūnas; *Pedagogická činnost:* V. Katchalov Secondary School ve Vilniusu (1999), Vilnius Academy of Arts (2001-2004); *Účast na PQ:* 1999, 2003, 2007; *Individuální výstavy:* Taidegaleria (Kotka, Finsko), galerie Academy (Vilnius, 2000); *Další ceny:* cena Versmė za scénografii k divadelní hře Barbora a Žygimantas a Dívka, které se Bůh bál (National Lithuanian Dramaturgy Festival, 2000)

> **Jonas Grinius, Jonas Vaitkus: Barbora a Žygimantas**, State Youth Theatre, Vilnius, 2010, režie: Jonas Vaitkus > *model, fotografie*

set designer, costume designer

Education: Vilnius Academy of Arts, MA; *Collaboration with theatres:* Vilnius: Youth State Theatre, Russian Drama Theatre, Arts Printing House, Klaipėda Music Theatre, Klaipėda Drama Theatre, J. Miltinis Drama Theatre (Panevėžys), Šiauliai Drama Theatre, Lithuanian National Drama Theatre, Kaunas Small Theatre, etc; *Collaboration with directors:* Jonas Vaitkus, Algirdas Latėnas, Algimantas Pociūnas, Arvydas Lebeliūnas; *Teaching activities:* V. Katchalov Secondary School in Vilnius (1999), Vilnius Academy of Arts (2001-2004); *PQ participation:* 1999, 2003, 2007; *Solo exhibitions:* Taidegaleria (Kotka, Finland), Academy gallery (Vilnius, 2000); *Other awards:* Versmė Prize for the set design of Barbora and Žygimantas and The Girl whom God Was Afraid Of (National Lithuanian Dramaturgy Festival, 2000)

> **Jonas Grinius, Jonas Vaitkus: Barbora and Zygmantas**, State Youth Theatre, Vilnius, 2010, director: Jonas Vaitkus > *model, photo*

MARTA VOSYLIŪTĖ

* 1976, Vilnius

scénografka, kostýmní výtvarnice, malířka

Vzdělání: BA, MA, postgraduální studium scénografie; *Účast na PQ:* 1999, 2007

set designer, costume designer, painter

Education: BA, MA and postgraduate studies in scenography; *PQ participation:* 1999, 2007

ARCHITEKTONICKÁ SEKCE / ARCHITECTURE SECTION

kurátor / curator: Helmutas Šabasevičius

autor tématu / author of theme: Kazimieras Reimeris

výtvarné – architektonické řešení / designer – architect of exhibition: Kazimieras Reimeris, Saulius Pamerneckis

další spolupracovníci / other collaborators: Kazimieras Reimeris

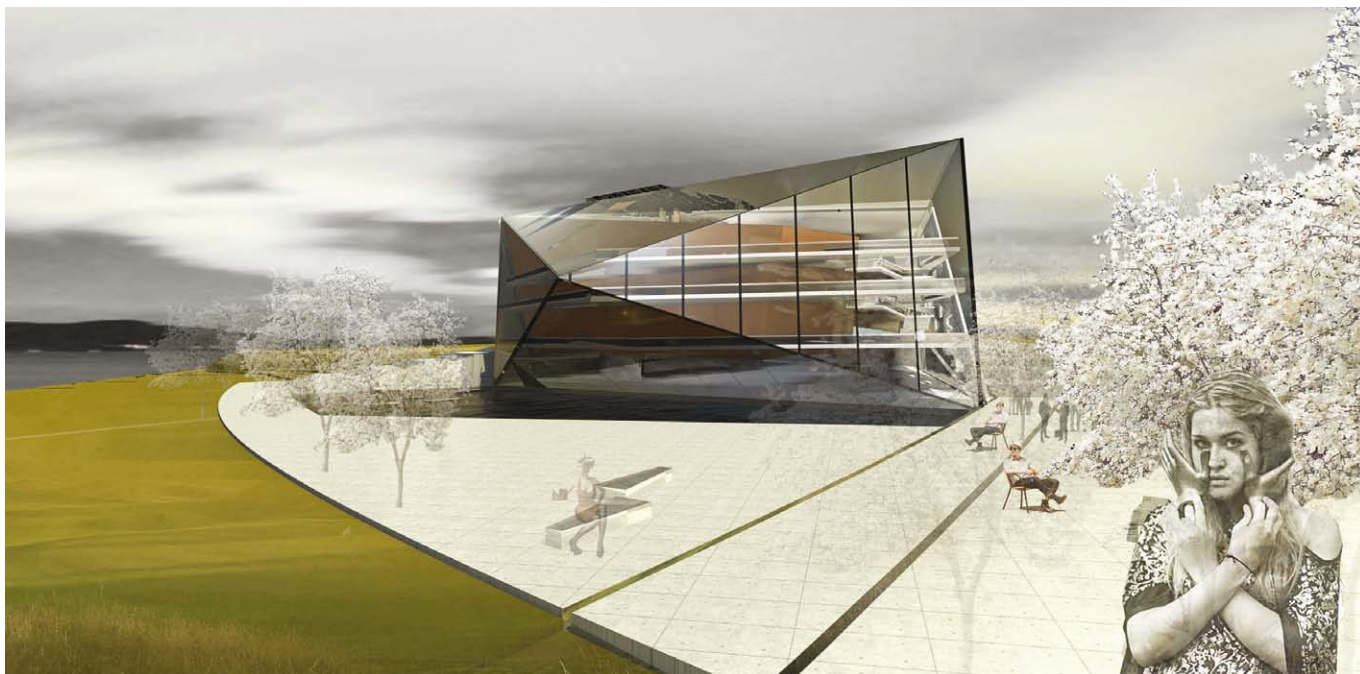

Russian Drama Theatre in Astana, Kazakh Republic (visualisation), 2010, ph.: TRYS A.M

Divadlo odletů

Zásadní význam místa jakožto konceptu a fenoménu je pro divadlo ztracena. Současné divadlo je pomíjivé, herci, hry i diváci volně poletují po celém světě. Zbývá poslední hledisko – konkrétní umístění divadla, jeho architektonické zhmotnění, které v metafyzickém slova smyslu cestuje stejně jako jeho tvůrci, dokud nezakotví na určitém místě.

Kazašské divadlo má hluboké historické kořeny. Vychází ze „stepního divadla“, které se původním jazykem nazývá „aytys“, což je pojmenování pro zvláštní druh talentového klání, které se odehrává pod širokou oblohou. Výjimečnost tohoto kazašského divadelního umění podtrhuje úchvatné přírodní pozadí a nikdy neutuchající vítr. Budova má mobilní charakter připomínající jurtu, odkazuje na sémantiku historických tradic a zřetelně odráží význam daného místa. Ve struktuře budovy se prosazuje expresivní a snadno čitelná forma, která ovlivňuje i její okolí. Návrh Ruského divadla vychází z podoby neopracovaného diamantu, drahého kamene před tím, než je obroušen do zářivého krystalu. V této formě představuje primární myšlenku uloženou uvnitř struktury, která pomalu dostává tvar. Zrcadlové a vodní plochy budovy odrážejí okolní prostředí a lidé a vytváří spojitost mezi metafyzikou formy a kontextem umístění, což je zde vyznačeno vzletnou samonosnou strukturou nad hlavním vchodem. Budova se nachází přímo naproti Prezidentskému paláci, v samém srdci města, kde se střetávají jeho pomyslné osy, což divadlu dodává ikonický charakter a pasuje ho do role přirozeného symbolu města.

Projekty litevských architektů, které byly v soutěži v kazašské Astaně v r. 2010 oceněny 1. cenou.

> **Kazašské divadlo, Astana**, 1. místo (Jungtinės Architektų Dirbtuvės: Saulius Pamerneckis, Gintaras Čaikauskas, Tumas Mazūras)

> **Ruské divadlo, Astana**, 1. místo (Trys A.M. Tvůrčí tým: Kazimieras Reimeris, Auksė Garšvaitė Reimerienė, Sigita Norviliiūtė, Marius Nekrošius, Aušra Siaurusaitytė Nekrošienė; SUTI Gintaras Klimavičius, asistent Marius Savickas)

The Fly Away Theatre

The major significance of location has been lost for theatre as a concept and phenomenon. Theatre today is ephemeral, with actors, plays and audiences travelling the world freely. The main remaining peculiar feature of a theatre's particular location is its architectural embodiment, the theatre building, which like its creators is, in metaphysical sense of the word, travelling, until it anchors in a specific place.

Kazakh theatre has deep historical roots. It stems from “steppe theatre” phenomenon, in the original language called “Aytys” – a unique kind of talent contest in the open air, with exceptional natural backdrops and the wind contributing to the unique nature of Kazakh theatre art. The building's visually floating composition, reminiscent of a yurt, represents the semantics of historical traditions and perfectly reflects the significance of the site. The theatre's structure asserts its expressive and easily perceived unique spatial form, influencing its surroundings.

The design of the Russian Drama Theatre is based on a diamond in the rough, the precious stone's state before its transformation into a refined diamond. In this form, it represents the primal state of the idea that is further refined and embodied inside the structure. The mirrored surfaces on the building and the water mirrors surrounding it reflect the environment and people, providing a connection between metaphysical form and the context of the location, here reflected on the soaring cantilever structure of the main entrance. The urban importance of this building, situated across from the Presidential Palace at the very centre of the city's compositional axes, adds to the iconic building's quality and makes it fully recognisable as a local symbol.

Projects for two competitions for Lithuanian architects in 2010. 1st places in restricted competition, spring 2010, Astana, Kazakh Republic:

> **Kazakh Drama Theatre**, Astana, 1st place (Jungtinės Architektų Dirbtuvės: Saulius Pamerneckis, Gintaras Čaikauskas, Tumas Mazūras)

> **Russian Drama Theatre**, Astana, 1st place (Trys A.M. Creative tm.: Kazimieras Reimeris, Auksė Garšvaitė Reimerienė, Sigita Norviliiūtė, Marius Nekrošius, Aušra Siaurusaitytė Nekrošienė; SUTI Gintaras Klimavičius, assistant Marius Savickas).

GINTARAS ČAIKAUSKAS

* 1962, Vilnius

architekt

Vzdělání: Vilnius Gediminas Technical University, Department of Architecture; *Pedagogická činnost:* Vilnius Gediminas Technical University (od 1988); *Ocenění:* návrh Kazakh Drama Theatre, Astana, Kazachstán, 2010 – 1. místo; *Další aktivity:* Pracuje pro litevskofinskou společnost Architektūros Linija

architect

Education: Department of Architecture, Vilnius Gediminas Technical University; *Teaching activities:* Lecturer at Vilnius Gediminas Technical University (since 1988); *Awards:* competition for a Kazakh Drama Theatre in Astana, Kazakh Republic, 2010 – 1st place; *Other activities:* Works for the Lithuanian/Finnish company Architektūros Linija

AUKSĖ GARŠVAITĖ-REIMERIENĖ

* 1979, Klaipėda

architektka

Vzdělání: Vilnius Academy of Arts – architektura, MA (2004); *Účast na dalších významných výstavách:* Architektura ve Vilniusu 2005-2006 (2007) a 2007-2008 (2009), Look Inside Oneself 2005-2007 (2008) a 2008-2009 (2010); *Ocenění:* návrh Russian Drama Theatre v Astaně, Kazachstán, 2010 – 1. místo; *Další aktivity:* Pracuje pro architektonické studio Trys A.M.

architect

Education: Vilnius Academy of Arts – architecture, MA (2004); *Participation in other important exhibition:* Architecture of Vilnius 2005-2006 (2007) and 2007-2008 (2009), Look Inside Oneself 2005-2007 (2008) and 2008-2009 (2010); *Awards:* competition for the new Russian Drama Theatre in Astana, Kazakhstan, 2010 – 1st place; *Other activities:* Works at the Trys A.M. Architects studio

MARIUS NEKROŠIUS

* 1976, Palanga

architekt

Vzdělání: Vilnius Academy of Arts – architektura, MA (2002); *Ocenění:* Nominace na Zlatou masku (Moskva, 2005), italská cena UBU za nejlepší divadelní scénografii k inscenaci Anna Karenina (2009), návrh Russian Drama Theatre v Astaně, Kazachstán, 2010 – 1. místo

architect

Education: Vilnius Academy of Arts – architecture, MA (2002); *Awards:* nominated for the Golden Mask award (Moscow, 2005), received the UBU prize for best drama performance design in Italy for Anna Karenina (2009), competition for the new Russian Drama Theatre in Astana, Kazakhstan, 2010 – 1st place

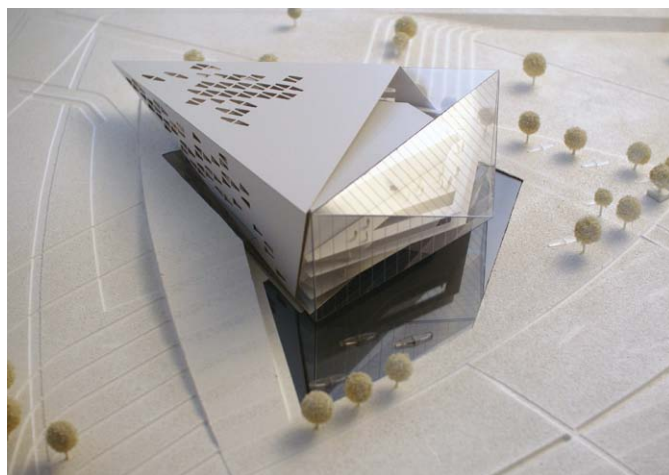

Russian Drama Theatre in Astana, Kazakh Republic (model photo), 2010, ph.: Marius Nekrošius

SAULIUS PAMERNECKIS

* 1966, Vilnius

architekt

Vzdělání: Vilnius Gediminas Technical University – architektura; *Pedagogická činnost:* Vilnius Gediminas Technical University (od 2005); *Ocenění:* návrh Kazakh Drama Theatre, Astana, Kazachstán, 2010 – 1. místo; *Další aktivity:* Pracuje pro Jungtinės Architektų Dirbtuvės

architect

Education: Vilnius Gediminas Technical University – architecture; *Teaching activities:* Lecturer at Vilnius Gediminas Technical University (since 2005); *Awards:* Winner of numerous architectural competitions in Lithuania and abroad, competition for a Kazakh Drama Theatre in Astana, Kazakh Republic, 2010 – 1st place

KAZIMIERAS REIMERIS

* 1977, Vilnius

architekt

Vzdělání: Vilnius Academy of Arts – architektura, MA (2001); *Účast na dalších významných výstavách:* Architektura ve Vilniusu 2005-2006 (2007) a 2007-2008 (2009), Look Inside Oneself 2005-2007 (2008) a 2008-2009 (2010); *Ocenění:* Casalgrande Padana Grand Prix Benátky (Ocenění obchodních center a kancelářských objektů, 2005), návrh Russian Drama Theatre v Astaně, Kazachstán, 2010 – 1. místo; *Další aktivity:* Pracuje pro architektonické studio Trys A.M.

architect

Education: Vilnius Academy of Arts – architecture, MA (2001); *Participation in other important exhibition:* Architecture of Vilnius 2005-2006 (2007) a 2007-2008 (2009); Look Inside Oneself 2005-2007 (2008) and 2008-2009 (2010); *Awards:* Casalgrande Padana Grand Prix Venezia (Merit Award for Shopping Centers and Office Complexes, 2005), competition for the new Russian Drama Theatre in Astana, Kazakhstan, 2010 – 1st place; *Other activities:* Works at the Trys A.M. Architects studio

AUŠRA SIAURUSAITYTĖ-NEKROŠIENĖ

* 1979, Vilnius

architektka

Vzdělání: Vilnius Academy of Arts – architektura, MA (2003), *Pedagogická činnost:* Vilnius Academy of Arts (od 2005); *Ocenění:* návrh Russian Drama Theatre v Astaně, Kazachstán, 2010 – 1. místo

architect

Education: Vilnius Academy of Arts – architecture, MA (2003); *Teaching activities:* Vilnius Academy of Arts (since 2005); *Awards:* competition for the new Russian Drama Theatre in Astana, Kazakhstan, 2010 – 1st place

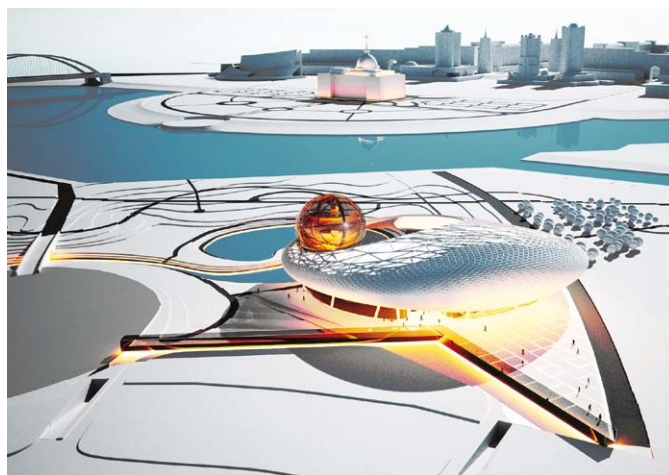

Kazakh National Drama Theatre in Astana, Kazakh Republic (visualisation), 2010, ph.: Vytautas Pliadis

kurátor / curator: Helmutas Šabasevičius

výtvarné – architektonické řešení / designer – architect of exhibition: Giedrė Brazytė

Sny o realitě

Obor scénografie je součástí katedry umění na Akademii výtvarných umění ve Vilniusu. Od svých počátků slouží jako centrum výuky scénografie ve všech oblastech divadelní tvorby – činohry, opery, tance i loutkového divadla. Absolventi spolupracují se všemi litevskými divadly, jak státními, tak s těmi, jež fungují na bázi projektů, a s řadou evropských režisérů.

Studium scénografie se zaměřuje zejména na rozvoj tvůrčího myšlení a na technologické zpracování uměleckých nápadů. Profesoři Vorginija Idzelytė a Adomas Jacovskis jsou známí litevští scénografové spolupracující s řadou významných režisérů. Odborní asistenti Julija Skuratova a Giedrė Brazytė jsou absolventy oborového studia scénografie a v posledních letech navázaly úzkou spolupráci s několika litevskými a zahraničními divadelními soubory. Ve své pedagogické činnosti se snaží rozvíjet tvůrčí potenciál studentů a prohlubovat jejich znalosti litevského a evropského historického i současného kontextu. Vedou studenty scénografie k výtvarné interpretaci divadelních her tak, aby jejich díla nebyla otrocky popisná, a snaží se je udržet v rovině tvůrčího snění, přestože situace litevského divadla není ze společenského a kulturního hlediska zrovna povzbudivá a studenti musí čelit tvrdé realitě, která ovlivňuje jejich osobní i umělecké přesvědčení.

Dreams About Reality

The Stage Design Studio is a part of the Department of Monumental Art at the Vilnius Academy of the Arts. Since its very beginning, this studio has been the main teaching and studying centre for stage designers working in all fields of theatre – drama, opera, dance and puppet performances. The studio's graduates collaborate with all Lithuanian theatres – both state-supported theatres as well as those working on a project basis – and also with directors in other European countries.

The teaching program of the Stage Design Studio focuses on the combination of creative inventions and on the technological development of artistic ideas. Professors Vorginija Idzelytė and Adomas Jacovskis are well-known Lithuanian stage designers, having accumulated valuable experience from collaborating with directors working with different artistic styles and genres. Lecturers Julija Skuratova and Giedrė Brazytė are also graduates of this studio, and in recent years they have collaborated with various theatre companies both in Lithuania and abroad.

Their teaching methods aim to provoke the students' creative abilities and their knowledge of Lithuanian and European historical and contemporary contexts. Students are encouraged to analyse theatrical pieces and to look for ways of creating a non-illustrative visual partnership. The social and cultural context of Lithuanian theatre is quite challenging, but the students try to remain within the sphere of artistic dreams while bearing in mind the harsh reality that surrounds and influences their personal and artistic mindsets.

Vilnius Academy of Arts, Faculty of Visual and Applied Arts,
Department of Monumental Art, Stage Design Studio



Agnė Kupšytė – Sketch for a costume for A Life is a Dream, 2010, ph.: Aistė Žegulytė

LOTYŠSKO / LATVIA

SEKCE ZEMÍ A REGIONŮ / SECTION OF COUNTRIES AND REGIONS

kurátor / curator: Gundega Laiviņa

autor tématu / author of theme: Reinis Suhanovs

výtvarné – architektonické řešení / designer – architect of exhibition: Reinis Suhanovs

další spolupracovníci / other collaborators: Reinis Suhanovs (světelný design / light design)



Visual image for the installation *Space inside Space*, ph.: Reinis Suhanovs

Prostor v prostoru

Instalace Reinise Suhanova *Prostor v prostoru* rozvíjí koncept jeho scény pro inscenaci *Záplava a slunovrat za zvuků Straumēnū* (2010, Valmiera Theatre), která vycházela z poemy *U Straumēnū* lotyšského spisovatele Edvartse Virzy (1883–1940). Virza chtěl odhalit starodávné kořeny lotyšského národa a podstatu jeho ducha. Expozice pro PQ má však širší záběr než hledání lotyšské identity. Interaktivní instalace, která spojuje prvky scénografie a zvukového a světelného designu, se dotýká tématu rozpačité identity současné Evropy ve zlomovém okamžiku dějin, kdy staré pořádky pominuly, ale nic nového se dosud nezrodilo.

Autorem lotyšské expozice na PQ 2011 je mladý a profesně vyzrálý scénograf Reinis Suhanovs (1985), který za posledních několik divadelních sezon vytvořil pro významné lotyšské scény řadu unikátních a působivých prací. Suhanovs se zabývá především principy, na jejichž základě se rodí nový prostor – ucelený svět netradičních zvuků, světél, pachů, předmětů a bytostí. Scénografie (či „prostorografie“) pro něj představuje autonomní a celistvý prostor, a ne jen pouhou část běžného interiéru. Důležitým rysem jeho tvůrčí metody je, že dává přednost týmové práci nad individuální tvorbou. Instalace *Prostor v prostoru* tak byla vytvořena ve spolupráci se skladatelem Jēkabsem Nimanisem a světelným designérem Krišjānisem Strazdītisem. Společná práce, která se odvíjí již od samotného nápadu na vytvoření díla, otevírá lotyšské scénografii nové obzory. Společně s divadelním režisérem Viestursem Meikšānem vytvořil Suhanovs scénu k inscenacím *Vīno a plevy*, *Zlatý kůň*, *Marionety*, *Záplava a slunovrat za zvuků Straumēnū* a *Barevné příběhy* – všechny byly uvedeny v Valmiera Theatre mezi lety 2008 a 2011, a dále k inscenaci *Sedm Faustů* z roku 2010, která byla uvedena v lotyšském Národním divadle. Jako student lotyšské Akademie výtvarných umění se Suhanovs zúčastnil PQ 2007 a získal Zlatou medaili za nejvýraznější talent ve studentské sekci za důvtip a jednoduchost. V sezoně 2009-2010 obdržel v Lotyšsku cenu pro nejlepšího scénografa.

Space Inside Space

Reinis Suhanov's installation *Space Inside Space* evolves the concept of his set for the performance *Flood and Solstice in the Sounds of Straumēni* (2010, Valmiera Theatre), which was based on the poem *Straumēni* by Latvian poet and novelist Edvarts Virza (1883–1940). Virza tried to reveal and disclose the ancient and prehistoric quintessence of Latvians and the code of the Latvian spirit. Nevertheless, the PQ exhibit looks beyond questions of Latvian identity. This interactive installation, which integrates scenography, soundscape and light design, talks about the perplexed European identity of today, the very moment of stillness when the old has vanished and the new is about to be born.

The author of the Latvian exposition at PQ 2011 is the young and professionally mature scenographer Reinis Suhanovs (born in 1985), who is recognised for his smart, distinctive and intense work for professional theatres in Latvia during the recent theatre seasons. Suhanovs is interested in creating principles of the new space, a universe with the totality of unorthodox sounds, lights, smells, objects and beings. For him, scenography (or spaceography) is an autonomous and complete space rather than part of the world's everyday interior. A preference for team work over solo work is essential to Reini's working method, and the installation *Space Inside Space* was created in close collaboration with composer Jēkabs Nimanis and light designer Krišjānis Strazdītis. This tendency towards artistic collaboration, starting from the very development of the idea, offers new possibilities for the Latvian performing arts. In a creative partnership with theatre director Viesturs Meikšāns, Suhanovs recently created a set design for the performances *Wine and Weeds*, *The Golden Horse*, *Marionettes*, *Flood and Solstice in the Sounds of Straumēni*, and *Coloured Tales* – all staged at the Valmiera Theatre during 2008-2011, plus *Seven Fausts* at the National Theatre in 2010. While still a student at the Art Academy of Latvia, Suhanovs participated in PQ 2007, where he received the Golden Medal for most promising talent in the Student Section for the wit and simplicity of his work. The season 2009/2010 brought him the title of the best scenographer in Latvian theatre.

REINIS SUHANOVŠ

*1985 Tukums

scénograf

Vzdělání: Scenography Department, Art Academy of Latvia; Department of Theatre and Audio-Visual Arts, Latvian Academy of Culture (doposud); *Spolupráce s divadly:* Valmiera Theatre, National Theatre; *Spolupráce s režiséry:* Viesturs Meikšāns; *Účast na PQ:* 2007

scenographer

Education: Scenography Department, Art Academy of Latvia; Department of Theatre and Audio-Visual Arts, Latvian Academy of Culture (currently); *Collaboration with theatres:* Valmiera Theatre, National Theatre; *Collaboration with directors:* Viesturs Meikšāns; *PQ participation:* 2007



Visual image for the installation Space inside Space, ph.: Reinis Suhanovs

STUDENTSKÁ SEKCE / STUDENT SECTION

kurátor / curator: Andris Freibergs

autor tématu / author of theme: Viktors Jansons

výtvarné – architektonické řešení / designer – architect of exhibition: Andris Freibergs

Shakespeare + Čechov + Beckett + Blaumanis

Shakespeare, Čechov, Beckett a Blaumanis nebyli pouze jedineční a slavní autoři své doby, ale také divadelní reformátoři, kteří vytvořili novou divadelní řeč a filozofii, prosadili nový přístup k času a prostoru, zavedli nové herecké metody a režijní styl, a především nové pojetí scénografie. Všichni známe Hamletovo divadlo, divadlo pomateného krále Leara a Macbetha; Treplevovu hru z Čechovova *Racka* a zlomové pojetí hereckých výstupů, které představil Beckett v *Čekání na Godota*, *Konci hry* a *Hře*. Jak to toho zapadá Blaumanis? Proč stavíme Rüdolfse Blaumanise (1863–1908) po bok těmto dramatikům? Jsme to jen my, Lotyšši, kdo oceňují jeho dílo? Na rozdíl od Shakespeara, Čechova a Becketta zbytek světa o Blaumanisovi neví. Přesto však může být považován za stejně důležitou osobnost. Jeho hra *Indrāni* se vyznačuje silným dramatickým napětím, hyperrealismem, formální rozmanitostí a rozhovory o povaze lidské krutosti, které hraničí s absurditou. Jeho román *Ve stínech smrti* je apokalyptickou vizí, kterou autor zasadil na geniálně navržené ploché jeviště, do prázdného prostoru, mlhy a tmy, na ledovou kru, která se naklání, praská a pomalu taje. V dalších jeho dílech odkazuje forma a obsah, čas a prostor a vrstvení postav na Shakespearovy 400 let staré tragické rozměry lidské povahy; důležitost, jakou v jeho tvorbě hraje podtext, zas jasně odkazuje na vliv Čechova; a bezmoc, s jakou se jeho postavy potýkají s absurditou okolního světa nepochybně předznamenává tvorbu Samuela Becketta. Proto Blaumanise můžeme zařadit do jedné rovnice vedle Shakespeara + Čechova + Becketta.

Studentům scénografie z Art Academy of Latvia byly od každého z těchto dramatiků nabídnuty tři texty. Dostali za úkol si jeden z nich vybrat, interpretovat ho, zasadit ho do jednotného rámce s ostatními, rozvinout jejich dramaturgickou linii a vytvořit ucelenou scénografickou strukturu. Věnovali se práci s obrovským nasazením a prokázali výjimečnou schopnost analýzy a interpretace. Vybrali si výtvarné symboly a zlomové momenty těchto děl a ztvárnili je v kontextu současné scénografie.

Expozice lotyšských studentů na PQ 2011 vybízí návštěvníky k tomu, aby si prohlédli výsledek tohoto uměleckého experimentu a pokusili se rozpoznat jednotlivé fragmenty díla, které sloučilo čtyři dramatiky a čtyři příběhy do jediného dramatu s unikátním scénografickým řešením.

Shakespeare + Chekhov + Beckett + Blaumanis

Shakespeare, Chekhov, Beckett and Blaumanis were not only among the most excellent and renowned authors of their time; they were also theatre reformers who introduced a new theatrical language and philosophy, a new approach to space and time, new acting methods and mise-en-scène stylistics and, most importantly, new scenographic revelations. We all are familiar with Shakespeare's Hamlet theatre, the theatre of the insane King Lear and Macbeth; Chekhov's Treplev theatre from *The Seagull* and the theatre forms introduced by Beckett with unique acting trends in *Waiting for Godot*, *Endgame*, and *Play*. Where does Blaumanis come into play? Why is Rüdolf's Blaumanis (1863–1908) mentioned amongst these authors; is it only us Latvians who identify with his works? Unlike Shakespeare, Chekhov and Beckett, the world knows nothing of Blaumanis. Nevertheless, Blaumanis can be considered as significant as the three other world-famous playwrights. Blaumanis's play *Indrāni* reveals dramatic tensions, hyperrealism, and a richness of form, and talks about human cruelty bordering on absurdity. His novel *In the Shadows of Death* reflects the vision of an encoded apocalyptic extinction while the action takes place on a brilliantly proposed flat stage, in the emptiness of space, fog and darkness on a rocking, cracking and melting ice shelf. In his other works, the form and content, the creation of time and space, and the layering of characters can be followed back to Shakespeare's 400-year-old tragic dimensions of human nature. The influence of Chekhov's subtextual depth and hopeless circumstances are present in Blaumanis's texts as well, and one can also find the absurdity of the world that would later be found in Beckett's writings. This allows us to include Blaumanis in our formula as an equal to Shakespeare + Chekhov + Beckett.

To prove this formula, scenography students from the Art Academy of Latvia were offered three plays from each of the authors. They were asked to choose, analyse, frame and develop a common dramaturgical line, and to create a unified scenographic structure. With great energy, enthusiasm, and analytical depth, the young artists un-coded these plays and used their visual signs and landmarks to put them into the context of contemporary scenography.

The Latvian students' exhibition at PQ 2011 invites audiences to experience the outcome of this creative experiment, to discover the diversity of works in a production where four authors and four separate plots from four plays are performed as one play with one scenographic solution.



Art Academy of Latvia

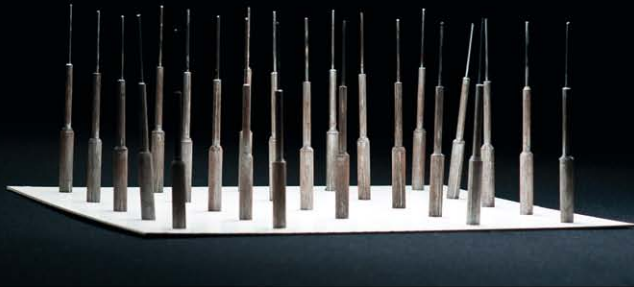

Anton Chekhov "The Cherry Orchard"

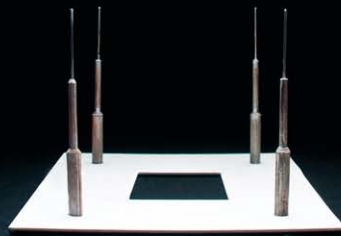

William Shakespeare "Hamlet"



Samuel Beckett "Play"



Rūdolfs Blaumanis "nāves ēnā"

Oskars Točs – Scenographic solution of formula Shakespeare + Chekhov + Beckett + Blaumanis, ph.: Herberts Verpakovskis

MAĎARSKO / HUNGARY

SEKCE ZEMÍ A REGIONŮ / SECTION OF COUNTRIES AND REGIONS

kurátor / curator: Anikó B. Nagy

výtvarné – architektonické řešení / designer – architect of exhibition: György Árvai

Tuto prezentaci vytvořil umělecký tým rovnocenných členů, v abecedním pořadí / This presence has been created by an artistic team of co-equal members; in alphabetic: György Árvai, Anikó B. Nagy, Judit Csanádi, Péter Horgas, Gábor Medvigy, Gábor Schein

Mezi minulostí a budoucností / Vzpomínková výstava Mihályho W. Bodzy

Motto: „prostor bezčasí v samém srdci času“ (Hannah Arendt)

V lednu 2010 naše umělecká skupina vyhrála konkurz na maďarskou expozici na PQ. V prosinci téhož roku ze zatím neznámých příčin zmizel náš kamarád a kolega, scénograf Mihály W. Bodza, a je stále nezvěstný. V únoru jsme se rozhodli opustit to, na čem jsme pracovali předchozích 9 měsíců a věnovat maďarskou sekci PQ Bodzově retrospektivě.

Between Past and Future / Memorial Exhibition of Mihály W. Bodza

Motto: The “non-time-space in the very heart of time” (Hannah Arendt)

In January 2010, our artistic group won the application for the Hungarian exhibition at PQ.

In December 2010, for reasons yet unknown, our dear friend and colleague, scenographer Mihály W. Bodza disappeared. At present he is reported missing.

In February this year we decided to put aside our work done over the past nine months in order to dedicate the Hungarian section of PQ to Bodza's oeuvre.



Mihály W. Bodza – Mihály W. Bodza: It passes ,68, th.: The Collective of Natural Disasters, AKKU Centre for Culture and Equal Opportunities, 2008, ph.: Tamás Réthey-Prikkel



Mihály W. Bodza (set), Fruzsina Nagy (cos.) – László Melis: The Broken Reed, th.: Gárdonyi Géza Theatre Eger, Hungary, 2010, ph.: Rózsa Sebő

MIHALY W. BODZA

* 1968, Komárno / Komárom

skladatel, světelný designér, zvukový designér, mediální umělec, scénograf, strojní technik

Vzdělání: Hungarian University of Fine Arts, 1990–1995; Budapest University of Technology, Faculty of Natural Sciences, 1987–1992; *Spolupráce s divadly:* Kassák House Studio; Dohány utca Apartment Theatre; Monteverdi Wrestling Club; Katona József Theatre, Budapest; Szputnyik Shipping Company; Krétakör; LaVa Independent Theatre Collective; Artus Art Laboratory; MU Theatre; *Spolupráce s režiséry:* Tamás Ascher, Viktor Bodó, Herve Diasnas, György Fehér, Tamás Fodor, Erzsí Gaál, Peter Halász, András Jeles, Gábor Máté, Josef Nadj, István Paál, Sándor Zsótér; *Pedagogická činnost:* Hungarian University of Fine Arts, Scenography Department; Bakelite Intermedia Private School; PH, Berlin; Central School of Drama, Edinburgh; Academy of Theatre Design, Leeds; Josef Svoboda College, Dublin; *Účast na PQ:* 1999, 2003; *Účast na dalších významných výstavách:* VOLTAGE Site for Culture and Equal Opportunity (2006), Galerie Hermes (Berlin, 2007), Haus Janus (Vídeň, 2007), Claque Institut (Lyon, 2008); v Budapešti je velká část jeho díla vystavena v galerii Aqua v Kispeštu; *Ocenění:* Diplom „La Luna de Plata“ (Instituto Latinoamericano de Creación e Investigación Teatral, Caracas, 1996), Hlavní cena Berlínského festivalu nezávislého filmu (2001), Freefall Festival Terst (hlavní cena, 2001); Asociace nezávislých evropských producentů (Čestná cena, 2001); World Stage Spaces Competition Auckland (Cena Black Moa Award, Nový Zéland, 2010)

V současné době je neznámý.

composer, lighting designer, sound designer, media artist, scenographer, mechanical technician

Education: Hungarian University of Fine Arts, 1990–1995; Budapest University of Technology, Faculty of Natural Sciences, 1987–1992; *Collaboration with theatres:* Kassák House Studio; Dohány utca Apartment Theatre; Monteverdi Wrestling Club; Katona József Theatre, Budapest; Szputnyik Shipping Company; Krétakör; LaVa Independent Theatre Collective; Artus Art Laboratory; MU Theatre; *Collaboration with directors:* Tamás Ascher, Viktor Bodó, Herve Diasnas, György Fehér, Tamás Fodor, Erzsí Gaál, Peter Halász, András Jeles, Gábor Máté, Josef Nadj, István Paál, Sándor Zsótér.; *Teaching activities:* Hungarian University of Fine Arts, Scenography Department; Bakelite Intermedia Private School; PH, Berlin; Central School of Drama, Edinburgh; Academy of Theatre Design, Leeds; Josef Svoboda College, Dublin; *PQ participation:* 1999, 2003; *Participation in other important exhibition:* VOLTAGE Site for Culture and Equal Opportunity (2006), Galerie Hermes (Berlin, 2007), Haus Janus (Vienna, 2007), Claque Institut (Lyon, 2008). In Budapest a large part of his oeuvre is hosted and exhibited at the Aqua Gallery in Kispest.; *Awards:* ‘La Luna de Plata’ plaque (Instituto Latinoamericano de Creación e Investigación Teatral, Caracas, 1996), Berlin Independent Film Festival (Main Award, 2001), Freefall Festival in Trieste (Main Prize 2001), Association of Independent Producers of Europe (Honorary Award, 2001), World Stage Spaces Competition Auckland (Black Moa Award, New Zealand, 2010)

He is currently reported missing.

EXTRÉMŇÍ KOSTÝM / EXTREME COSTUME

Porsche

FRUZZSINA NAGY

* 1974, Budapeřt / Budapest

kostýmní výtvarnice

> **Pestiest (Noční Budapeřt)**, Kretakör, Budapeřt 2009, rezie: Annamaria Lang, Fruzsina Nagy

costume designer

> **Pestiest (Budapest by night)**, Kretakör, Budapest 2009, director: Annamaria Lang, Fruzsina Nagy

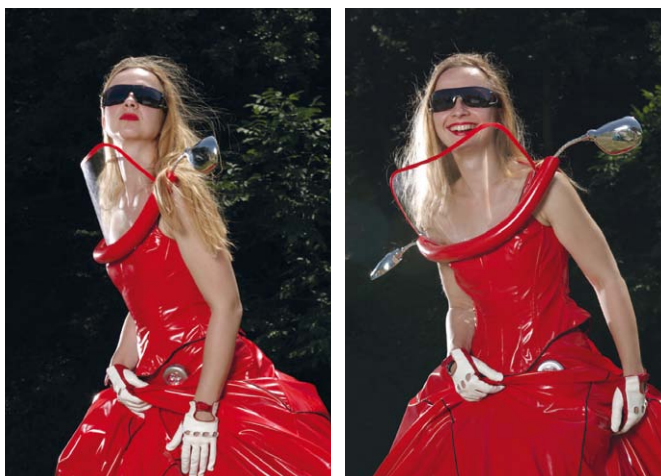

Fruzsina Nagy (cos.) – Porsche (from Budapest by Night), th.: Kretakor, 2007, ph.: Davaid Merenyi

ARCHITEKTONICKÁ SEKCE / ARCHITECTURE SECTION

kurátor / curator: Anikó B. Nagy

autoři tématu / authors of theme: Judit Csanádi, Anikó B. Nagy

výtvarné – architektonické řešení / designer – architect of exhibition: Judit Csanádi

Chléb se sádlem a paprikou

Motto: „I samotná stavba bylo divadelní představení. V bytovém divadle je divadlo všechno. Sedět v kuchyni, jíst chleba se sádlem, i to bylo divadlo.“ Péter Donáth, malíř, scénograf (1938–1996)

Nové performativní prostory – od soukromých bytů přes opuřtšené průmyslové stavby až po socialistické kulturní domy – jsou místem setkávání různých oborů umění. Díky své pružné konfiguraci umožňující každodenní metamorfózu tato místa nabízejí širokou škálu smyslových médií a prostorů. Jejich trojrozměrné předivo také odhaluje sociální hodnoty a preference jejich tvůrců. Takto lze divadlo prezentovat jako hypermédium, domov všech umění, prostor, v němž se divadlo, opera a tanec harmonicky sladí s hraničními oblastmi výtvarného umění (fotokinetickými a elektronickými disciplínami, instalacemi, performancí a environmentálním uměním), zatímco všechny zmíněné přístupy protkávají film, video a mediální techniky. Tradiční triáda divadlo-herce-divák je zjevně odtržena od běžného života a ztrácí opodstatněnost, jelikož všechny její složky vznikají z divadelního časoprostoru.

Naši povinností je také oplakat ztracené prostory, domovy umění, které byly v nedávných letech navzdory kulturní sféře „odepsány“.

Bread and dripping with paprika

Motto: “The construction itself was actually theatre. In the Flat Theatre everything was theatre. Sitting in the kitchen eating bread and dripping – this also was theatre.” Péter Donáth, painter, scenographer (1938–1996)

From private homes to deserted industrial buildings and abandoned Socialist-era cultural centers – the new performative spaces are meeting points for different branches of art. These are spaces whose flexible spatial configuration, ready for a daily metamorphosis, offer a wide array of sensory media and spaces. These venues' spatial tissues also reveal their designers' social values and preferences. In this way, theatre can be presented as a hypermedium, the home of all arts. A space where the artistic forms of theatre, opera and dance meet and come into tune with the borderline territories of fine arts (photo-kinetic and electronic arts, installation, environment and performance art), with motion pictures and with media techniques interweaving all these approaches. The traditional conceptual triad of theatre-actor-spectator, clearly isolated from everyday life, loses its validity, with all three emerging instead from a theatrical space-time.

It is our bound duty to bemoan the lost spaces as well – those homes of art that in recent years have been “played off” against the cultural sphere.



Mihály W. Bodza – Mihály W. Bodza: Triptych, th.: AKKU Centre for Culture and Equal Opportunities, 2009, ph.: Mihály W. Bodza



Lórcinc Boros (set), Mihály W. Bodza (cos.) – Mihály W. Bodza: Frog, th.: AKKU Centre for Culture and Equal Opportunities, 2008, ph.: Péter Horgas

STUDENTSKÁ SEKCE / STUDENT SECTION

kurátor / curator: Anikó B. Nagy

autoři tématu / authors of theme: Piroska É. Kiss, Júlia Balázs

výtvarné – architektonické řešení / designer – architect of exhibition: Judit Csanádi

Mezi minulostí a budoucností

Maďarské expozice v Sekci zemí a regionů a ve Studentské sekci jsou založeny na podobných vizuálních prvcích, což oběma výstavám umožňuje navzájem na sebe odkazovat. Intelektuální vzájemnost návrhů založených na divadelní praxi a nerealizovaných, virtuálních koncepcí tak bude vyjádřena viditelným způsobem. Naším cílem je představit návrhy vytvořené ve spolupráci mezi univerzitami a mezi studenty různých oborů. I studenti z intermediální fakulty, kteří jsou každý „jednočlenným týmem“, se představí ve společných projektech se studenty z jiných fakult. Jelikož vystavujeme virtuální design, představíme odvážné nápady, které volí troufalý přístup.

Between Past and Future

The Hungarian exhibitions in the Section of Countries and Regions and Student Section are based on similar visual elements, enabling the different sites to allude to each other's images. The intellectual communion of designs stemming from the theatre practice and the unrealized, virtual designs will thus be expressed visually. Our aim is to exhibit designs that were created through inter-university cooperation among students from various fields. Even the students of the intermedia faculty – though they are all “one-man bands” – will be presented in joint projects with art students from different faculties. Since we are dealing with virtual designs, we will present bold ideas that take an audacious approach.

Moholy-Nagy University of Art and Design Budapest, Media Institute, Media Design Department

vystavující studenti / list of exhibiting students:

Kati Egely, István Illés, Kristóf Kiss Benedek, Szilvia Papp, Esteban De La Torre, Domonkos Harkai, Kata Eszter Kállai, Mátyás Kálmán, Csongor Kiripolszky, Dávid Kovács, Máté Lukács, Anna Krisztina Rubi

Moholy-Nagy University of Art and Design Budapest, Media Institute, Fashion and Textile Department

vystavující studenti / list of exhibiting students:

Amanda Szabó, Nini Németh, Mónika Kovács, Ildikó Mikula, Piroska Gyetvai, Barbara Gál, Zita Csabai, Edit Matis, Misi Zomborka

Hungarian University of Fine Arts, Stage and Costume Design Department

vystavující studenti / list of exhibiting students:

Júlia Balázs, Réka Ferenczi, Gabriella Kovács, Nóra Kovács, Rebeka Kurdi, Dániel Miklós, Zsófia Opra-Szabó, Luca Szabados, Judit Wunder

Hungarian University of Fine Arts, Stage and Costume Design Department, Intermedia Department

vystavující studenti / list of exhibiting students:

Bence Hajdu

University of Theatre and Film, Budapest, Film and Television Faculty, Creative Writing and Scriptwriting

vystavující studenti / list of exhibiting students:

Júlia Széphelyi

University of Theatre and Film Budapest, Film and Television Faculty, Scenography/Production design

vystavující studenti / list of exhibiting students:

Bence Kalmár

University of Theatre and Film, Budapest, Theatre Faculty, Theatre directing

vystavující studenti / list of exhibiting students:

Zsuzsanna Gyöngy

University of Pécs, Faculty of Music and Visual Arts, The Institute of Visual Arts

vystavující studenti / list of exhibiting students:

Zita Bajor, Ambrus Gerő

University of Pécs, Pollack Mihály Faculty of Engineering, Department of Architecture

vystavující studenti / list of exhibiting students:

Árpád Szentgyörgyi

University of Applied Arts Vienna, Department of Stage and Film Design

vystavující studenti / list of exhibiting students:

Blanka Radoczy



MAKEDONIE / MACEDONIA/FYROM

SEKCE ZEMÍ A REGIONŮ / SECTION OF COUNTRIES AND REGIONS

kurátor / curator: Frosina Zafirovska

autor tématu / author of theme: Jovan Ivanovski, Filip Jovanovski

výtvarné – architektonické řešení / designer – architect of exhibition: Filip Jovanovski

další spolupracovníci / other collaborators: Jovan Ivanovski, Filip Jovanovski



Filip Jovanovski (set), Blagoj Micevski (cos.) – Foltin: Other Side, th.: Mal Dramski Teatar Bitola, 2009, ph.: Theatre Collection

Divadlo = Divadlo +/-

V rámci zkoumání otázky „Stává se divadlo něčím více/méně než jen divadlem?“, představuje expozice vybraná díla progresivního makedonského režiséra Martina Kočovského. Diváky možná zaujme neobvyklost jeho prací. Mezi jeho nejnovějšími inscenacemi jsou totiž i takové, které hledají způsoby, jak podkopat tradiční divadelní formy a naplnit je novými významy a souvislostmi.

Na vizuálních koncepcích představení pravidelně spolupracuje s Martinem Kočovským scénograf Filip Jovanovski. Společně vnímají scénografii jako oblast rozprostírající se v teritoriu mezi výtvarným a performativním uměním. Tím, že mění roli herců, diváků i prostoru, ve kterém se představení odehrává, boří imaginární rozdíly mezi divadelní hrou a koncertem, divadelním sálem a diskotékou, divadlem a něčím, co je více/méně než divadlo.

Theater = Theater +/-

In exploring the question of “Is theatre becoming more/less than theatre?“, the exhibition presents selected works by the progressive Macedonian director Martin Kochovski. His works may strike the viewer as being out of the ordinary, since some of his most recent plays have involved a search for methods of subverting the traditional form of theatre and imbuing it with other meanings and connotations. Kochovski's his regular partner in conceptualising visual performances is scenographer Filip Jovanovski, and together they view scenography as a discipline existing somewhere between the visual and performing arts. As they redefine the role of the actors, the role of the audience, and the role of the space where the theatre play takes place, they break down the imaginary differences between a theatre performance and a concert, between a theatre hall and a disco club, between theatre and something that is more/less than theatre.



Filip Jovanovski (set), Blagoj Micevski (cos.) – Foltin: Other Side, th.: Mal Dramski Teatar Bitola, 2009, ph.: Theatre Collection

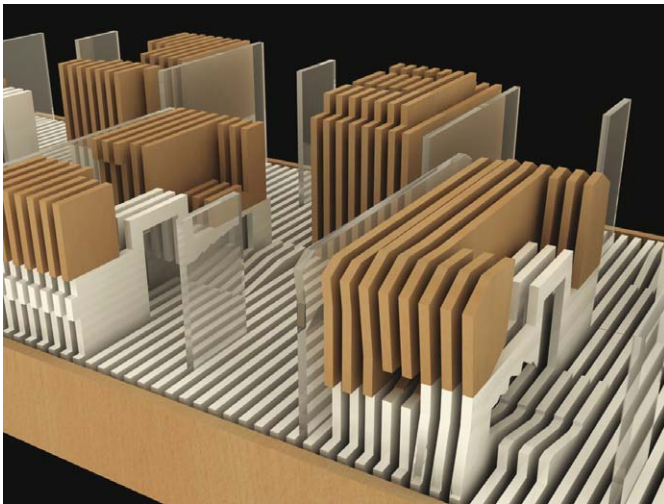

Exhibition Table – detail

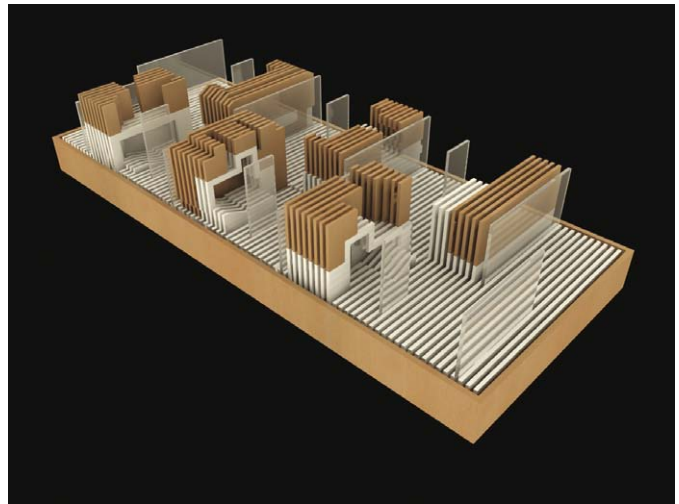

Exhibition Table

ARCHITEKTONICKÁ SEKCE / ARCHITECTURE SECTION

kurátor / curator: Frosina Zafirovska

autor tématu / author of theme: Jovan Ivanovski

výtvarně – architektonické řešení / designer – architect of exhibition: Jovan Ivanovski

další spolupracovníci / other collaborators: Jovan Ivanovski (produkce / production)

Divadlo = Divadlo +/-

Cílem makedonského příspěvku Architektonické sekci Pražského Quadriennale je rozproudit diskusi nad oceněnými soutěžními návrhy dvou nových divadelních budov v hlavním městě Skopje. Proč soutěžní projekty?

Podle globálně známého modelu partnerství veřejného a soukromého sektoru, který se těší oblibě v oblasti městských investic, vydalo Ministerstvo kultury Makedonie (organizátor soutěže) výzvu k předložení návrhů na inovativní design budov spojující nový divadelní prostor s rozsáhlým komerčním komplexem. Toto potenciálně problematické spojení, které zasazuje divadlo do nového kontextu, lze vnímat nejen jako narušení zavedených divadelních typologií, ale také jako velkou příležitost. Představené projekty ukazují, že za předpokladu uvážlivého výběru a skloubení mohou takto spojené funkce vytvořit nové prostorové i kulturní modely, které mají potenciál proměnit divadelní budovu v otevřenější, pružnější a ve svém důsledku také interaktivnější zařízení. Na rozdíl od historické podoby divadla jako funkční singularity má kombinace různých nabídek na jednom místě šanci zplodit různé kulturní mutace nebo hybridy, které mohou inspirovat divadlo k novým reakcím a formám. Nakonec už snaha vyvinout metodologii funkční struktury jedné divadelní budovy přivedla architektky ke tvorbě nástrojů pro aktualizaci podstatně větších městských nebo dokonce regionálních celků.

Makedonská expozice je abstraktní reprezentací šesti fyzických modelů soutěžních návrhů. Její základní myšlenka je ukázat koexistenci a konvergenci divadelních budov a vedlejších funkcí. Součástí prezentace každého návrhu je maketa vyrobená (jako scénografické modely) z vrstev překližky, která zobrazuje podélný řez budovou včetně rozsáhlého auditoria a jeviště. Jednotlivé části makety jsou obarveny podle funkce: bílá znamená divadelní využití, další barvy značí jiné účely. Každá prezentace projektu obsahuje také tabuli plexiskla, na které je laserem vyrytý řez budovou s vyznačeným využitím jednotlivých částí. Výstava jako celek je dynamický soubor hmot tvořený kombinací funkcí a fyzických struktur, představující prostorové a vizuální uspořádání, které nabízí celou řadu interpretací.

Theater = Theater +/-

The aim of the Macedonian contribution to the Prague Quadrennial's architecture section is to generate discussion regarding the exhibition theme by presenting award-winning competition designs for two new theatre buildings in the country's capital, Skopje. Why competition projects?

Based on the globally known model of public-private partnerships that has become a popular model for municipal investments, the Macedonian Ministry of Culture (architectural competition's organizer), issued a call for proposals for innovative building designs that would enable the inclusion of extensive commercial spaces alongside the new theatre premises. Instead of viewing this potentially problematic mix as an incursion on established theatre typologies, one can also see the theatre's incorporation within these new settings as a great opportunity. The presented projects show that – if thoughtfully selected and synchronized – these superimposed functions can generate new spatial as well as cultural models that can transform the theatre building into a more open, more operative and ultimately more interactive venue. As opposed to the historical model of the theatre as a functional singularity, a mix of attractors next to it can generate various cultural mutations or hybrids that may inspire the theatre to respond/perform in different ways. In the end, by developing methodologies for the new functional fabric of a single theatre building, the architects suddenly found themselves in the process of developing tools for upgrading much larger, urban or even regional, contexts.

The Macedonian exhibition is an abstract representation of six physical models of the competition designs. The overall idea is to show the coexistence of and the confluence among the buildings theatre and auxiliary functions. As part of the overall configuration, each model depicts a longitudinal half of each of the buildings, made (like scenography models) from layers of fibreboard that show the large auditorium space and stage, carved out from parallel plates. The fibreboard layers are coloured in white to represent areas of the building devoted exclusively to theatre; wherever there is a use different than that, the fibreboard is coloured differently and accordingly. Each building model also features a Plexiglas plate onto which a cross-section of the building showing the distribution of the various functions is rendered by laser engraving. Finally, the overall look of the display presents a dynamic field of densities created by the mix of functions and the physical fabric, creating a spatial and visual setting

MEXIKO / MEXICO

SEKCE ZEMÍ A REGIONŮ / SECTION OF COUNTRIES AND REGIONS

kurátor / curator: Sergio Villegas

autor tématu / author of theme: Sergio Villegas

výtvarné – architektonické řešení / designer – architect of exhibition: Sergio Villegas

další spolupracovníci / other collaborators: Sergio Villegas (generální producent / general producer)

Mexiko: zoom in, zoom out

Hlavním tématem mexické expozice na PQ 2011 je prostor – nejen jako výchozí materiál či výsledek scénografické práce, ale především jako médium, které inscenaci zprostředkovává divákovi. Prostor mezi hercem a divákem může být záměrný anebo nezáměrný vedlejší produkt scénografického pojetí, který je ale vždy ovlivněn konceptem vzdálenosti. Nehledě na to, jestli tuto vzdálenost určuje scénograf, rozměry divadla nebo sám divák, má tato vzdálenost zásadní vliv na podobu, funkci a význam všech prvků, které vytvářejí scénický prostor, a následkem toho i na ráz dialogu, který se rozvíjí mezi prostorem, herci a publikem.

Nová média zásadně ovlivnila naše vnímání prostorovosti a taktéž i naše pojetí prostoru a způsob, jakým se v něm pohybujeme. Co všechno je možné, když se vzdálenost vymkne centimetrovým hodnotám a stane se z ní nezměřitelná a nehmateľná myšlenka?

Diváctví je také aktivní sport; bez ohledu na to, zda divák sedí na jednom místě nebo je v pohybu, jeho pohled je vždy jedinečný a svébytný.

Expozice *Mexiko: zoom in, zoom out* si klade za cíl podrobně prozkoumat komplexní a nestálou povahu diváckého pohledu, způsoby, jimiž scénografové ovlivňují divácký zážitek během představení, a možnosti, jak z těchto fenoménů vytvořit expozici o scénografii. Prostřednictvím elektronických médií a hry se vzdáleností, velikostí a perspektivou tato expozice představuje nejdůležitější práce na poli scénografie v naší zemi a zároveň se snaží zachytit a zdůraznit alespoň fragment divadelního prožitku.

Mexico: Zoom In, Zoom Out

The Mexican exhibit for PQ 2011 explores space not only as the substance or result of performance design, but also looks at the medium through which the performance is delivered to the spectator. The space left between performer and spectator can be an intentional as well as accidental by-product of scenographic design, and it is inevitably affected by the concept of distance. Whether determined by the scenographer, by the existing edifice, or by the spectator, this distance has a profound effect on the appearance, function and significance of the elements that make up the scenic space and, in turn, the kind of dialogue that is established between the space, the performers and the audience.

New media has influenced the way we perceive and experience dimension, and consequently the way we think about and interact with space. What happens when distance enters realms not governed by centimeters and becomes a less measurable or palpable idea?

Spectatorship is also an active sport; whether moving about or confined to his seat, the spectator's gaze is individual and independent.

Mexico: Zoom In, Zoom Out investigates the complex and shifting nature of the spectator's gaze, the ways in which scenographers influence our experience during the performance and the ways in which these phenomena can be transferred into an exhibition of scenography. Through electronic media or shifts in distance, size or perspective, the exhibit documents the most relevant scenographic activities in our country, while at the same time attempting to highlight or perhaps capture a fragment of the performative experience.



Auda Caraza and Atenea Chávez – The Kitchen, th.: The Black Box of the University Center of Theater, UNAM, 2010, ph.: José Jorge Carreón

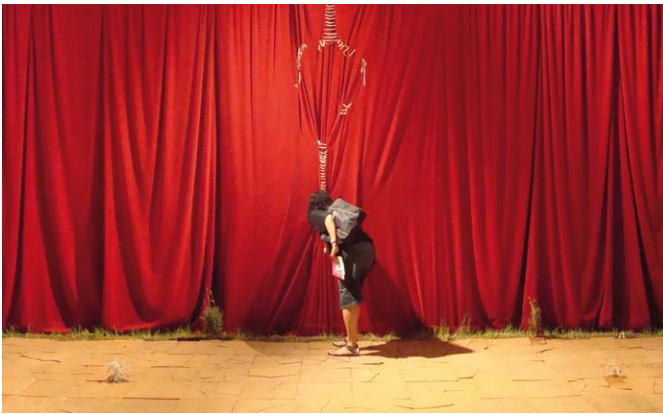

Collection of Obscene Images from Sex and the Frigth, ph.: Héctor Bourges

COMITE ORGANIZADOR DE SEMANA SANTA EN IZTAPALAPA A. C.

producent

Organizační komise pašijového týdne v Iztapalapě zodpovídá za veškeré přípravy, organizaci a realizaci pětidenní slavnosti, během níž účastníci ztvárňují události pašijového týdne. Obnáší to mimo jiné logistiku, bezpečnostní opatření, přípravu masek, kostýmů, kulís, výpravy (11 pódii) a pochopitelně též udržování a rozšiřování této tradice, která trvá již 168 let.

Ztvárnění událostí pašijového týdne v Iztapalapě je jedním z největších svého druhu na světě, nejen vzhledem k počtu aktivních účastníků a návštěvníků, ale i proto, že má hluboké kořeny v celém Mexiku.

producer

The organizing committee of the Passion of Iztapalapa is responsible for preparing, organizing, and designing everything related to the performance of the Passion Play, such as logistics, security, preparation of characters, costume design, stage and scenery (11 stages) for 5 days of performances. It is also responsible for preserving and disseminating this 168-year tradition.

The Passion of Iztapalapa is considered one of the largest of its kind, not only in terms of the number of actors and visitors, but also for being one of the oldest purely Mexican Passion plays.

PHILIPPE AMAND

* 1965, Havana, Kuba / Cuba

scénograf, světelný designer

Vzdělání: Núcleo de Estudios Teatrales, Mexiko, scénografie a světelný design; *Spolupráce s divadly:* Compañía Nacional de Teatro, Teatro UNAM, Teatros del Centro Cultural del Bosque, Teatros del INBA; *Spolupráce s režiséry:* Luis de Tavira, Martín Acosta, Mario Espinosa, Corrado Rovaris, Robert Driver, Enrique Singer; *Účast na PQ:* 2003, 2007; *Účast na dalších významných výstavách:* World Stage Design (Toronto, 2005); *Ocenění:* World Stage Design (Zlatá medaile za nejlepší světelný design, Toronto, 2005); FONCA (čestné uznání za práci v národním programu uměleckých tvůrců, 2000); *Další aktivity:* Návrh high-tech pavilonu v Cuicuilcu, návrh pohyblivého divadla pro Michoacan Theatre Centre, v současné době je hlavní technický poradce pro přestavbu hlavního sálu Paláce umění.

set designer, lighting designer, scenographer

Education: Núcleo de Estudios Teatrales, Mexico City, dramatic set and lighting design; *Collaboration with theatres:* Compañía Nacional de Teatro, Teatro UNAM, Teatros del Centro Cultural del Bosque, Teatros del INBA; *Collaboration with directors:* Luis de Tavira, Martín Acosta, Mario Espinosa, Corrado Rovaris, Robert Driver, Enrique Singer; *PQ participation:* 2003, 2007; *Participation in other important exhibition:* World Stage Design (Toronto, 2005); *Awards:* World Stage Design (Gold Medal for Best Lighting Designer, 2005); FONCA (distinction as member of the national "creators of art" program, 2000); *Other activities:* Designed the high-tech pavilion in Cuicuilco, designed a movable theatre for the Michoacan Theatre Centre, is currently in charge of the technical consultant's office for the remodelling of the main room at the Palace of Fine Arts.

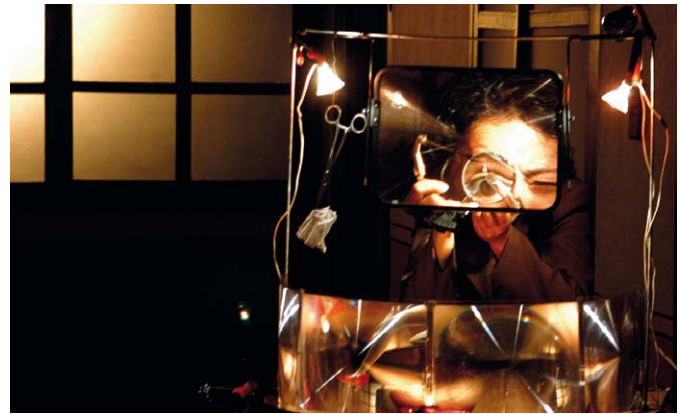

Alain Kerriou – Study on the Fact and the Fragility, th.: Musem 8 of Contemporary Art, 2007, ph.: Alain Kerriou

JORGE BALLINA

* 1968, Mexiko / Mexico City

scénograf, světelný designer

Vzdělání: Universidad Ibero-Americana, BA, architektura (1987–1990); St. Martins College of Art and Design, seminář operní a hudebnědramatické výpravy (1991); seminář výpravy a světelného designu v divadle s Alejandrem Lunou (1994); *Spolupráce s divadly:* Palacio de Bellas Artes, Teatros del Centro Cultural del Bosque, Teatro UNAM, Teatro Centro Cultural Helénico, Centro Cultural Telmex, Teatro de los Insurgentes; *Spolupráce s režiséry:* Mauricio García Lozano, Francisco Franco, Martín Acosta, Enrique Singer, José Caballero, Carlos Corona, Sergio Vela, Alicia Sánchez, Boris Schoemann; *Pedagogická činnost:* Universidad Latinoamericana, prof., scénografie (1991-2002), jevištní technika (2004); Casazul (2009), National School of Theatre Art (2010), vedl různé semináře a workshopy; *Účast na PQ:* 2003, 2007; *Účast na dalších významných výstavách:* World Stage Design (Toronto, 2005); *Ocenění:* World Stage Design (Zlatá medaile za scénografii, 2005)

set designer, lighting designer, scenographer

Education: Universidad Ibero-Americana, BA in architecture (1987–1990); St. Martins College of Art and Design, course in scenery for opera and musical theatre (1991); course scenery and theatre lighting with Alejandro Luna (1994); *Collaboration with theatres:* Palacio de Bellas Artes, Teatros del Centro Cultural del Bosque, Teatro UNAM, Teatro Centro Cultural Helénico, Centro Cultural Telmex, Teatro de los Insurgentes; *Collaboration with directors:* Mauricio García Lozano, Francisco Franco, Martín Acosta, Enrique Singer, José Caballero, Carlos Corona, Sergio Vela, Alicia Sánchez, Boris Schoemann; *Teaching activities:* Universidad Latinoamericana, Professor of set design (1991-2002), Stagecraft (2004), Casazul (2009), National School of Theatre Art (2010), various courses and workshops; *PQ participation:* 2003, 2007; *Participation in other important exhibition:* World Stage Design (Toronto, 2005); *Awards:* World Stage Design (Gold Medal in Set Design, Toronto, 2005)

HÉCTOR BOURGES VALLES

* 1972, Mexiko / Mexico City

režisér, učitel, scénograf

Vzdělání: MA v oboru filmový dokument (pod vedením Dr. Romána Gubérna), Autonomous University of Barcelona, Španělsko (2000-2001); Universidad del Claustro de Sor Juana, Mexiko, seminář na téma produkce dokumentárního filmu, vedl Patricio Guzman; *Spolupráce s divadly:* El Galeón, El Granero, Sala Villaurrutia (INBA); Teatro Santa Catarina, Arq. Carlos Lazo, (UNAM); Foro de las Artes, Foro Antonio López Mancera (CENART); Divadlo Alfred ve dvoře, Praha, Česká republika; La Gruta, Espacio C a další; *Spolupráce s režiséry:* Héctor Azar, Juan José Gurrola, Jorge Vargas, Ruben Ortiz, atd.; *Pedagogická činnost:* Casa de America, kurzy a semináře (Madrid, Španělsko); Mezinárodní škola latinskoamerického a karibského divadla (Kuba), Universidad Autonoma de Chiapas, Escuela de Arquitectura, UNAM; Casa del Teatro, Centro de Arte Dramático A.C., Teatro del Cueropo a další; *Účast na dalších významných výstavách:* Kolokvium Divadlo a odpor, Castilla La Mancha, Španělsko, 2005

director, teacher, set designer

Education: Master in documentary filmmaking (under the direction of Dr. Román Gubérrn), Autonomous University of Barcelona, Spain (2000-2001); Universidad del Claustro de Sor Juana, Mexico City, seminar in documentary film production taught by Patricio Guzman, ; *Collaboration with theatres:* El Galeón, El Granero, Sala Villaurrutia (INBA); Teatro Santa Catarina, Arq. Carlos Lazo, (UNAM); Foro de las Artes, Foro Antonio López Mancera (CENART); Divadlo Alfred ve dvoře, Prague, Czech Republic; La Gruta, Espacio C, among others; *Collaboration with directors:* Héctor Azar, Juan José Gurrola, Jorge Vargas, Ruben Ortiz, etc.; *Teaching activities:* courses and seminars at Casa de America (Madrid, Spain), International School of Latin American and Caribbean Theatre (Cuba), Universidad Autonoma de Chiapas, Escuela de Arquitectura, UNAM; Casa del Teatro, Centro de Arte Dramático A.C., Teatro del Cueropo, among others.; *Participation in other important exhibition:* Colloquium Theater and Resistance (Castilla La Mancha, Spain, 2005)

AUDA CARAZA DE LOS COBOS

* 1979, Mexico / Mexico City

scénografa, kostýmní výtvarnice

Vzdělání: National School of Theatrical Arts, Mexico, BA, scénografie; *Spolupráce s divadly:* INBA, Teatro UNAM, Polyforum Siqueiros, Secretaría de Cultura DF, Centro Universitario de Teatro; *Spolupráce s režiséry:* Alonso Ruizpalacios, Hugo Arrevilaga, Carlos Corona, Enrique Singer, Martín Acosta, Claudia Ríos, Ignacio Ortiz, Lorena Maza, Otto Minera, Mauricio Jimenez, Silvia Ortega, Alejandro Velis; *Další aktivity:* Stipendium v programu Jóvenes Creadores FONCA 2007-2008.

set designer, costume designer

Education: National School of Theatrical Arts, Mexico, BA, scenic design; *Collaboration with theatres:* INBA, Teatro UNAM, Polyforum Siqueiros, Secretaría de Cultura DF, Centro Universitario de Teatro; *Collaboration with directors:* Alonso Ruizpalacios, Hugo Arrevilaga, Carlos Corona, Enrique Singer, Martín Acosta, Claudia Ríos, Ignacio Ortiz, Lorena Maza, Otto Minera, Mauricio Jimenez, Silvia Ortega, Alejandro Velis; *Other activities:* Fellowship program for Jóvenes Creadores FONCA 2007–2008.

GLORÍA CARRASCO ALTAMIRANO

* 1962, Oaxaca

scénografa, umělecká ředitelka

Vzdělání: Centro Universitario de Teatro CUT-UNAM, scénografie; UABJO (Oaxaca) a Autonomous University of Barcelona, sochařství; CNCOA, INBA, restaurátorství; Stuttgart, praxe; *Spolupráce s divadly:* Palacio de Bellas Artes, Teatro Julio Castillo, Sala Covarrubias, Teatro Juan Ruiz de Alarcón, Teatro Sta. Catarina, Foro del CUT, Caja Negra del CUT, Teatro Helénico, Teatro de las Artes, Teatro de la Paz, Teatro El Granero, Foro Scotian Bank, Teatro de la Casa del Lago; *Spolupráce s režiséry:* Mario Espinosa, David Olguin, Mauricio Garcia Lozano,

Antonio Crestani, Francisco Franco, Alberto Lomnitz, Enrique Singer, Luis de Tavira, Raúl Quintanilla, Ludwing Margules, Martín Acosta, Alejandra Gutierrez, Carlos Carrera, Ignacio Ortiz-Cruz; *Pedagogická činnost:* Foro de la Rivera, CCC (Centrum kinematografické kvalifikace); *Ocenění:* ocenění za scénu k divadelním inscenacím Clotilde en su casa a Cena entre amigos; Ariel Award (cena za umělecký design k filmům Mezcal a Backyard, 2010); cena Mayahuel 2010 (za filmy Cuentos de hadas para dormir cocodrilos, 2003, La Nao de China, 2004 a Mujeres X, 2007). *Další aktivity:* Je autorkou výtvarné podoby televizních seriálů, například Capadocia 1 a 2 pro Argos HBO a XY pro mexický Channel 11.

set designer, art director

Education: Centro Universitario de Teatro CUT-UNAM, set design; UABJO (Oaxaca) and Autonomous University of Barcelona, Spain, sculpture; CNCOA, INBA, restoration; Stuttgart, Germany, professional practice; *Collaboration with theatres:* Palacio de Bellas Artes, Teatro Julio Castillo, Sala Covarrubias, Teatro Juan Ruiz de Alarcón, Teatro Sta. Catarina, Foro del CUT, Caja Negra del CUT, Teatro Helénico, Teatro de las Artes, Teatro de la Paz, Teatro El Granero, Foro Scotian Bank, Teatro de la Casa del Lago; *Collaboration with directors:* Mario Espinosa, David Olguin, Mauricio Garcia Lozano, Antonio Crestani, Francisco Franco, Alberto Lomnitz, Enrique Singer, Luis de Tavira, Raúl Quintanilla, Ludwing Margules, Martín Acosta, Alejandra Gutierrez, Carlos Carrera, Ignacio Ortiz-Cruz; *Teaching activities:* Foro de la Rivera, CCC (Center of Cinematographic Qualification); *Awards:* In theater, has been recognized for the set design of Clotilde en su casa and Cena entre amigos; Ariel Award (for art design for Mezcal and Backyard, 2010), Mayahuel Award 2010 (for Cuentos de hadas para dormir cocodrilos, 2003, La Nao de China, 2004 and Mujeres X, 2007); *Other activities:* She has designed television segments such as Capadocia 1 and 2 for Argos HBO and XY for Mexico's Channel 11.

ATENEA CHÁVEZ

* 1976, Mexico / Mexico City

scénografa

Vzdělání: titul; *Spolupráce s divadly:* Teatro El Granero, Teatro El Galeón, Sala Villaurrutia, Foro Sor Juana Inés de la Cruz, La Caja Negra del CUT, Teatro Juan Ruiz de Alarcón, Teatro Santa Catarina, Carro de Comedias, Teatro Benito Juárez, Sergio Magaña, Teatro de la Ciudad, Foro La Gruta, Teatro Helénico, Teatro Xola, Teatro La capilla, Foro Poliforum Cultural Siqueiros; *Spolupráce s režiséry:* Enrique Singer, Martín Acosta, Alejandro Velis, Carlos Corona, Mauricio Jimenez, Ignacio Ortiz, Claudia Ríos, Hugo Arrevilaga, Alonso Ruiz Palacios, Otto Minera, Silvia Ortega, Lorena Maza, Hector Bonilla, Arturo Ríos ; *Pedagogická činnost:* Universidad Autonoma of Zacatecas, Úvodní seminář scénografie, 2010; *Další aktivity:* Stipendistka v programu Jóvenes Creadores Národního fondu umění a kultury (2004–2005 a 2010–2011)



Eloise Kazan (cos.) – When the Disguises are Hung, th.: Theater Angela Peralta, Mazatlán, ph.: Martín Gavica

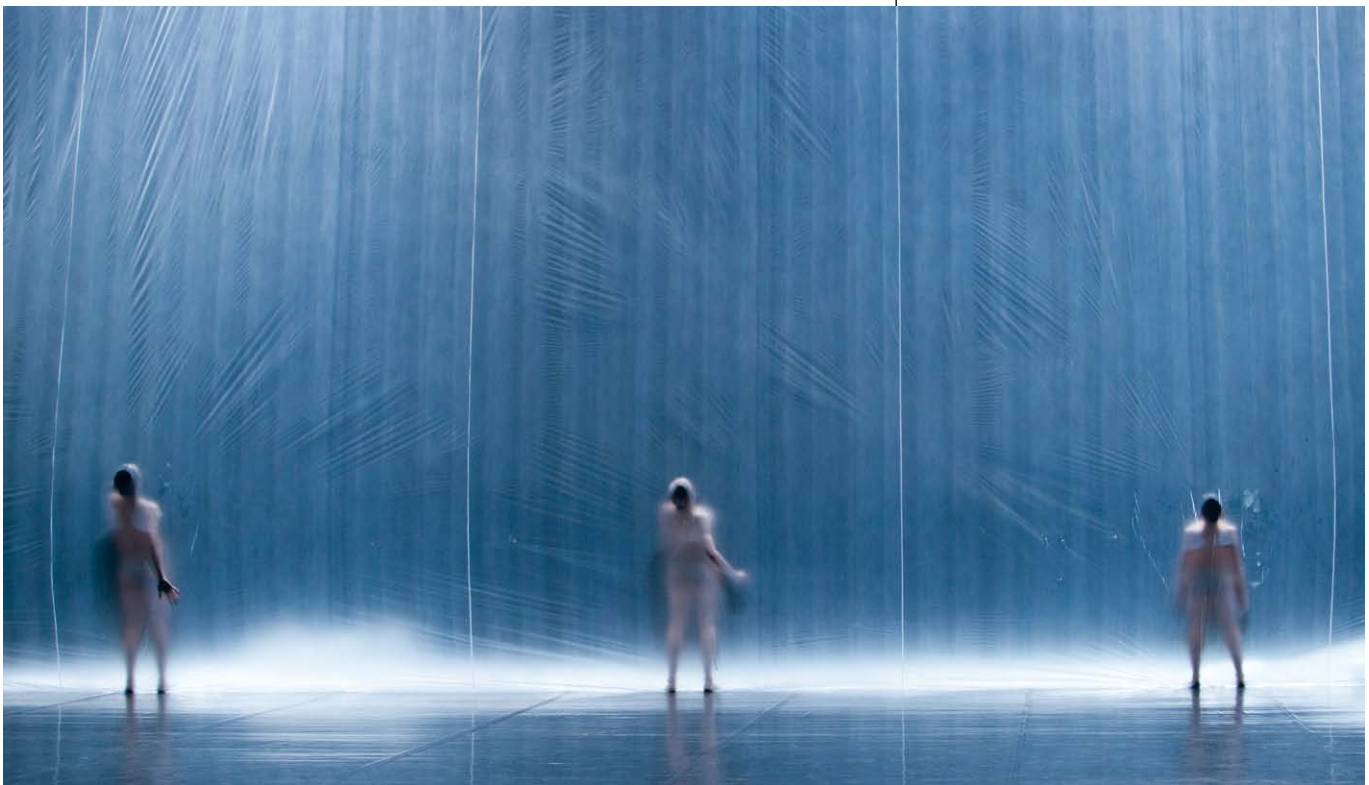

Xochitl González (set), Sara Salomón, Miguel Garaventa (cos.) – Ex-Tasis, th.: Theater Raúl Flores Canelo of the CENART, 2010, ph.: Andrea López

scenographer

Education: degree; *Collaboration with theatres:* Teatro El Granero, Teatro El Galeón, Sala Villaurrutia, Foro Sor Juana Inés de la Cruz, La Caja Negra del CUT, Teatro Juan Ruiz de Alarcón, Teatro Santa Catarina, Carro de Comedias, Teatro Benito Juárez, Sergio Magaña, Teatro de la Ciudad, Foro La Gruta, Teatro Helénico, Teatro Xola, Teatro La capilla, Foro Poliforum Cultural Siqueiros; *Collaboration with directors:* Enrique Singer, Martín Acosta, Alejandro Velis, Carlos Corona, Mauricio Jimenez, Ignacio Ortiz, Claudia Ríos, Hugo Arrevillaga, Alonso Ruiz Palacios, Otto Minera, Silvia Ortega, Lorena Maza, Hector Bonilla, Arturo Ríos; *Teaching activities:* Universidad Autonoma of Zacatecas, Introductory workshop for stage design, 2010; *Other activities:* Beneficiary of the Jóvenes Creadores program of the National Fund for Culture and Arts (2004–2005 and 2010–2011)

XOCHITL GONZÁLEZ

* 1967, Mexiko / Mexico City

pedagožka, scénografka, světelná designérka

Vzdělání: UNAM, historie; Barcelona Theatre Institute, jevištní technika; *Spolupráce s divadly:* El Palacio de Bellas Artes (Mexiko), Teatro Juárez (Guanajuato), Haus der Kulturen der Welt (Berlín), Café de la Danse (Paříž), La Casa del Teatro Nacional, (Bogota), Teatro Nacional (Panama), Shanghai Grand Theatre (Čína), Kennedy Center (Washington DC), Adrienne Arsht Center (Miami), Sala Central Lechera (Cádiz); *Spolupráce s režiséry:* Juan José Gurrola, Igacio Retes, José Luis Ibañes, Jorge Vargas, Francisco Franco, Miguel Ángel Rivera, David Psalmon, Lidia Romero, Cecilia Iugo, Raúl Parrao y Tania Perez Salas, among other.; *Pedagogická činnost:* UNAM, Escuela Nacional de Artes Plásticas, jevištní výprava (2008) a divadelní umění a audiovizuální produkce (2009), kulturní a umělecké festivaly, Villahermosa (2009), Tamaulipas, scénické umění (2010); regionální umělecký program Národního fondu umění a kultury, výprava a světla (2010); *Ocenění:* Cena López de Mancera za nejlepší scénografii (asociace divadelních kritiků, 2005)

teacher, set designer, lighting designer

Education: UNAM, history; Barcelona Theatre Institute, Spain, scenic machinery; *Collaboration with theatres:* El Palacio de Bellas Artes (Mexico City); Teatro Juárez (Guanajuato), Haus der Kulturen der Welt (Berlin), Café de la Danse (Paris), La Casa del Teatro Nacional (Bogota),

Teatro Nacional (Panama), Shanghai Grand Theatre (China), Kennedy Center (Washington DC), Adrienne Arsht Center (Miami); Sala Central Lechera; Cádiz/Spain.; *Collaboration with directors:* Juan José Gurrola, Igacio Retes, José Luis Ibañes, Jorge Vargas, Francisco Franco, Miguel Ángel Rivera, David Psalmon, Lidia Romero, Cecilia Iugo, Raúl Parrao y Tania Perez Salas, among other; *Teaching activities:* UNAM, Escuela Nacional de Artes Plásticas, Mexico City, Design for the Stage (2008); cultural festivals and art, Villahermosa, Mexico (2009); performing arts and audiovisual production, Escuela Nacional de Artes Plásticas, UNAM (2009); scenic arts, Tamaulipas, Mexico (2010); scenery and lighting for a regional arts program of the National Fund for Culture and Arts (2010); *Awards:* López Mancera Award for Best Set Design (association of theatre journalists, 2005)

ELOISE KAZAN

* 1975, Záhřeb, Chorvatsko / Zagreb, Croatia

scénografka, kostýmní výtvarnice

Vzdělání: Academy of Visual Arts, San Carlos, Mexico; Bristol Old Vic Theater School, VB, scénografie a kostýmní návrhářství; *Spolupráce s divadly:* Teatro UNAM, Ópera de Las Bellas Artes, National Dance Company, Divadlo ITD (Záhřeb), Bristol Old Vic (Bristol); *Spolupráce s režiséry:* Enrique Singer, Mauricio Garcia Lozano, Daniel Giménez Cacho, Salvador Garcini, Olivier Tambosi, Yoshi Oida, John Malkovich; *Pedagogická činnost:* National School of Theatrical Art, Mexico City, semináře o scénografii a kostýmním návrhářství; *Účast na PQ:* 2007; *Účast na dalších významných výstavách:* World Stage Design (Soul, Jižní Korea, 2009)

set designer, costume designer, scenographer

Education: Academy of Visual Arts, San Carlos, Mexico; Bristol Old Vic Theater School, UK, staging and costume design; *Collaboration with theatres:* Teatro UNAM, Ópera de Las Bellas Artes, National Dance Company, Theater ITD (Zagreb), Bristol Old Vic (Bristol); *Collaboration with directors:* Enrique Singer, Mauricio Garcia Lozano, Daniel Giménez Cacho, Salvador Garcini, Olivier Tambosi, Yoshi Oida, John Malkovich; *Teaching activities:* National School of Theatrical Art, Mexico City, courses in scenography and costume design; *PQ participation:* 2007; *Participation in other important exhibition:* World Stage Design (Seoul, South Korea, 2009)

ALAIN KERRIOU

* 1964, Mexiko / Mexico City

režisér, herec, učitel, scénograf, světelný designér, mediální umělec

Vzdělání: workshop na téma nová komedie pod vedením Hugo Hiriarta; studium herectví a inspicie u Ludwiga Margulese; studium scénografie u Alejandro Luny; UNAM, studium filozofie; autodidakt v oblasti výtvarného umění; *Spolupráce s divadly:* Mexiko: Teatro del Palacio de Bellas Artes, Teatro Julio Castillo, Teatro El Galeón, Sala Miguel Covarrubias, CUT, Teatro Santa Catarina, Teatro Centro Cultural Helénico, Foro de las Artes; Guanajuato: Teatro Juárez, Alhondiga de Granaditas, Teatro Cervantes; Teatro Experimental de Jalisco (Guadalajara), Teatro de la Paz (San Luis Potosí), Teatro del CECUT (Tijuana), NoD (Praha, Česká republika), Comedia Municipal del Centro Cultural Pasaje Dardo Rocha (La Plata, Argentina); *Spolupráce s režiséry:* Hugo Hiriart, José Luis Cruz, Benjamín Cann, Alicia Sánchez, Luis Martín Solís, Rubén Ortíz, Gerardo Trejoluna, Israel Cortes, Gabriel Figueroa Pacheco, David Psalmon; *Pedagogická činnost:* San Luis Potosí Centre of the Arts, interdisciplinární laboratoř výtvarného a divadelního umění

director, actor, teacher, set designer, lighting designer, media artist, visual artist

Education: new comedy workshop directed by Hugo Hiriart; studied acting refinement and stage management with Ludwig Margules, and scenic design with Alejandro Luna; UNAM, philosophy; self-taught visual artist; *Collaboration with theatres:* Mexico City: Teatro del Palacio de Bellas Artes, Teatro Julio Castillo, Teatro El Galeón, Sala Miguel Covarrubias, CUT, Teatro Santa Catarina, Teatro Centro Cultural Helénico, Foro de las Artes; Guanajuato: Teatro Juárez, Alhondiga de Granaditas, Teatro Cervantes; Teatro Experimental de Jalisco (Guadalajara), Teatro de la Paz (San Luis Potosí), Teatro del CECUT (Tijuana), NOD (Prague, Czech Republic), Comedia Municipal del Centro Cultural Pasaje Dardo Rocha (La Plata, Argentina); *Collaboration with directors:* Hugo Hiriart, José Luis Cruz, Benjamín Cann, Alicia Sánchez, Luis Martín Solís, Rubén Ortíz, Gerardo Trejoluna, Israel Cortes, Gabriel Figueroa Pacheco, David Psalmon; *Teaching activities:* San Luis Potosí Centre of the Arts: interdisciplinary laboratory of art, performing arts

JERILDY LOPÉZ BOSCH MARTINEAU

* 1975, Mexiko / Mexico City

kostýmní výtvarnice

Vzdělání: autodidaktka; *Spolupráce s divadly:* Palacio de Bellas Artes, Auditorio Nacional, Teatro Helénico, Teatro de la Ciudad, Teatro de las Artes, Teatro Flores Canelo, Teatro López Mancera, Teatro Juan Ruiz de Alarcon, Sala Miguel Cobarrubias; Teatro de la Danza, Teatro Julio Castillo, Teatro El Granero, Teatro El Galeon, Sala Javier Villaurrutia, Foro Sor Juana Ines de la cruz, Foro Santa Catarina, Teatro Degollado (Guadalajara), Teatro Juárez, Teatro Principal y Auditorio del Estado (Guanajuato); Libre de Chapinero (Bogota), TOHU (Montreal); *Spolupráce s režiséry:* Benjamin Cann, Jose Caballero, Mauricio Garcia Lozano, Luis Valdez, Mario Espinosa, Juliana Faesler, Claudio Valdez kuri, Pedro Salazar, Cecilia Lugo, Lydia Romero, Alicia Sanchez, Raul Parrao, Israel Cortes, etc.; *Účast na PQ:* 2007

costume designer

Education: self-taught; *Collaboration with theatres:* Palacio de Bellas Artes, Auditorio Nacional, Teatro Helénico, Teatro de la Ciudad, Teatro de las Artes, Teatro Flores Canelo, Teatro López Mancera, Teatro Juan Ruiz de Alarcon, Sala Miguel Cobarrubias, Teatro de la Danza, Teatro Julio Castillo, Teatro El Granero, Teatro El Galeon, Sala Javier Villaurrutia, Foro Sor Juana Ines de la cruz, Foro Santa Catarina, Teatro Degollado (Guadalajara), Teatro Juárez, Teatro Principal y Auditorio del Estado (Guanajuato), Libre de Chapinero (Bogota), TOHU (Montreal); *Collaboration with directors:* Benjamin Cann, Jose Caballero, Mauricio Garcia Lozano, Luis Valdez, Mario Espinosa, Juliana Faesler, Claudio Valdez kuri, Pedro Salazar, Cecilia Lugo, Lydia Romero, Alicia Sanchez, Raul Parrao, Israel Cortes, etc.; *PQ participation:* 2007

MARIO MARÍN DEL RÍO

* 1974, Mexiko / Mexico City

kostýmní výtvarník, scénograf

Vzdělání: National School of Theatrical Arts, scénografie; *Spolupráce s divadly:* Juan Ruiz de Alarcón, Foro Sor Juana Inés de la Cruz, Julio Castillo, Teatro el Granero, Jiménez Rueda, Teatro El Milagro, Benito Juárez, Foro la Gruta, Teatro Principal de Puebla, Salvador Novo, Foro Antonio López Mancera, Teatro Diego Rivera, Teatro Independencia, Teatro Poliforum; *Spolupráce s režiséry:* Martín Acosta, Enrique Singer, Hugo Arrebillaga, Mauricio García Lozano, Iona Weissberg, Hernán del Riego, Juan Ríos, Jesús Coronado, Morris Savariego, Carlos Pascual; *Ocenění:* Festival Nacional de Teatro (cena za nejlepší kostým); *Pedagogická činnost:* Casa del Teatro, učí dějiny scénografie a kostýmního návrhářství; *Další aktivita:* Obdržel stipendium v programu Jovenes Creadores od Národního fondu umění a kultury (2009-2010).

costume designer, scenographer

Education: National School of Theatrical Arts, stage design; *Collaboration with theatres:* Juan Ruiz de Alarcón, Foro Sor Juana Inés de la Cruz, Julio Castillo, Teatro el Granero, Jiménez Rueda, Teatro El Milagro, Benito Juárez, Foro la Gruta, Teatro Principal de Puebla, Salvador Novo, Foro Antonio López Mancera, Teatro Diego Rivera, Teatro Independencia, Teatro Poliforum.; *Collaboration with directors:* Martín Acosta, Enrique Singer, Hugo Arrebillaga, Mauricio García Lozano, Iona Weissberg, Hernán del Riego, Juan Ríos, Jesús Coronado, Morris Savariego, Carlos Pascual; *Teaching activities:* Casa del Teatro, teaches history of scenography and costume; *Awards:* Festival Nacional de Teatro (was recognized for best clothes design); *Other activities:* Received a scholarship from the Jovenes Creadores program of the National Fund for Culture and Arts (2009-2010).

ELIZABETH ALVAREZ WEHRLEY SOFIA ARREDONDO REYNAUD ČLENKY / MEMBERS OF CUARTO ARQUITECTURA Y DISEÑO

* Mexiko / Mexico City

architektky, umělecké manažerky, průmyslové designérky

Vzdělání: Absolventky průmyslového designu a architektury; *Spolupráce s divadly:* Teatro El Granero, Teatro El Galeon, Sala Xavier Villaurrutia, Teatro Orientacion, Centro Cultural Telmex II, Teatro Jimenez Rueda, Teatro Helénico, Auditorio Museo de Antropologia, Teatro Nacional de las Artes, Café 22, Estadio Mariscal de Mazatlán, Foro La Gruta, Teatro de la Ciudad, Carro de Comedia, Bacanora Mazatlán, Teatro Casa de la Paz, Teatro La Capilla, Fundación Sebastián, Teatro Juarez Guanajuato, Teatro Principal Puebla, Teatro La Republica Queretaro; *Spolupráce s režiséry:* Alberto Lomnitz, Carlos Cornoa, Enrique Singer, Antonio Serrano, Salvador Garcini, Alejandra González, Richard Stafford, Ignacio de la Lama, Alfonso Borbolla, Karla Cantu, Ricardo Esquerria, Aide Boeto, Oscar Garcia, Tea Alagic, Richard Viqueira, Bruno Berger-Gorsky; *Další aktivita:* Cuarto Arquitectura y Diseño se věnuje nejen scénografii, ale také uměleckému designu filmů, videí, reklamy a dalších forem audiovizuálních médií.

architects, art managers, set designers, industrial designers

Education: degree in industrial design and degree in architecture; *Collaboration with theatres:* Teatro El Granero, Teatro El Galeon, Sala Xavier Villaurrutia, Teatro Orientacion, Centro Cultural Telmex II, Teatro Jimenez Rueda, Teatro Helénico, Auditorio Museo de Antropologia, Teatro Nacional de las Artes, Café 22, Estadio Mariscal de Mazatlán, Foro La Gruta, Teatro de la Ciudad, Carro de Comedia, Bacanora Mazatlán, Teatro Casa de la Paz, Teatro La Capilla, Fundación Sebastián, Teatro Juarez Guanajuato, Teatro Principal Puebla, Teatro La Republica Queretaro; *Collaboration with directors:* Alberto Lomnitz, Carlos Cornoa, Enrique Singer, Antonio Serrano, Salvador Garcini, Alejandra González, Richard Stafford, Ignacio de la Lama, Alfonso Borbolla, Karla Cantu, Ricardo Esquerria, Aide Boeto, Oscar Garcia, Tea Alagic, Richard Viqueira, Bruno Berger-Gorsky; *Other activities:* In addition to designing theater scenery, Cuarto Arquitectura y Diseño also designs art for cinema, videos, commercial and different forms of audiovisual media.

BERNHARD REHN

* 1968, Linz, Rakousko / Austria

architekt, pedagog, scénograf, člen SITIOS, intervence ve veřejném prostoru

Vzdělání: TU-Graz, architektura a městské plánování; *Spolupráce s režiséry:* David Attie, Oliver Tambosi, Gutemberg Brito; *Pedagogická činnost:* Tecnológico de Monterrey, D.F.; *Účast na dalších významných výstavách:* World Stage Design (Soul, Jižní Korea, 2009)

architect, teacher, scenographer, member of SITIOS, urban interventions

Education: TU-Graz, architecture and urban planning; *Collaboration with theatres:* Teatro Degollado, Festspielhaus Bregenz, Teatro Jiménez Rueda; *Collaboration with directors:* David Attie, Oliver Tambosi, Gutemberg Brito; *Teaching activities:* Tecnológico de Monterrey, D.F.; *Participation in other important exhibition:* World Stage Design (Seoul, South Korea, 2009)

KARLA RODRÍGUEZ LIRA

* 1978, Mexiko / Mexico City

architektka, producentka, scénografka

Vzdělání: UNAM, BA, architektura; *Spolupráce s divadly:* El Galeón, El Granero; Juan Ruiz de Alarcón, Arq. Carlos Lazo; Foro de las Artes, Foro Antonio López Mancera; El Milagro, La Gruta, Espacio C.; *Spolupráce s režiséry:* Héctor Bourges, Juan José Gurrola, Jean Frédéric Checallier, Jorge Vargas, Mariana García Franco; *Pedagogická činnost:* Escuela de Literatura Dramática y Teatro, UNAM

architect, producer, set designer

Education: UNAM, BA in architecture; *Collaboration with theatres:* El Galeón, El Granero; Juan Ruiz de Alarcón, Arq. Carlos Lazo; Foro de las Artes, Foro Antonio López Mancera; El Milagro, La Gruta, Espacio C.; *Collaboration with directors:* Héctor Bourges, Juan José Gurrola, Jean Frédéric Checallier, Jorge Vargas, Mariana García Franco; *Teaching activities:* Escuela de Literatura Dramática y Teatro, UNAM

EDYTA RZEWUSKA

* 1968, Gdaňsk, Polsko / Gdansk, Poland

pedagožka, scénografka, kostýmní výtvarnice

Vzdělání: École Régionale des Beaux-Arts, Caen, Francie; L'École Nationale Supérieure des Arts Décoratifs (ENSAD), Paříž, Francie, scénografie; *Spolupráce s divadly:* Teatro Helénico, Teatro de la Ciudad, Teatro El Milagro, Teatro el Galeón, Sala Villaurrutia, Teatro Orientación, Teatro Julio Castillo, El Foro Shakespeare, Teatro Jiménez

Rueda, Foro Sor Juana Inés de la Cruz, Telón de Asfalto, Teatro de las Artes CENART, Sala Covarrubias UNAM, Auditorio Nacional; *Spolupráce s režiséry:* Carlos Corona, Ewa Piotrowska, Juliana Faesler, Daniel Giménez-Cacho, Lorena Maza, Berta Hiriart, Luis de Tavira, Sandra Félix, David Psalomon, Alberto Lomnitz, Perla Szuchmacher, David Olguín, Jorge Arturo Vargas, Roberto Dion, Gervais Gaudreault; *Pedagogická činnost:* UNAM, Facultad de Filosofía y Letras, Escuela de Literatura Dramática y Teatro; *Účast na dalších významných výstavách:* World Stage Design (Soul, Jižní Korea, 2009)

teacher, set designer, costume designer, scenographer

Education: École Régionale des Beaux-Arts, Caen, France; diploma from L'École Nationale Supérieure des Arts Décoratifs (ENSAD), Paris, France, stage design; *Collaboration with theatres:* Teatro Helénico, Teatro de la Ciudad, Teatro El Milagro, Teatro el Galeón, Sala Villaurrutia, Teatro Orientación, Teatro Julio Castillo, El Foro Shakespeare, Teatro Jiménez Rueda, Foro Sor Juana Inés de la Cruz, Telón de Asfalto, Teatro de las Artes CENART, Sala Covarrubias UNAM, Auditorio Nacional; *Collaboration with directors:* Carlos Corona, Ewa Piotrowska, Juliana Faesler, Daniel Giménez-Cacho, Lorena Maza, Berta Hiriart, Luis de Tavira, Sandra Félix, David Psalomon, Alberto Lomnitz, Perla Szuchmacher, David Olguín, Jorge Arturo Vargas, Roberto Dion, Gervais Gaudreault; *Teaching activities:* Escuela de Literatura Dramática y Teatro (Facultad de Filosofía y Letras, UNAM); *Participation in other important exhibition:* World Stage Design (Seoul, South Korea, 2009)

SERGIO VILLEGAS

* 1978, Mexiko / Mexico City

scénograf, světelný designér

Vzdělání: Ithaca College, NY a Londýn, BA, divadelní produkce, 2001; Yale School of Drama, New Haven, USA, MA, 2004; *Spolupráce s divadly:* Teatro UNAM, INBA, OCESA, Teatro Insurgentes; *Spolupráce s režiséry:* Benjamín Cann, Lorena Maza, David Hevia, Keath Batten, José Lopéz Velarde, Ric Birch; *Účast na PQ:* 2007

scenographer, lighting designer

Education: Ithaca College, NY and London, BFA, theatrical production ATS, 2001; Yale School of Drama, New Haven, USA, MFA, 2004; *Collaboration with theatres:* Teatro UNAM, INBA, OCESA, Teatro Insurgentes; *Collaboration with directors:* Benjamín Cann, Lorena Maza, David Hevia, Keath Batten, José Lopéz Velarde, Ric Birch; *PQ participation:* 2007

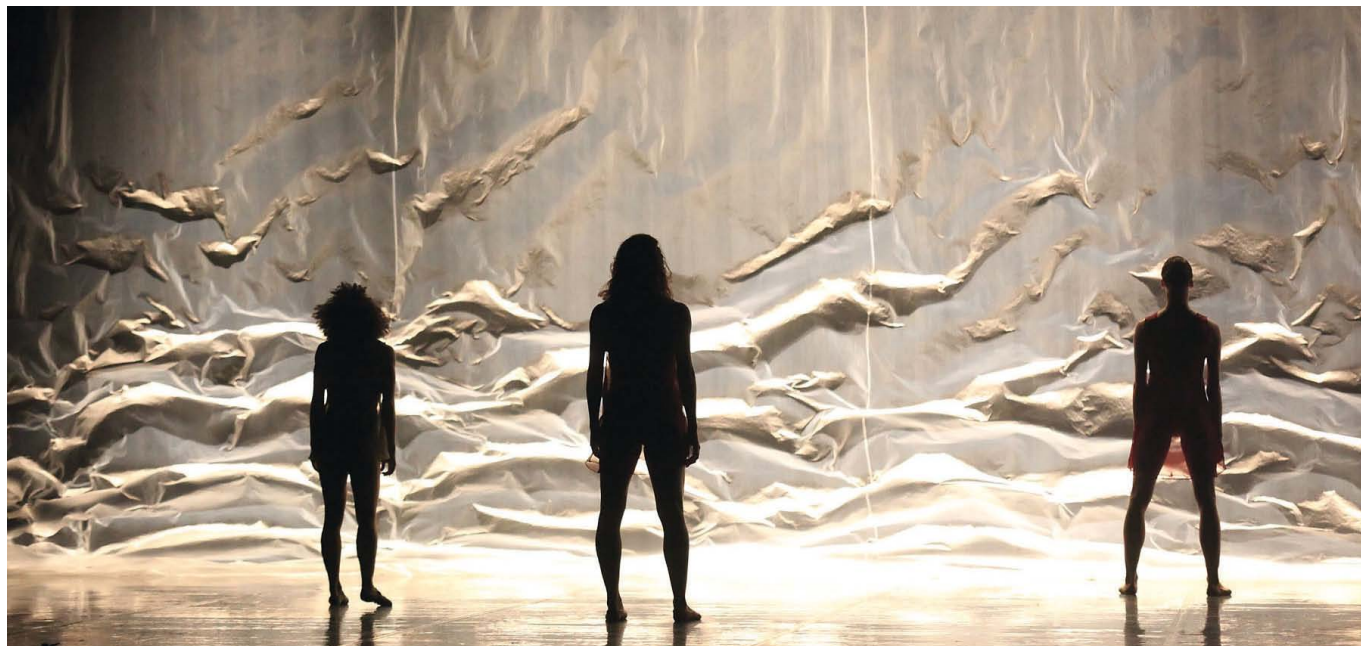

Xochitl González (set), Sara Salomón, Miguel Garaventa (cos.) – Ex-Tasis, th.: Theater Raúl Flores Canelo of the CENART, 2010, ph.: Andrea López

EXTRÉMŇÍ KOSTÝM / EXTREME COSTUME

Oslava Ukrutníků / The Celebration of the Cruel Ones

ELOISE KAZAN

* 1975, Záhřeb, Chorvatsko / Zagreb, Croatia

> **Titovo procesí** (podle Shakespeara Tita Andronica), Theater de la Paz, San Luis Potosí, Mexico, 2007

> **The Titus Procession** based on William Shakespeare's Titus Andronicus, Theater de la Paz, San Luis Potosí, Mexico, 2007

Svatební šaty královny Tamory Queen Tamora's Wedding Dress

IVÁN SÁNCHEZ

* 1974, Mexiko / Mexico City

producent, kostýmní výtvarník

Vzdělání: Intercontinental University, BA, komunikace; university ICU, MA, communication

> **Oslava Ukrutníků**, Festival Internacional de Calle de Zacatecas, 2008, režisér: Jaime Camarena

producer, costume designer

Education: Intercontinental University, BA, communication; university ICU, MA, communication

> **The Celebration of the Cruel Ones**, Festival Internacional de Calle de Zacatecas, 2008, director: Jaime Camarena



Eloise Kasan – Queen Tamora (from The Titus Procession), ph.: Eloise Kazan

ARCHITEKTONICKÁ SEKCE / ARCHITECTURE SECTION

kurátor / curator: Teatro Ojo

autoři tématu / authors of theme: Héctor Bourges, Karla Rodríguez

výtvarné – architektonické řešení / designer – architect of exhibition: Sergio Villegas

další spolupracovníci / other collaborators: Héctor Bourges, Karla Rodríguez

Zborcený stát

¿No!, Pasajes a *Visitas Guiadas* jsou tři projekty zpracovávající zhroutěný „moderní přístup“, které nejlépe dokládá barbarská architektura hlavního města Mexika. To stojí na zvrstvených ruinách porušených slibů, neúspěšných revolučních projektů a příznaků prosperujícího a demokratického národa, kterým se Mexiko nikdy nestalo. Vystavené práce se pokoušejí kriticky rozebrat tato místa, aby bylo možné dospět k pochopení jejich sociopolitické a ekonomické reality.

¿No! – představuje soubor míst, na kterých se udály zásadní události mexického studentského hnutí roku 1968, jedné z nejdůležitějších událostí novodobé historie Mexika, která vedla k vytvoření třídy moderních politiků, kteří nakonec nebyli schopni požadavky hnutí naplnit.

Pasajes – se prostřednictvím happeningů, objektů, výstav, čtení a zvukových intervencí (které mají návštěvníky odtrhnout od nákupních pasáží, náměstí a nelegálních tržišť) zaměřuje na výlučnou a chaotickou podobu ekonomické reality Mexika, kterou její tvůrci často přehlížejí.

Visitas Guiadas – je název pro komentované prohlídky bývalého mexického Ministerstva zahraničních věcí, které je opuštěné a rozpadá se. Návštěva jeho budovy slouží jako cvičení individuální a kolektivní paměti. Je pro návštěvníky důležitá? Jaké hodnoty představovalo při projektování a výstavbě moderní tváře Mexika pro okolní svět?

Mexická divadelní společnost Teatro Ojo zkoumá hranice, kde se prolínají různé žánry a obory. Otevírá divákům oči tím, že jim ukazuje jejich každodenní realitu. Využívá při své práci estetických prvků, které dokáží ovlivnit vnímání času a prostoru a navodit opravdový a silný prožitek. Jejich projekty většinou rezonují s otevřenými místy, která se proměňují v čase, například veřejnými budovami, náměstími, ulicemi a obchodními domy, ale zároveň se neustále přizpůsobují kontextům, které tato místa ovlivňují. Jejich tvorba od diváků vyžaduje pohyb a dynamiku, schopnost propojit a pochopit smysl konstalace obrazů, které jim umělci předkládají.

Within a Failing State

¿No!, Pasajes and *Visitas Guiadas* are three projects that react to the failed modernity represented by Mexico City's barbaric architecture, which lays ruins on top of ruins of a nation built on broken promises, failed revolutionary projects and the ghosts of a prosperous and democratic nation that never came to be. The works attempt to critically dismantle these locations in order to understand their socio-political and economic realities.

¿No! – consists of a collection of happenings that took place at the most important locations of Mexico's 1968 student movement, by far one of the most consequential events of recent history, one that led to the creation of Mexico's modern political class, which has failed to fulfill the movement's aspirations.

Pasajes – Through happenings, objects, image displays, readings and sound interventions (meant to create a distancing effect from commercial passages, plazas and illegal marketplaces), *Pasajes* highlights Mexico City's unique and chaotic economic reality, one often overlooked by its participants.

Visitas Guiadas – consists of guided tours inside the former building of Mexico's Ministry of Foreign Affairs. Abandoned and in ruins, the building set the stage for an exercise in personal and collective memory, reflecting on the site's significance to the participants and also its significance in projecting and constructing an image of modern Mexico around the world. The Mexican theatre company Teatro Ojo explores the borders where different disciplines blend together, in order to disenchant the spectator with the everyday landscape. The company's work makes use of aesthetic creations meant to influence time and space and to create, in the strongest sense of the word, an experience. Their performance projects respond to open and unstable spaces, like public buildings, plazas, streets and shopping centers, while adapting constantly to the contexts that influence these spaces. Their work demands that spectators become mobile and dynamic, capable of synthesizing and identifying the meaning of the constellation of images provided by the artists.



Within a Failing State, ph. Héctor Bourges

STUDENTSKÁ SEKCE / STUDENT SECTION

kurátor / curator: Arturo Nava, Rocío Martínez

autor tématu / author of theme: Arturo Nava

výtvarné – architektonické řešení / designer – architect of exhibition: Rocío Martínez, Tenzing Ortega

Ludica Espacial (Hra prostoru)

Prezentace National School of Theatrical Art spojuje dva různé elementy do jednoho prostoru: na jednu stranu výstavu studentských scénografických, kostýmních a maskérských návrhů a na druhou stranu estetický kontext ručně vyráběných mexických hraček, který zpracovávají studenti scénografie a herectví v rámci experimentování s proměnlivým pracovním prostředím.

Ludica Espacial (Ludic Space Gameplay)

The National School of Theatrical Art's exhibition seeks to combine two different elements within one single space: on the one hand, a student exhibition of designs from various educational levels in the fields of set design, costume design and makeup design, on the other hand, the living and changing experimentation of a working and worked space, explored by acting and scenography students within the aesthetic context of Mexican handcrafted toys.

National School of Theatrical Art: Scenic Design

vystavující studenti / list of exhibiting students:

Adriana Ruiz, Aris Pretelin, Azucena Galicia, Carmen Flores, Daniela Gonzales, Diego Echenique, Edgar Laurrabaquio, Edgar Mora, Eloisa Núñez, Erendira Rojas, Estefanía Partida, Felisa Vargas, Gerardo Mendoza, Giselle Sandiel, Jaime Castillo, Jorge Guillen, Josafath Reynoso, Jose Anguiano, Kotik Villela, Laura Martínez, Laura Nuñez, Libertad Mardel, Luis Calderón, Mahatma Ordaz, Mario Marín, Melisa Varísh, Monserrat Mejía, Pedro Pazan, Sara Lozada, Sofía Robles, Talya Gonzales, Tenzing Ortega, Vannia Cardenas



Laura Martínez – Makeup of Eyeless Man for Makeup Class, ph.: Laura Martínez

MONGOLSKO / MONGOLIA

SEKCE ZEMÍ A REGIONŮ / SECTION OF COUNTRIES AND REGIONS

kurátor / curator: AriunBold Sundui

Komedianti

Opera *Komedianti* patří k uměleckému směru verismus a měla premiéru 21. května 1892 v Miláně. Hlavními postavami opery jsou komedianti z kočovné herecké společnosti. Děj se točí kolem dramatické zápletky, která se odehrává během vystoupení společnosti v jedné vesnici na jihu Itálie. Příběh lásky a žárlivosti, do něhož se zaplete principál Canio, jeho žena Nedda a Silvio (Neddin milenec, místní vesničan), vyústí ve smrt dvou posledně jmenovaných.

Hlavním námětem opery je věčné téma milostného trojúhelníku a žárlivosti. Divadelní hra předváděná kočovnou společností urychluje dění, takže se musíme ptát, které činy jsou „hrou ve hře“ a není-li pouhou hrou i život sám. Divadlo navíc představuje dějiny lidstva, v nichž je každý strůjcem svého osudu.

Leoncavallo se prý k této opeře nechal inspirovat skutečnou událostí a založil ji na soudním procesu s vrahem, jemuž předsedal jeho otec.

Tři věrné kopce (první mongolská národní opera)

Tato opera vypráví o životě v Mongolsku 19. století. Guvernér Balgan touží získat srdce Nansalmaa, která je ve své oblasti vyhlášenou kráskou, a učinit ji svou královnou. Když její snoubenec Junden odjede na dalekou cestu, Balgan toho využije, unese Nansalmaa do Chüree (Ulanbátaru) a začne chystat svatební obřad. Když se Junden dozví o Balganově lsti, s pomocí kamarádů pomůže Nansalmaa uniknout. Balgan zaútočí na Jundena se svou armádou, ale místní proti opovrhovanému diktátorovi povstanou a zničí ho. Opera končí za všeobecného veselí obyvatel. Toto operní dílo tedy líčí příběh tradičního milostného trojúhelníku, ale také popisuje čin místních obyvatel, kteří přemohli feudálního diktátora. Opera pochází z roku 1956 a měla premiéru v Akademickém divadle opery a tance.

Úvod k opeře *Matka Hoelun*

Tato opera ukazuje život a politickou situaci v Mongolsku 13. století. Hoelun se jako sirotek potýkala s krutou bídou a musela překonat řadu překážek. Přesto se stala pro svou zemi a národ příkladem coby velmi odvážná, trpělivá, inteligentní a velkorysá žena. Během nejlegendárnějšího a nejvýznamnějšího období v historii mongolské říše stála po boku svému synovi Čingischánovi.

Opera popisuje historické události, od otravy Čingischánova otce Jesügeje Tatary až po éru, kdy si Temüdzin (Čingischán) podrobil mnohé kmeny a národy, jmenoval svých devět generálů a dobyl polovinu světa.

Pagliacci

The opera *Pagliacci* was written in the verismo style, and was premiered in Milan on 21 May 1892. The main characters of the play are a troupe of travelling actors, and the plot involves the drama that occurs during a performance in one village in southern Italy. A tangle of love and jealousy involving the head of the troupe Canio, Canio's wife Nedda, and Silvio (Nedda's lover and a resident of the village) leads to the death of Nedda and Silvia.

The opera's main subjects are the eternal themes of the love triangle and jealousy. The play performed by the troupe escalates the action of the opera, causing us to wonder what action is the play-within-the-play and whether real life itself is but a play. Moreover, theatre is the history of humanity and every person is the author of his own fortune.

It is said that Leoncavallo wrote his work based on real life, based on a murder trial his father presided over.

Three Faithful Hills (the first Mongolian national opera)

This opera about life in Mongolia in the 19th century involves the beautiful Nansalmaa, who is known in her home region for her beauty. The governor Balgan desires to make her his queen. When Nansalmaa's fiancé Yunden is away on a long journey, Balgan brings her to Khüree (Ulan Bator) and prepares their wedding ceremony. When Yunden learns of Balgan's treachery, he helps Nansalmaa escape with the help of his friends. Balgan raises his armies against Yunden, but the local people revolt against the despised dictator and destroy him. The opera thus ends with all the people happy. The opera thus depicts a traditional love triangle but also the act of a people conquering a feudal dictator. It was composed in 1956 and had its premiere at the Academic Theatre of Opera and Dance.

Introduction of the *Mother Hoelun* opera

This opera shows the life and political situation in Mongolia in the 13th century. Hoelun struggled with orphanhood and severe poverty, overcoming obstacles to become an example of great courage, patience, intelligence and generosity to her land and nation. She remained at the side of her son, Genghis Khan, during the most historic and decisive period of the Mongol Empire.

The opera describes historic events, from the poisoning of Yesügei (the father of Genghis Khan) by the Tatars all the way up to Temüjin (Genghis Khan) conquering many tribes and nations, naming his Nine Generals, and conquering half of the world.



Sundui Ariunbold – Ruggero Leoncavallo: Pagliacci, th.: Moon Stone Theatre, 2011

ARIUNBOLD SUNDUI

*1963, Ulánbátar / Ulan Bator

režisér, skladatel, dirigent, kostýmní výtvarník, scénograf

Vzdělání: Art Academy na Ukrajině; *Spolupráce s divadly:* Academic Ensemble of Mongolian National song and Dance, Academic Theatre of National Drama, Academic Theatre of Opera and Ballet, National Theatre of Buriad and Russian Federation, University of Art and Culture of Mongolia; *Ocenění:* Zvláštní cena Ministerstva školství (1997), Kulturní cena Mongolska pro nejlepšího umělce (1998), Cena S. Luvsanvandanfunda Nejlepší umělec roku (2000), Cena Nejlepší umělec provincií udělená Národním programem pro propagaci tradičního folklorního umění (2002), Cena Nejlepší umělec z Divadelního festivalu regionálních hudebních divadel (2008), vítěz "Mungunmod Cup" (2011)
> **Ruggero Leoncavallo: Komedianti**, Moon Stone Theatre, Ulaanbaatar, 2011, režie: Roberto Savalaio

director, composer, conductor, costume designer, scenographer

Education: Art Academy in Ukrain; *Collaboration with theatres:* Academic Ensemble of Mongolian National Song and Dance, Academic Theatre of National Drama, Academic Theatre of Opera and Ballet, National Theatre of Buriad and Russian Federation, University of Art and Culture of Mongolia; *Awards:* Special Prize of the Ministry of Education (1997), The best artist of Culture of Mongolia (1998), "The best artist of the year" by S.Luvsanvandanfund (2000), "The best artist" of the Art Competition of the Provinces organized by National Program for Promotion of Traditional Folklore Art (2002), "The best Artist" of the Festival of Central Regional Musical Drama Theaters (2008), winner of "Mungunmod" Cup (2008)

> **Ruggero Leoncavallo: Pagliacci**, Moon Stone Theatre, Ulaanbaatar, 2011, director: Roberto Savalaio

NĚMECKO / GERMANY

SEKCE ZEMÍ A REGIONŮ / SECTION OF COUNTRIES AND REGIONS

kurátor / curator: Joachim Janner

výtvarné – architektonické řešení / designer – architect of exhibition: Joachim Janner

V nehybném bodě světa, jenž se točí: performující továrny

Na PQ 2011 představí Německo projekty, které se zabývají divadelním a scénografickým potenciálem zašlého věku průmyslového modernismu. Příkladem jsou obrovské průmyslové budovy postavené kolem roku 1900 v Porúří či jeviště Bauhausu, které vzniklo ve dvacátých letech dvacátého století v Bauhaus Dessau jakožto experimentální prostor, kde se zkoušely a rozvíjely nové modely performance (viz Architektonická a Studentská sekce). V Sekci zemí a regionů vystaví Německo vybrané projekty z Ruhrtriennale, které představí formou scénografických modelů, fotografií a videí v prostoru, jenž připomíná „Jahrhunderthalle“ v Bochumi.

At the still point of a turning world: performing factories

The subject for the German contributions to PQ 2011 is the theatrical and scenographic potential of the past age of industrial modernism. Examples include both the gigantic industrial buildings erected around 1900 in the Ruhr region as well as the Bauhaus stage created in the 1920s at the Bauhaus Dessau as an experimental stage for rehearsing and developing new performance models (see the Architecture and student sections). For the Section of Countries and Regions, Germany is presenting selected Ruhrtriennale projects through stage design models, photos and videos in a space resembling the Bochum „Jahrhunderthalle“.

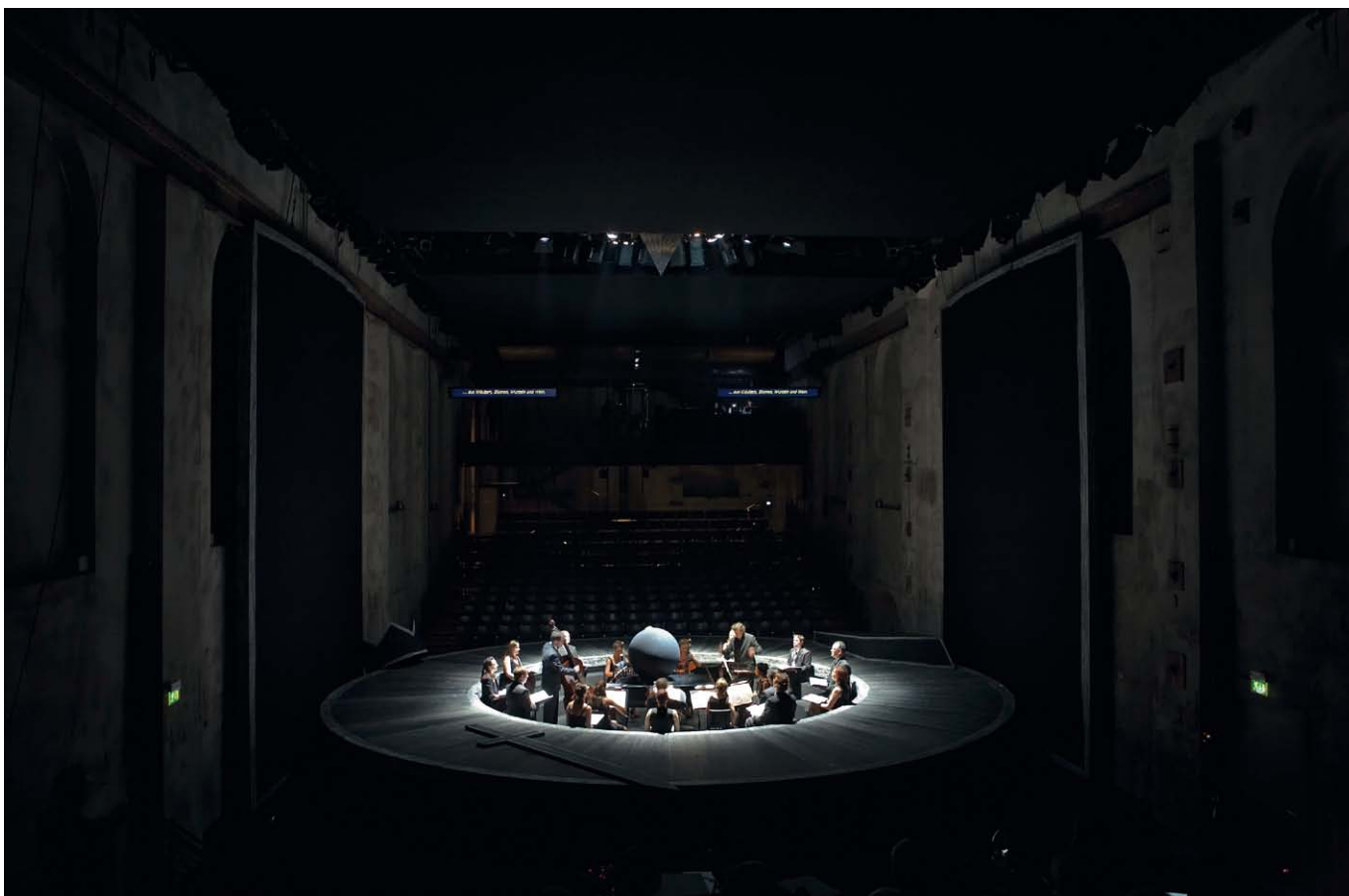

Wolfgang Gussmann – Frank Martin: Oratorio „Le vin herbé“ at Gebläsehalle Duisburg, th.: Ruhrtriennale, 2007, ph.: Michael Kneffel

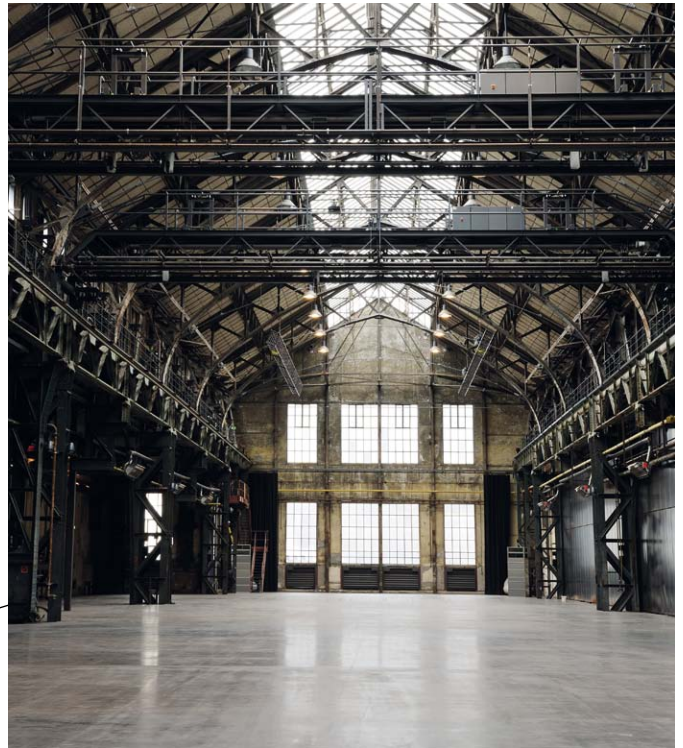

Jahrhunderthalle Bochum, ph.: Annette Jonak, Anne Lochmann

ARCHITEKTONICKÁ SEKCE / ARCHITECTURE SECTION

kurátor / curator: Torsten Blume

autoři tématu / authors of theme: Torsten Blume, Janek Müller

výtvarné – architektonické řešení / designers – architects of exhibition: Torsten Blume, Niklas Nitzschke

další spolupracovníci / other collaborators: Torsten Blume (choreograf, tanečník / choreographer, dancer), Janek Müller (projektový management / project management)

hraj bauhaus: inscenuj satelit

Projekt *hraj bauhaus – inscenuj satelit* zkoumá historickou i současnou roli divadla Bauhausu jakožto interdisciplinární performační laboratoře zaměřené především na rozvíjení a průzkum prostorovosti. Expozice bude mít dvě formy prezentace:

1. „sbalenou“ – budou vystaveny jednotlivé části scény a poběží vedle nich videoprojekce o historii jeviště Bauhausu a jeho současném využití s důrazem na fungování „divadelního satelitu“.

2. „rozbalenou“: v průběhu PQ „divadelní satelit“ rozbalíme v pražském veřejném prostoru a uspořádáme v něm tři taneční představení a ukázky přednášek pod souhrnným názvem *hraj bauhaus – relax*. To znamená, že jeviště dočasně opustí prostor expozice.

Divadelní dílna Bauhausu byla založena v roce 1921 ve Výmaru a od roku 1926 pokračovala v Dessau. Byla nedílnou součástí této slavné školy architektury a designu. Současné divadlo Bauhausu je jedním z nejdůležitějších divadelních projektů vůbec. Koncept „typizovaného jeviště“ a kostýmního tance, s nimiž přišel Oskar Schlemmer, a konkrétní taneční představení, která se v Bauhausu konala, jsou v současné době považovány za klíčové projekty tehdejšího avantgardního divadla. Stejně důležité však byly pokusy Bauhausu vytvořit „mechanizovanou scénu“, při nichž se jevištní prostor upravoval a přetvářel pomocí technických a kinetických zařízení. Živí herci pak byli z jeviště téměř vyloučeni, což byl trend, který odrážel dominantní postavení výtvarných designerů Bauhausu. Tyto projekty se do dějin divadla zapsaly jako nereálné experimenty, nicméně stále jsou pro divadelní tvůrce nevyčerpaným zdrojem inspirace, nejspíš právě proto, že nikdy nebyly dotazeny do konce.

Historické divadlo Bauhausu bylo spíše než divadelní dílnou jakousi experimentální laboratoř, v níž „jeviště“ sloužilo především k tomu, aby

rozvíjelo prostorové uvažování a představivost na vysoce abstraktní úrovni. V Bauhausu se koncept „stavby“ neomezoval pouze na návrh a realizaci architektury v tom nejužším slova smyslu. Bauhaus se vědomě stavěl do opozice k tehdejší akademii a školám užitého umění, kde se vzdělávali architekti, a definoval koncept „stavby“ jakožto elementární a univerzální návrh, který zohledňuje prostorové „uzpůsobení životních procesů“ stejně jako konstrukci základních prostorových jevů pomocí formálního uspořádání, barvy, světla a pohybu.

Divadlo Bauhausu v Dessau je místnost umístěná ve středu monumentální budovy Bauhausu. Nachází se mezi foyerem a jídelnou, což znamená, že byla programově zasazena do celkové organizace budovy. Tím je zaručena i funkce divadla jakožto společné platformy – může se propojit s jídelnou pomocí skládacích a posuvných stěn a troje dvojitě dveře umožňují i otevření do foyeru. Z toho vyplývá, jaká role byla divadlu přiřčena ve dvacátých letech dvacátého století: propojovalo vážnou a výrobně orientovanou práci (křídlo s dílnami) s družnými volnočasovými aktivitami (jídelna). Zároveň však fungovalo i jako autonomní projekt.

Tento výjimečný prostor opět slouží divadelním a hudebním vystoupením, uměleckým akcím, experimentální tvorbě a vědeckému bádání. Hlavním cílem je co nejkompexnější pochopení toho, jak Bauhaus vnímal divadlo – jakožto laboratoř a platformu pro tvůrčí studium prostorových konceptů, metod a nástrojů.

V roce 2011 se „divadelní satelit“ vydal na turné, na němž tyto myšlenky uvádí do praxe a zároveň navazuje nové umělecké vztahy. Představení ve veřejném prostoru Prahy v průběhu PQ2011 budou společným projektem Nadace Bauhaus Dessau a tanečnicků a tanečnic z divadelní fakulty Akademie múzických umění (DAMU).



play bauhaus – jam out, Berlin, Bauhaus Dessau Foundation, 2011, ph.: Sebastian Gündel

play bauhaus: stage the satellite

The project *play bauhaus – stage the satellite* examines and explores the Bauhaus stage in its role as a historical as well as contemporary theatre and interdisciplinary performance laboratory with a special perspective on spatial exploration. There are two modes of presentation: 1. “packed”: A set elements are placed close together on an exhibition table, with a video screen providing information about the Bauhaus stage’s history and its contemporary activities, especially those of the “stage satellite”.

2. “unpacked”: During the exhibition period, the “stage satellite” will be used at public places in Prague for three *play bauhaus – jam out* dance performances and for lecture demonstrations. This means that the elements will temporarily leave the exhibition space.

Founded in 1921 in Weimar and continued until 1926 in Dessau, the Bauhaus stage workshop was an integral part of this famous school of architecture and design. The Bauhaus stage today is a well known major modern theatre project. Oskar Schlemmer’s ideas of a “type stage”, his concept of costume dance, and the Bauhaus dances in particular are regarded as major avant-garde theatre projects. But the Bauhaus’s attempts at developing a “mechanical stage” were of key importance as well. These efforts involved adapting and designing the stage space using technical and kinetic apparatuses while for the most part dispensing with human actors – a trend resulting not least from the dominance of visual designers at the Bauhaus. These projects left their traces in theatre history as exalted experiments and are still an inspiration today, perhaps precisely because they remained unfinished. The historical “Bauhaus stage” was less a theatre workshop than an experimental space laboratory in which the spatial type of the “stage” served primarily to develop models of thinking about and imagining

space on a highly abstract level. At the Bauhaus, the concept of “building” involved not only the design and execution of architecture in the narrow physical sense. Identifying itself in opposition to contemporary academies and schools of applied arts where architects were trained, the Bauhaus defined the concept of “building” as a fundamentalist and universalist design activity that made use of the spatial “organisation of life processes” just as much as the elemental creation of spatial effects through form, colour, light and movement.

The Bauhaus stage Dessau is basically a room that is centrally situated within the architectural monument of the Bauhaus. Placed between the foyer and the canteen, the function of this platform room ensures that the stage project is programmatically embedded in the Bauhaus building. The room can be opened up to the canteen by means of folding, sliding partitions, and the three large double doors allow it to open onto the foyer as well. This meant that, in the 1920s, the stage placed the performing arts in the position of communicative link between the serious, product-oriented work (the workshop wing) and the convivial rituals of leisure time (the canteen). At the same time, however, it demarcated the stage as an autonomous art project.

Today this space is again an exceptional location for theatre and music performances, for artistic events experimentation and research. The main focus is an exploration of the Bauhaus theatre’s view of the stage as a laboratory and platform for the artistic and performative study of the concepts, methods and tools of space.

Since 2011 a “stage satellite” has been touring and performing these ideas as an ambassador, all the while accumulating new connections and collaborations. For performances at public sites in Prague during PQ2011, the Bauhaus Dessau Foundation is collaborating with dancers from the Theatre Faculty of Academy of Performing Arts (DAMU).

kurátor, ředitel projektu / curator, project director: Torsten Blume (Nadace Bauhaus Dessau / Stage Studio)
 spolukurátor / co-curator: Janek Müller (platforma Raumapparate)
 autor tématu / author of theme: Torsten Blume, Janek Müller
 výtvarné – architektonické řešení / designer – architect of exhibition: the play bauhaus team
 manažerka projektu / project manager: Ursula Achternkamp (Bauhaus Dessau Foundation)

„hraj bauhaus – pohni prostorem“ – Divadlo Bauhaus v Dessau jakožto scénografický „prostorový aparát“ a místo pro zkoušení a rozvíjení nových modelů dramatického umění, které odkaz avantgardy pojímají coby utopii

Na projektu *hraj bauhaus – pohni prostorem*, který vede Torsten Blume (Nadace Bauhaus Dessau/Stage Studios) spolupracují studenti nejrůznějších oborů z několika univerzit po celém Německu. Zkoumají v něm divadlo Bauhausu v Dessau jakožto „prostorový aparát“ a celostní laboratoř performativního umění otevřenou uměleckému bádání o metodách, nástrojích a médiích, které se používají při formování prostoru a které jej umožňují prožívat. Hlavním cílem projektu je využít památného místa k tomu, aby v něm vznikl experimentální prostor pro zkoušení a rozvíjení nových modelů dramatického umění, které vycházejí z odkazu historické divadelní dílny Bauhausu, kterou v letech 1923–1929 vedl Oskar Schlemmer, a divadelních vizí jiných umělců Bauhausu, například László Moholy-Nagyho.

Konkrétně László Moholy-Nagy provedl celou řadu estetických pokusů, při nichž divadlo používal jako laboratoř, kde zkoumal formální principy abstrakce. Věnoval se i technice a rozvíjel nový druh divadla, které bylo založeno na možnostech moderních technologií. Jeho cílem byla syntéza základních divadelních prvků – prostoru, kompozice, pohybu, zvuku, gest a světla, z nichž chtěl vytvořit ucelenou abstraktní formu uměleckého vyjádření, jakési „silové pole“. Syntetizující přístup Bauhausu omezil důležitost psaného textu a přítomnost živých herců na scéně, které postavil na úroveň scénografie, osvětlení, hudby a výtvarné kompozice. Snahy o integraci formy se týkaly i architektury, technologií a lidského těla. Společně měly vytvořit složitý a dynamický „organismus“, který Moholy-Nagy nazval „totálním divadlem“. I Schlemmer nahlížel divadlo jakožto prostor pro tvorbu totálního uměleckého díla. Jeviště pasoval na rekvizitu a herce na prvek jevištní architektury. Interaktivní a performativní instalace „hraj bauhaus – pohni prostorem“ pojímá tuto redefinici jeviště jako celostního divadelního prostoru velmi současně: s pomocí různých metod a médií studenti vytvořili divadelní studio a model jeviště, který do sebe integruje lidské tělo a zároveň mu umožňuje rozpínat se do prostoru – a to jak duševně, tak i tělesně.

hraj bauhaus – pohni prostorem je interaktivní instalace, jevištní studio a konceptuální pracovní model divadla Bauhausu v Dessau. Studenti vytvořili různé návrhy a metody jak historickou budovu Bauhausu využít coby interdisciplinární zkušební prostor a platformu umožňující experimentální tvorbu zaměřenou na obnovení, reinterpretaci a rozvinutí prostorového vnímání a prožitku. Instalace vybízí návštěvníky k tomu, aby si vyzkoušeli, jak na ně působí různé prostory, jak je pohlcují a jak ovlivňují jejich chování a pohyby. Dále si mohou vyzkoušet, jaké jsou rozdíly mezi komunikací s lidmi a přístroji, a uvědomit si protiklad přirozeného a umělého. Všechny tyto experimenty vycházejí z pokusů propojit pohyb lidského těla s přístroji a nejrůznějšími médii a vytvořit tak nové modely dramatického umění, které v divadelní dílně Bauhausu skutečně probíhaly.

“play bauhaus – move the space” – The Bauhaus stage Dessau as a scenographic “space apparatus” and venue for rehearsing and developing new performance models that adress the avant-garde heritage as utopia

Students from different disciplines and from universities throughout German came together to collaborate on the project *play bauhaus – move the space*, directed by Torsten Blume (Bauhaus Dessau Foundation / Stage Studio). The students explore the Bauhaus stage

in Dessau as a scenographic “space apparatus”, a holistic performing laboratory for artistic research into the methods, tools and media of space production and spatial experience. The project focuses on updating this historical world heritage venue as an experimental site for rehearsing and developing new performance models, based on a meditation upon the historical Bauhaus stage workshop directed by Oskar Schlemmer from 1923 until 1929, as well as the stage visions of other Bauhaus artists such as László Moholy-Nagy.

László Moholy-Nagy in particular undertook a broad range of aesthetic investigations using the stage as a laboratory for examining the formal principles of abstraction. He also explored the influence of technology in order to develop a new kind of theatre based on these principles. Underlying this approach was an effort at synthesizing the theatre’s essential components – space, composition, motion, sound, movement, and light – into a fully integrated, abstract form of artistic expression as a “field of forces”. This Bauhaus approach to the synthesis of the arts reduced the importance of the written word and the presence of the actor, placing them on an equal plateau with stage design, lighting, music, and visual composition. This interest in formal integration included architecture, technology and the human body as parts of a complex and dynamic “organism” that Moholy-Nagy called the “Theatre of Totality”. Schlemmer, too, saw the stage as a place for a total work of art. Not only did the stage become part of the performer’s props, but the performer became a part of the stage architecture. The interactive performative installation “play bauhaus – move the space” addresses this redefinition of the stage as a holistic performing body in a contemporary manner: The students created a performing studio and stage model that integrates and extends the human body into the space both mentally and physically, using various methods and media. “play bauhaus – move the space” is an interactive installation, a stage studio and a conceptual working model of the Bauhaus stage Dessau. The students developed various proposals and methods in order to update the historical Bauhaus stage Dessau as an interdisciplinary training place and as a platform for experimentation focused on the recreation, reinterpretation and amplification of spatial perceptions and experiences. The installation invites visitors to explore how we absorb different qualities of space, how we are absorbed by it and how the environment influences our behaviour and movements. They can also explore contrasts between human and technological communication and between the natural and artificial – based on the historical Bauhaus stage’s aim of connecting movements of the human body with apparatuses and media devices for new performance models.

Hochschule Anhalt, University of Applied Sciences Dessau-Roßlau (design médií / media design)
 vystavující studenti / list of exhibiting students:
 Ronny Traufeller, Norman Waßmuth

Bauhaus-University Weimar (mediální umění / media art)
 vystavující studenti / list of exhibiting students:
 Maxie Götze, Moritz Wehrmann

Hochschule für Grafik und Buchkunst, Academy of Visual Arts Leipzig (mediální umění / media art)
 vystavující studenti / list of exhibiting students:
 Stephan Murer, Marcus Nebe

Hochschule für Bildende Künste Dresden (scénografie / scenography)
 vystavující studenti / list of exhibiting students:
 Hanna Evers zum Rode, Bettina Lange, Sabine Mäder

NIGÉRIE / NIGERIA

ARCHITEKTONICKÁ SEKCE / ARCHITECTURE SECTION

kurátor / curator: Duro Oni

autor tématu / author of theme: Eunice Uwadinma-Idemudia

výtvarné – architektonické řešení / designer – architect of exhibition: Eunice Uwadinma-Idemudia Organic Architect

Prostor: „lidovost“

Performativní prostor představený na této výstavě zasahuje do prostoru pro obecenstvo, který slouží zároveň coby šatna, rekvizitárna a prostor pro herce – na rozdíl od současného divadelního prostoru, divadelních budov, jež mají obvykle pro tyto účely vyhrazena zvláštní, oddělená místa. Hlediště plní různé funkce, takže diváci se dostávají do těsné blízkosti herců a jevištní akce. Ocítají se tedy uprostřed probíhajícího divadelního procesu – podobně jako obecenstvo na afrických folklorních festivalech a vystoupeních –, přestávají být pouhými přihlížejícími a stávají se plnohodnotnými účastníky inscenačního procesu.

The Space: “Folkism”

The performance space presented in this plan stretches into the space for the audience, which also serves as an immediate changing room, props space, and actors' space – unlike contemporary acting spaces/theatre buildings, which usually have a separate space for these functions. By serving multiple functions, the audience space gives the audience an opportunity to be close to the actors and the action on stage. As a result, since they are constantly in the midst of the flowing dramatic process, like audiences at African folkloric performances and festivals, the spectators are not just an audience, but are fully-fledged participants in the play's production process.

NIZOZEMSKO / NETHERLANDS

SEKCE ZEMÍ A REGIONŮ / SECTION OF COUNTRIES AND REGIONS

kurátoři / curators: Mirjam Grote Gansey, Henk van der Geest, Herbert Janse, OISTAT NL
výtvarné – architektonické řešení / designers – architects of exhibition: Roos van Geffen, Theun Mosk, Lena Müller, Marloeke van der Vlugt



Hledá se...

Čtyři designéři připravili projekt pod názvem *Hledá se...* se záměrem vyběhnout návštěvníky k vlastní objevitelské aktivitě. Tito autoři jsou Lena Müller (1976), Roos van Geffen (1975), Theun Mosk (1980) a Marloeke van der Vlugt. Designéři zvou návštěvníky na divadelní výzkumnou výpravu Prahou a pomocí sledu setkání a úkolů je přinutí opustit svou pasivní roli. Návštěvník se stane performerem. Jako průvodce mu poslouží chytrý telefon s nainstalovaným programem *7scenes*. Přístroj vyvinula společnost *Waag Society* a je pro tuto příležitost bezplatně zapůjčen. Program je vhodný pro nelineární trasy. Dynamická mapa návštěvníkům ukazuje kam jít, aby něco viděli, slyšeli nebo si mohli přečíst, případně se s někým setkat. K různým místům ve městě lze připojit obrázky, videa, zvuky a text. Projekt potrvá od 16. do 26. června. Jeho producentem je VPT a partneři jsou *Waag Society* (realizace) a *Theater Instituut Nederland* (poradenství). Dohled nad divadelním obsahem má Paul Koek, umělecký vedoucí *Veenfabriek*.

Nalezené fotografie

Během PQ 2003 našla Lena Müller čtrnáct kinofilmů z 60. let, některé ještě v původním kartonovém balení, s vyznačenými daty a místy zachycených záběrů. Nález se stal výchozím bodem a inspirací pro kolektivní projekt divadelní trasy městem. Na výstavě bude přepážka, kde si budou moci návštěvníci chytrý mobil zapůjčit. Na tomto místě budou k vidění i původní negativy s kartonovými krabičkami a malými zvětšeninami fotografií. Odtud návštěvníci vyrazí do města. Lena Müller pořídila soubor fotografií zobrazujících stejné pohledy jako ty původní, které našla. Staré a nové fotografie budou vystaveny vedle sebe, dva světy se setkají.

Roos van Geffen se zaměřila na předpokládaného autora původních fotografií, kterého je na některých záběrech možné vidět. Roos sedí na kmeni stromu poblíž budovy výstavy a návštěvníkům pokládá otázky. Rozhovory zachycuje v podobě textu, fotografií a zvuků, které pak v programu *7scenes* připojuje ke své lokaci.

Theun Mosk do Prahy umístí domek, který bude sloužit jako místo setkání, útočiště a pozorovatelná, kde se mohou lidé dívat na obrázky nebo na sebe navzájem.

Marloeke van der Vlugt účastníkům nabídne možnost nasadit si na pravou ruku speciální interaktivní rukavici a imitovat pohyby podstatně starší ruky. Pro závěr trasy vyvinula nástavec pro chytrý telefon, který sestává z částečně průhledných zrcadel a telefon proměňuje v miniaturní virtuální 3D divadlo. Na této zmenšené kulísce scéně inspirované známým *Slingelandtovým* pokojovým jevištěm bude vidět živý obraz čtyř designérů projektu.

Looking for...

Four designers developed a plan under the header *Looking for...* Their aim is to encourage visitors to undertake a personal exploration. The designers are Lena Müller (1976), Roos van Geffen (1975), Theun Mosk (1980) and Marloeke van der Vlugt. The designers' invitation to the theatrical exploration leads visitors through the city of Prague and forces them, through a series of encounters and assignments, out of their passive role. The visitor becomes the performer. A smart phone installed with the program *7scenes*, developed by the *Waag Society* and provided free of charge for this purpose, serves as a guidebook. The program lends itself well to non-linear routes. The dynamic map shows visitors where to walk in order to see, hear or read something or where to meet someone. Pictures, videos, sounds and text can be attached to various locations in the city. The project will run from June 16 to 26. The VPT will take on the role of producer for this project; the collaborating partners are the *Waag Society* (facilitating) and the *Theater Instituut Nederland* (advising), with Paul Koek, artistic director of the *Veenfabriek*, supervising the theatrical content.

Found Fotos

At the PQ 2003, Lena Müller found fourteen rolls of film from the sixties, some still in their original cardboard packaging labelled with the date and location of where the pictures were taken. This discovery is the starting point and the inspiration for this cooperatively developed theatrical route. A counter at the exposition will issue the smartphones. The original negatives with the cardboard boxes and small prints of the photos can be found there as well. From here, visitors go outside and into the city. Lena Müller made a series of photos, shot from the perspective of the old found photos. These will be displayed next to the original photos. Two worlds meeting each other.

Roos van Geffen's subject matter is the presumed photographer of the original pictures, who is visible in some of the shots. She interviews visitors while seated on a tree trunk near the exhibition building, and converts these dialogues into text, pictures and sounds that are then attached to the tree trunk location by *7scenes*.

Theun Mosk will place a little house in Prague that will serve as a meeting place, a refuge and a lookout post where people can watch each other or images.

Marloeke van der Vlugt invites participants to place their right hand into a special interactive glove and to mimic the movements of a much older hand. To conclude the tour, she developed an attachment for the smartphone composed of small partially transparent mirrors, which turns the smartphone into a tiny virtual 3D theatre. This miniature *coulisse-theatre*, inspired by the well-known *Slingelandt* room stage, shows a *tableau vivant* with the four designers.

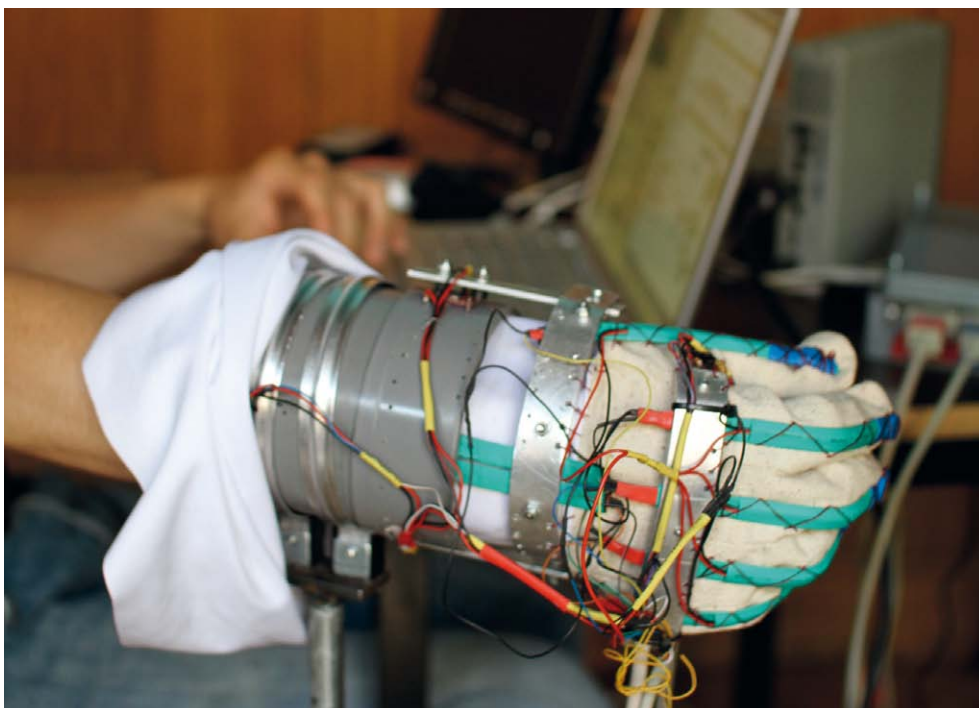

Interactive hand, ph.: Marloeke van der Vlugt

ARCHITEKTONICKÁ SEKCE / ARCHITECTURE SECTION

kurátor / curator: Martien van Goor

autoři tématu / authors of theme: Martien van Goor, Jim Klinkhamer

výtvarné – architektonické řešení / designer – architect of exhibition: Jonkman Klinkhamer Architecten

další spolupracovníci / other collaborators: Martien van Goor (architekt / architect), Jim Klinkhamer, DHV (stavební poradce / structural consultant), Renz van Luxemburg (akustický poradce / acoustics consultant), Louis Jansen (divadelní poradce / theatre consultant)

Nalezený prostor na Mléčné dráze

Amsterdamské městské divadlo se poprvé otevřelo návštěvníkům v roce 1894 a od toho dne je nejvýznamnějším divadlem v Nizozemsku. Domovem je zde největší a nejdůležitější holandské divadelní seskupení Toneelgroep Amsterdam.

Na konci 80. let 20. století dal soubor Toneelgroep Amsterdam jasně najevo, že tradiční kukátkové jeviště Městského divadla už nevyhovuje jeho uměleckým potřebám. Soubor budovu divadla opustil a přesunul se do opuštěné tovární haly. Časem však začal toužit po variabilnějším divadelnějším prostoru blíže amsterdamské divadelní čtvrti. Po dlouhém hledání padlo rozhodnutí postavit za Městským divadlem novou scénu. Za Městským divadlem se nachází Melkweg (Mléčná dráha), což je mezinárodně proslulý hudební klub. „Mléčná dráha“ chtěla větší sál pro koncerty. Byla vypracována studie, která měla zjistit, zda je možné projekt koncertního sálu spojit s výstavbou jednoúrovňového divadla. Odpověď byla kladná.

Ukázalo se, že je možné Melkweg rozšířit za hranice pozemku Městského divadla a novou divadelní scénu postavit na budově Melkweg. Tím se Městské divadlo a Melkweg spojily a v centru Amsterdamu vznikl jedinečný komplex se sedmi sály celkem pro 5000 diváků.

Nové auditorium bylo dokončeno v roce 2009 a lze jej využívat mnoha různými způsoby: jako tradiční divadlo s pevnými sedadly, jako koncertní sál pro 1500 stojících nebo 850 sedících diváků, nebo jako víceúčelový prostor (black box) umožňující experimentování s různými uspořádáním hlediště a jeviště. Auditorium spojuje atmosféru „nalezeného divadelního prostoru“ se špičkovou technologií moderního variabilního divadla / koncertního sálu.

Found Space on the Milky Way

The Amsterdam Municipal Theatre opened its doors in 1894 and has been the most important theatre in the Netherlands from that day. The largest and most important Dutch theatre company, Toneelgroep Amsterdam, uses the theatre as its home base.

In the late 1980s, Toneelgroep Amsterdam made it clear that the traditional proscenium stage in the Municipal Theatre no longer fitted its artistic needs. Toneelgroep Amsterdam left the theatre and moved to an abandoned factory hall. However, the company eventually wanted a more versatile playhouse that was closer to Amsterdam's theatre district. After a long search, it was decided to build a new auditorium behind the Municipal Theatre.

Behind the Municipal Theatre lies the Melkweg (“Miky Way”), an internationally renowned popular music venue. The Melkweg wanted a larger hall for concerts. A study was conducted to see whether it was possible to combine this hall with the construction of a flat-floor-theatre. The answer was yes.

The Melkweg could be extended past the boundary of the Municipal Theatre's grounds and it was possible to construct a theatre auditorium on top of the Melkweg. Thus the Municipal Theatre and the Melkweg were connected, creating a unique complex in the centre of Amsterdam, consisting of seven auditoria accommodating 5,000 visitors in total.

The new auditorium was completed in 2009. It can be used in many different ways: as a traditional theatre with fixed seating; as a concert hall with standing room for 1,500 people or seating for 850 people and as a blackbox theatre allowing experimenting with different kinds of audience and scenery arrangements. The auditorium combines the atmosphere of a “found theatre space” with the state of the art technology of a modern flexible theatre / concert hall.



The Amsterdam Municipal Theatre, Street view north west, ph.: Christiaan de Bruijne

STUDENTSKÁ SEKCE / STUDENT SECTION

kurátor / curator: LOOT / The Dutch Colleges for theatre design in Groningen, Maastricht, Utrecht and Amsterdam

Bez komentáře

Čtyři holandské vysoké školy divadelního designu (v Groningenu, Maastrichtu, Utrechtu a Amsterdamu) vyšlou každá dva studenty třetího nebo čtvrtého ročníku. Těchto osm studentů navrhne pavilon jako samostatnou divadelní instalaci pod vedením Petera Missottena, video umělce a scénografa, který dvacet let pracoval s Guyem Cassiersem, bývalým uměleckým ředitelem divadla Toneelhuis v Antverpách, a který v současné době režíruje opery a vyučuje performance na Toneelacademie v Maastrichtu.

Ti, kdo Missottenovu tvorbu a myšlení znají, vědí, že divadlo vnímá jako umění hmatatelné přítomnosti a naprosto ho nezajímají multimediální scény, které ohromují diváky, ale hercům spoutávají ruce. Missottena zajímá napětí a otázky vznikající díky použití různých prostředků, herectví, designu a práce s prostorem. Ve své tvorbě usiluje o transparentnost: když se používá video, měla by být zjevně přítomná kamera, vypínač osvětlení a projektor. S Missottenem v čele projektu je na co se těšit.

Toneel Academy Maastricht, Hogeschool Zuyd, Department Theatervormgeving

vystavující studenti / list of exhibiting students:
Lena Käuper, Anne Schurau

Amsterdamse Hogeschool voor de Kunsten, De Theaterschool, Department Scenography

vystavující studenti / list of exhibiting students:
Sofie Doelaart, Lisanne Hakkers

No Comment

The Dutch colleges for theatre design in Groningen, Maastricht, Utrecht and Amsterdam will each submit two students (third- and fourth-year candidates). Guided by Peter Missotten, a video artist and scenographer who worked for over twenty years with Guy Cassiers – the former director of Het Toneelhuis in Antwerp and is currently an opera director and performance teacher at the Toneelacademie – these eight students will design their own pavilion as an autonomous theatrical installation.

Those familiar with Missotten's work and ideas know that he sees theatre as the art of a tangible presence and that he has no interest in multimedia stage sets that awe the audience but in fact bind the hands of the actors. Missotten is interested in the tensions and questions that arise from the use of different kinds of media, such as acting, design and the use of space. He strives for transparency in his work: If you use video, then the camera, the lighting button and the projector need to be clearly present. Inviting the driven Missotten to guide the project is a very promising choice.

Hogeschool voor de Kunsten Utrecht, Faculteit Theater, Department Theatre Design

vystavující studenti / list of exhibiting students:
Hanneke Schriever, Dirk Sonneveld

Hanze Hogeschool Groningen, Academy of Fine Arts Minerva, Department Scenography

vystavující studenti / list of exhibiting students:
Karin Post, Pieter Angeneind

NORSKO / NORWAY

SEKCE ZEMÍ A REGIONŮ / SECTION OF COUNTRIES AND REGIONS

kurátoři / curators: Christina Lindgren, Olav Myrvedt, Marianne Roland

autor tématu / author of theme: Christina Lindgren

výtvarné – architektonické řešení / designer – architect of exhibition: Verdensteatret

další spolupracovníci / other collaborators: Christina Lindgren (finanční podpora / financial support)

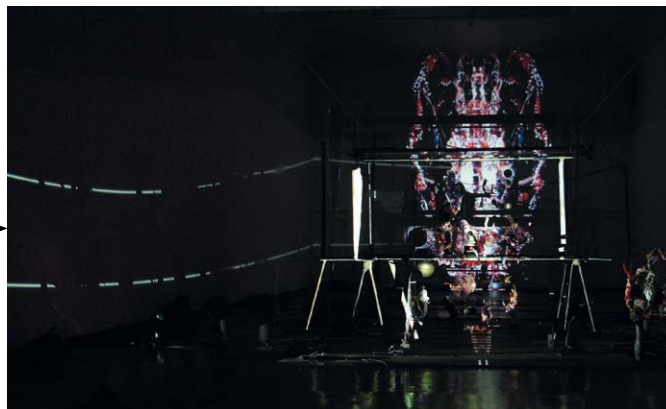

The Telling Orchestra, ph.: Asle Nilsen

Vzhled nečekaného

Asociace norských scénografů představuje *Fortellerorkesteret* (*Vyprávějí orchestr*) Aslea Nilsena a Verdensteatretu.

Fortellerorkesteret je elektromechanické objektové divadlo, instalace, performance pohyblivých objektů, kterou nelze zařadit do žádné umělecké kategorie. Proces vnímání se odehrává v mysli a srdci diváka, jde o směs dojmů, které od sebe nelze oddělit. Takto podle nás musel *Fortellerorkesteret* vzniknout. Nelze říct, co bylo dřív – zda to bylo slovo, obraz, objekt, zvuk nebo pohyb.

Dílo je někdy předváděno jako performance s herci s názvem *Koncert pro Grónsko* – jindy, například tady v Praze, jako instalace *Fortellerorkesteret*. V obou případech se jedná o vizi z daleké, arktické krajiny. Původní koncept a výběr materiálů má své kořeny v cestě do Grónska v roce 2003.

Dílo Verdensteatret charakterizuje skutečnost, že vytváří vytříbené spojení mezi zdánlivě nesourodnými technologiemi a materiály. Experimentální využívání audiovizuální techniky v úzkém dialogu s tradičnějšími, starými nástroji uměleckého výrazu má za výsledek složité orchestrální skladby či hudební kompozice vztahující se k prostoru. Během postupného vzniku představení se začala projevovat různá média, která do něj byla zapojena a vytvářela si vlastní obrazy a příběhy – jako by vlastní tvorba naznačovala, co všechno dokáže vyjádřit.

Počítačový software a naplavené dříví – dva velmi rozdílné materiály – jsou tu ceněny stejnou měrou a jsou používány vedle sebe s naprostou samozřejmostí.

Asle Nilsen je vizuální umělec, který působí ve Verdensteatret již 25 let, pracuje v nejrůznějších uměleckých profesích a s různými médii a zabývá se všemi aspekty scénografického umění. S pomocí širokého využití nové technologie, elektroniky a robotů v dialogu s tradičnějšími výrazovými prostředky rozvinul vskutku originální vizuální jazyk.

Jeho prostorové strategie – jako je ochota nechat místnost, aby si časem „vypěstovala“ svou vlastní architekturu, jeho otevřenost vůči faktu, že místnost má vlastní vůli a také vytváření situací, v nichž „kontrolované“ nehody dají vzniknout spodním proudům, které se v pozdější fázi uměleckého procesu projeví na povrchu jako architektura – všechny dokonale zapadají do letošního konceptu PQ 2011.

Fortellerorkesteret je příkladem úzké spolupráce a dialogu. Verdensteatret je tvořen vizuálními umělci, skladateli, hudebníky, performativními umělci, vynálezci, počítačovými inženýry a lékaři, kteří jsou vnímaví vůči myšlenkám a odborným znalostem ostatních. Profese se mísí dohromady a proces rychle nabírá nový směr.

Na vzniku *Fortellerorkesteret* se podíleli tito umělci: Asle Nilsen, Lisbeth J. Bodd, Håkon Lindbäck, Piotr Pajchel a Christian Blom.

Nové postupy. Nové způsoby spolupráce.

Verdensteatret je společnost, která pracuje mimo divadelní instituce. Proces, jakým vytváří nová představení, je časově náročný. Představení tohoto divadla jsou v zásadě experimentální, což znamená, že jde co do rozsahu a složitosti o nepředvídatelná vystoupení. Na počátku není jistá ani forma, obsah, typ uměleckého výrazu, volba média či technická produkce. Díla Verdensteatret jsou výsledkem plynulého procesu, v němž se jednotlivá představení vzájemně prolínají a vytvářejí stále bohatší a koncentrovanější formu.

Každé dílo je „výhonkem“, který vyrůstá z podzemních kořenů uměleckého materiálu. Materiál, který byl v předchozích představeních vyřazen, vyplouvá na povrch v novém kontextu. Umělecký materiál se neustále střetává v novém spojení s novými médii.

Projekt *Fortellerorkesteret* je na PQ 2011 vystavován s podporou Arts Council Norway, Nadace Fritt Ord a velvyslanectví Norského království v Praze.

Společnost Verdensteatret podporuje Arts Council Norway.

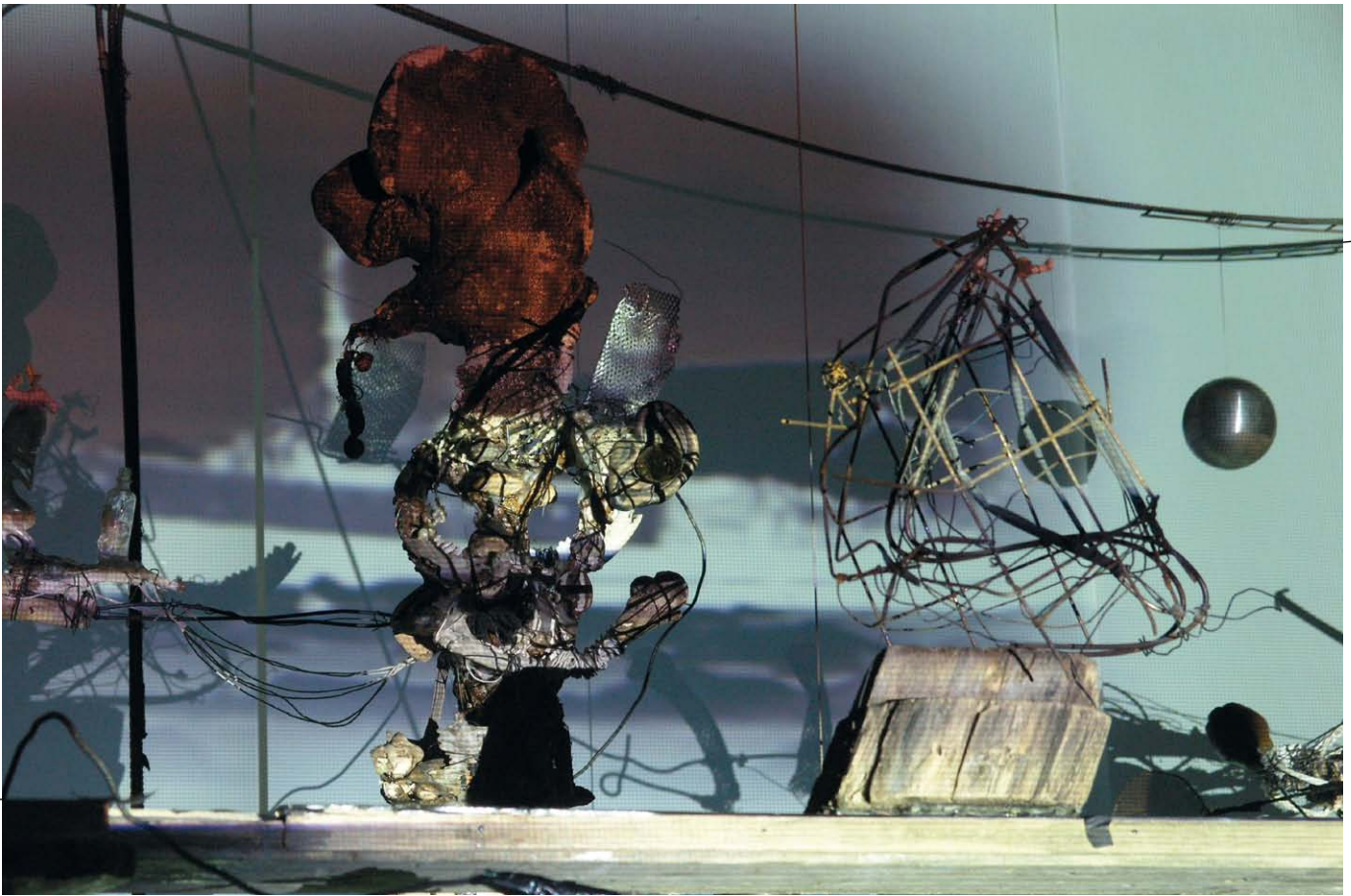

The Telling Orchestra, ph.: Asle Nilsen

The Appearance of the Unexpected

The Norwegian Stage Designers Associations presents *The Telling Orchestra* by Asle Nilsen and Verdensteatret.

The Telling Orchestra is an electromechanical object theatre, an installation, a performance of moving objects that cannot be defined by any artistic categories. The process of perception happens in the mind and heart of the audience; it is a way of mixing together impressions that they are incapable of separating. This is how we imagine that *The Telling Orchestra* must have been produced. It is impossible to say what came first; a word, a picture, an object, a sound, a movement.

The work is sometimes presented as a performance with actors, titled *Concert for Greenland* –and sometimes, like here in Prague, as the installation *The Telling Orchestra*. In both forms, it is a vision from a far off, arctic landscape.

The original concept and choice of materials originate from a journey to Greenland in 2003.

Verdensteatret's work is characterized by the fact that they construct exquisite links between seemingly incompatible technologies and materials. The experimental use of audiovisual technology in a close dialogue with more traditional and historic tools of artistic expression results in complex orchestral works or space-related musical compositions. As the process of creating the performance went on, the different media involved began to generate images and stories on their own – as if the construction itself was hinting at what it was capable of expressing.

Computer software and driftwood – two very different materials – are just as valuable, and are used in parallel as a matter of course.

Asle Nilsen is a visual artist who has worked with all aspects of stage art at Verdensteatret for 25 years, consistently working in various artistic professions and different media. He has developed a truly original visual language with extensive use of new technology, electronics, and robots in a dialogue with more traditional expressions.

His spatial strategies – such as letting the room "grow" its own architecture over time, his openness to the fact that the room has its own will, the creation of situations in which "controlled" accidents create undercurrents that resurface as architecture much later in the artistic process – fit perfectly into this year's concept for PQ 2011.

The Telling Orchestra is an example of close cooperation and dialogue. Verdensteatret consists of visual artists, composers, musicians, performance artists, inventors, computer engineers and physicians who are sensitive to each other's ideas and expertise. The professions blend together and the process quickly changes direction.

The artists who have made *The Telling Orchestra* are: Asle Nilsen, Lisbeth J. Bodd, Håkon Lindbäck, Piotr Pajchel, and Christian Blom.

Other artists involved: H.C. Gilje, Rune Madsen, Trond Lossius.

New processes. New ways of cooperation.

Verdensteatret is a company that works outside of theatre institutions. The process of making a new performance takes a long time. The company's productions are basically experimental, which make them unpredictable in terms of scale and complexity. Also, form, content, type of expression, chosen media and technical production are unpredictable as a production starts. Verdensteatret's works are the result of a continuous process in which performances melt into one another in a constantly richer and more concentrated form.

Each work is a "shoot" that grows out of an underground root system of artistic material. Rejected material from earlier productions pops up in new contexts. The artistic material constantly meets new media in new connections.

The presentation of *The Telling Orchestra* at PQ 2011 has been supported by Arts Council Norway, the Fritt Ord Foundation, and the Royal Norwegian Embassy in Prague.

Verdensteatret is supported by Arts Council Norway.

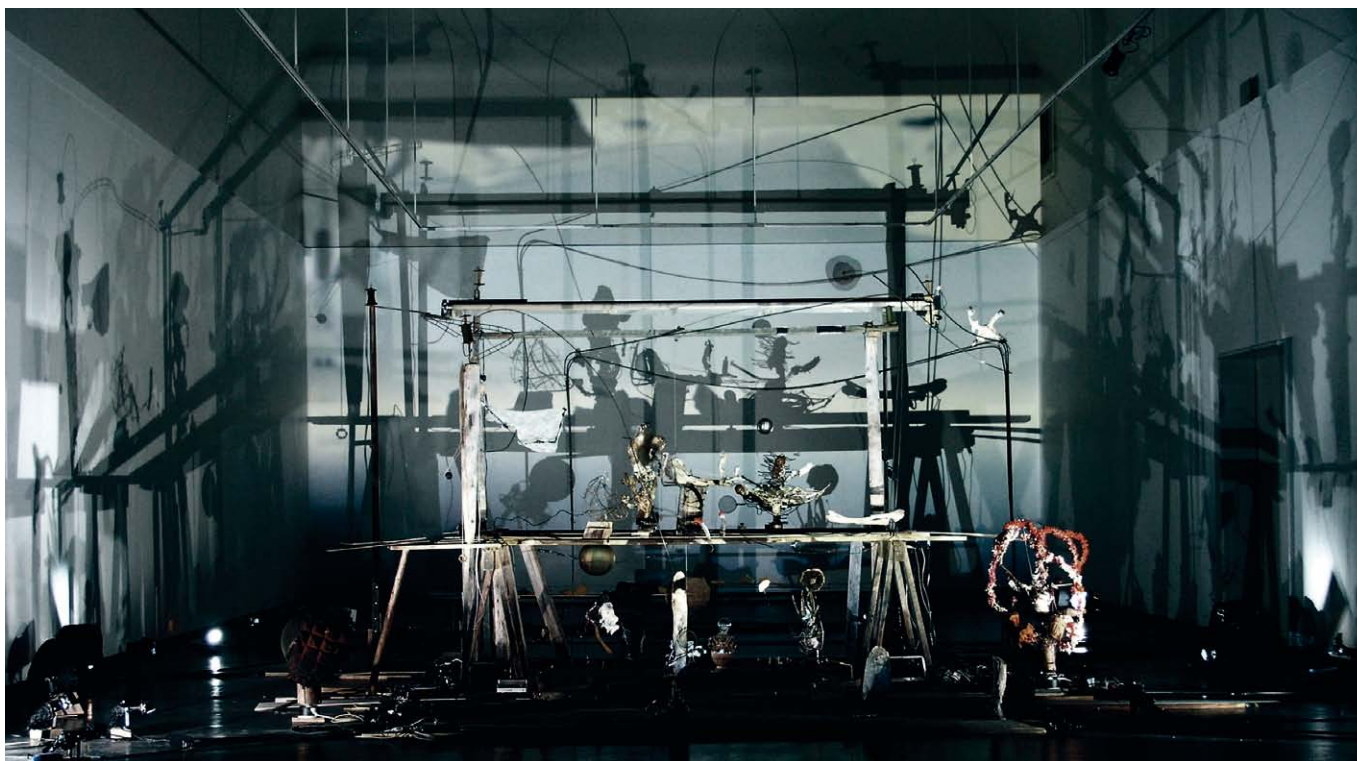

The Telling Orchestra, ph.: Asle Nilsen

ARCHITEKTONICKÁ SEKCE / ARCHITECTURE SECTION

kurátor / curator: Serge von Arx

výtvarné – architektonické řešení / designer – architect of exhibition: Serge von Arx

Performativní cesty

Výstava neukazuje nové budovy sloužící jako skořápky performativních produkcí (divadla, operní domy atd.), ale místo toho klade důraz na „scénografickou“ architekturu – na projekty, které se zabývají performativními aspekty městského a přirozeného prostředí.

Performative Roads

Instead of showing new buildings that serve as shells for performance productions (theatres, opera houses, etc.), the emphasis will be on “scenographical” architecture: projects dealing with performative aspects of our urban and natural environment.

STUDENTSKÁ SEKCE / STUDENT SECTION

kurátor / curator: Serge von Arx

autoři námětu / authors of theme: Jon Ragnvald Skulberg, Hanna Reidmar, Bjørn Neukom, Ida Grimsgaard, Sarah Funch Jahn, Ann Sofie Godø, Simona Bieksaite

Nevidíš to

Každá scénografie musí zahrnovat úplnou škálu lidských smyslů, musí být bytostně holistická. *Nevidíš to* zdůrazňuje vnímání prostoru, v němž je pozorovatel závislý na skladbě dojmů, které zasahují jeho uši, prsty, ústa, nos a oči. Objevování pouze pomocí zraku již nebude stačit k odhalení složitosti a hloubky požadované od dnešního scénografického vyjadřování – ať v divadle, ve městě nebo v přirozené krajině.

You Cannot See It

Any scenography must encompass the full scale of human senses, must be inherently holistic. *You Cannot See It* emphasizes a perception of space where the observer depends on the composition of impressions touching his or her ears, fingers, mouth, nose and eyes. Exploring with your eyes alone will never be enough to reveal the complexity and depth we demand of today's scenographical articulations, be it in the theatre, in the city or in the natural landscape.

NOVÝ ZÉLAND / NEW ZEALAND

SEKCE ZEMÍ A REGIONŮ / SECTION OF COUNTRIES AND REGIONS

kurátoři / curators: Sue Gallagher & Tracey Collins

výtvarné – architektonické řešení / designers – architects of exhibition: Sue Gallagher & Tracey Collins



Dorita Hannah – Russell Scoones: Niobe from Her Topia, th.: Duncan Research Dance Centre, Athens, Greece, 2005, ph.: Jennifer Nelson; Stone-Face from Aarero Stone, th.: Soundings Theatre, Te Papa Tongarewa, Wellington, New Zealand, 2006, ph.: Robert Catto; Philomel from Tongues of Stone, site-specific mobile performance, Perth, 2010, ph.: Sarah Burrell

Provaziště: živý archiv

Provaziště: živý archiv spojuje novozélandské designéry a umělce, kteří zkoumají současnou performativní praxi a zamýšlejí se nad ní. „Provaziště“ funguje jako „živý archiv“, v jehož rámci umělci a designéři aktivně schraňují postupy a performativní díla a vyvíjejí díla nová, určená pro veřejný kontext Pražského Quadriennale. Výstava se bude každou hodinu měnit pomocí „živého“ a „fyzického“ úsilí zúčastněných umělců a designérů. Performativní díla byla vytvořena v reakci na vystavenou strukturu „provaziště“ navrženou kurátorkami Sue Gallagher a Tracey Collins. Všechna díla reagují na prostorové a časové rozměry naznačené ve struktuře „provaziště“ a vznikala během řady živých událostí na Novém Zélandu.

Strukturu výstavy tvoří hybridní prostředí, aktivní prostor mezi designérským studiem, jevištěm, archivem a instalačním prostorem. Strukturou výstavy je devět metrů vysoké „provaziště“, v němž je umístěno osm performativních děl vytvořených novozélandskými designéry a umělci. Performativní díla navržená pro výstavu jsou „archivována“ v horní části provaziště. Jednotlivá díla jsou vystavena ve scénickém prostoru 4 x 2 metry v dolní části provaziště – ve scénickém prostoru. Každé z děl je „předváděno“ přibližně hodinu a potom se vrací do horní části „provaziště“. Potom je dolů spuštěno další dílo, které zaujme centrální postavení na scéně...

„Provaziště: živý archiv“ funguje jako prostor, v němž se odehrává několik různých sekvencí designového postupu najednou, od přípravy performance až po její postprodukcí. Toto (de)mobilizující prostředí bude zkoumat změny v prostoru a vzájemnou interakci a postupy vizuálního umění, performance, divadla, architektury, filmu a designové praxe a tak rozšíří naši koncepci a rozsah termínu „performativní design“. Jeho úkolem je vyvolávat nové myšlenky a možnosti, nové výrobní postupy a podporovat dialog novozélandských umělců a designérů, kteří pracují v široké oblasti performativních umění.

Fly-Tower: A Live Archive

„Fly-Tower: A Live Archive“ brings together New Zealand designers and artists to explore and to contemplate current performance practice. It functions as a “live archive” where artists and designers are actively re-collecting their processes, their performance work, and developing new work for the public context of the Prague Quadrennial. The “Fly-Tower” exhibition will transform hourly through the “live” and “material” efforts of the artists and designers involved. The performance works have been developed in response to the “fly-tower” exhibition structure designed by curators Sue Gallagher and Tracey Collins. Through a series of live events in New Zealand, each work has been developed in response to the spatial and temporal dimensions proposed by the “fly-tower” exhibition structure.

The exhibition structure is a hybrid environment, an active space between a designer’s studio, a stage, an archive, and an installation space. The exhibition structure is a nine-metre high “fly-tower” that houses eight performance works created by NZ performance designers and artists. The performance works developed for the exhibition are ‘archived’ in the upper region of the fly tower. The works are shown individually in the 4-by-5 metre stage space in the lower region of the fly tower – the stage space. Each work is “performed” for approximately an hour and then ‘fly’ back into the upper region of the fly-tower structure. The next work is then be lowered and takes centre stage...

„Fly-Tower: A Live Archive“ operates as an event space of various and simultaneous sequences of the design process, from pre- to post-production. This (im)mobilising event-space will explore the evolving space and processes between visual arts, performance, theatre, architecture, film, and design practice, to ultimately expand our conception and scope of performance design. It is intended to excite new ideas and possibilities, new production processes, and to stimulate dialogue between New Zealand artists and designers, working in an expanded field of performance.

Vybraní novozélandští designéři & umělci:

Daniel Belton a Good Company

skupina uznávaných umělců a designérů v performativní, vizuální, zvukové, textilní a filmové oblasti. *Soma Song* kombinuje digitální tanec a choreografické filmové postupy s architektonickou kinematografií a zvukem – projekt vytváří elektro-šamanský étos.

Christopher Braddock

Videoseriál *Snaha shůry* (pro Jima Allena) se ocitá kdesi mezi živou uměleckou performancí, vizuální technologií kamerového systému, tvorbou sochy a vyučováním studentů. Není ani jednou z těchto činností, ale opírá se o jejich vývoj a s nimi spojené struktury.

Tracey Collins

Riskni všechno je instalace, která se skládá ze tří interaktivních sochařských děl vytvořených jako „překladová“ díla, která jsou vyvinuta a navržena podle tří televizních programů, vzniklých během posledních dvou let. Díla *Riskni všechno* jsou vymyšlena tak, aby se na nich mohlo podílet obecnstvo a díky přímému zážitku získalo vhlad do stvořených „světů“ a porozumělo jim.

David Cross

Pauza je umělecké dílo, které se pokouší zachytit odraz našeho zakoušení prostoru, intimity a potěšení. Jedná se o nafukovací sochu, inspirovanou vizuálním jazykem a zkušeností z dětských nafukovacích hraček i zjevně fobickými formami architektury, která po obecnstvu žádá aktivní, fyzickou účast.

Blunt Practice (Sue Gallagher a Nooroa Tapuni)

Ty pro mě nabízí obecnstvu příležitost zamyslet se nad spleť oslabených těl a jejich nestabilním prostředím, které určuje každodenní životní zkušenost. Malá snížená plošina v provazišti obsahuje skrytý archiv miniaturních performancí.

Tracy Grant Lord, Colin McColl, David Eversfield

Původní tvůrčí tým Auckland Theatre Company, který se podílel na inscenaci *Čarodějky ze Salemu* Arthura Millera, vytvoří dílo *Věšení*. Archiv přibližující proces jeho navrhování i samotná performance je prezentována přestrukturováním díla samotného, s využitím inherentních scénických prvků – zvukové krajiny, složené pro tuto příležitost a projekcí mapujícího videa.

MAP: Movement_Architecture_Performance (Dorita Hannah, Carol Brown, Russell Scoones)

Mnemosyne: připomínka tří tanečně-architektonických událostí. Tento exponát představuje fragmenty tří produkcí vytvořených MAP v letech 2005-2011 prostřednictvím performativní instalace, která se vztahuje k mýtické postavě Mnemosyne a její řeči paměti. Výstava využívá provaziště jako archivního depozitáře objektů, choreografických gest a zvuků, které oživují momenty ze tří zvolených produkcí: *Her topia* (Athény 2005), *Kámen Aarero* (Wellington 2006) a *Řeči kamene* (Perth 2011).

Selected NZ Performance Designers & Artists:

Daniel Belton and Good Company

A group of acclaimed artists and designers in performance, visual, sound, textile and film genres. *Soma Song* fuses digital dance, choreographic screen processes with architectural cinema and sound, the project develops an electro-shamanic ethos.

Christopher Braddock

The Trying from Above (for Jim Allen) video series is located somewhere between live art performance, CCTV visual surveillance technology, making sculpture and teaching a class. It is none of these activities but relies on all of their histories and associated structures.

Tracey Collins

Risk Everything is an installation consisting of 3 sculptural interactive installation works that have been created as 'translation' works, developed and designed from 3 Television Features designed during the last 2 years. *The Risk Everything* works are devised for the audience to participate in, and through this live experience, gain insight and understanding into the "worlds" created.

David Cross

Pause is an artwork that seeks to faintly recast our experience of space, intimacy and pleasure. Drawing on the visual language and experiential qualities of children's bouncy castles as well as overtly phobic forms of architecture, the work is an inflatable sculpture that asks the audience to viscerally engage through active participation.

Blunt Practice (Sue Gallagher and Nooroa Tapuni)

You for Me offers the audience a chance to contemplate the entanglement of weakened bodies and their unstable environments, as that which define everyday lived experience. A small sunken tableland in the platform of the fly-tower contains a hidden archive of miniature performances.

Tracy Grant Lord, Colin McColl, David Eversfield

The originating creative team of Auckland Theatre Company's production of Arthur Miller's *The Crucible*, will produce *The Hanging* to exhibit its archive of design process and performance through the re-arrangement and re-engagement of the work using its inherent scenic elements, a composed sound landscape and the projection of video mapping.

MAP: Movement_Architecture_Performance (Dorita Hannah, Carol Brown, Russell Scoones)

Mnemosyne: a re-membering of three dance-architecture events. This exhibition re-presents fragments of 3 productions created by MAP (2005-2011) through a performance installation that engages with the mythical figure of Mnemosyne and her pool of remembrance. It utilizes the fly-tower as an archival repository of objects, choreographic gestures and sounds, which reanimate moments from three productions, *Her Topia* (Athens 2005), *Aarero Stone* (Wellington 2006) and *Tongues of Stone* (Perth 2011).



Christopher Braddock – Video series Trying from Above (for Jim Allen), 2011

ARTS COUNCIL
NEW ZEALAND TOI AOTEAROA
creative nz

colab

MASSEY UNIVERSITY
COLLEGE OF CREATIVE ARTS
TOI RAUWHARANGI

AUT ART+
UNIVERSITY DESIGN

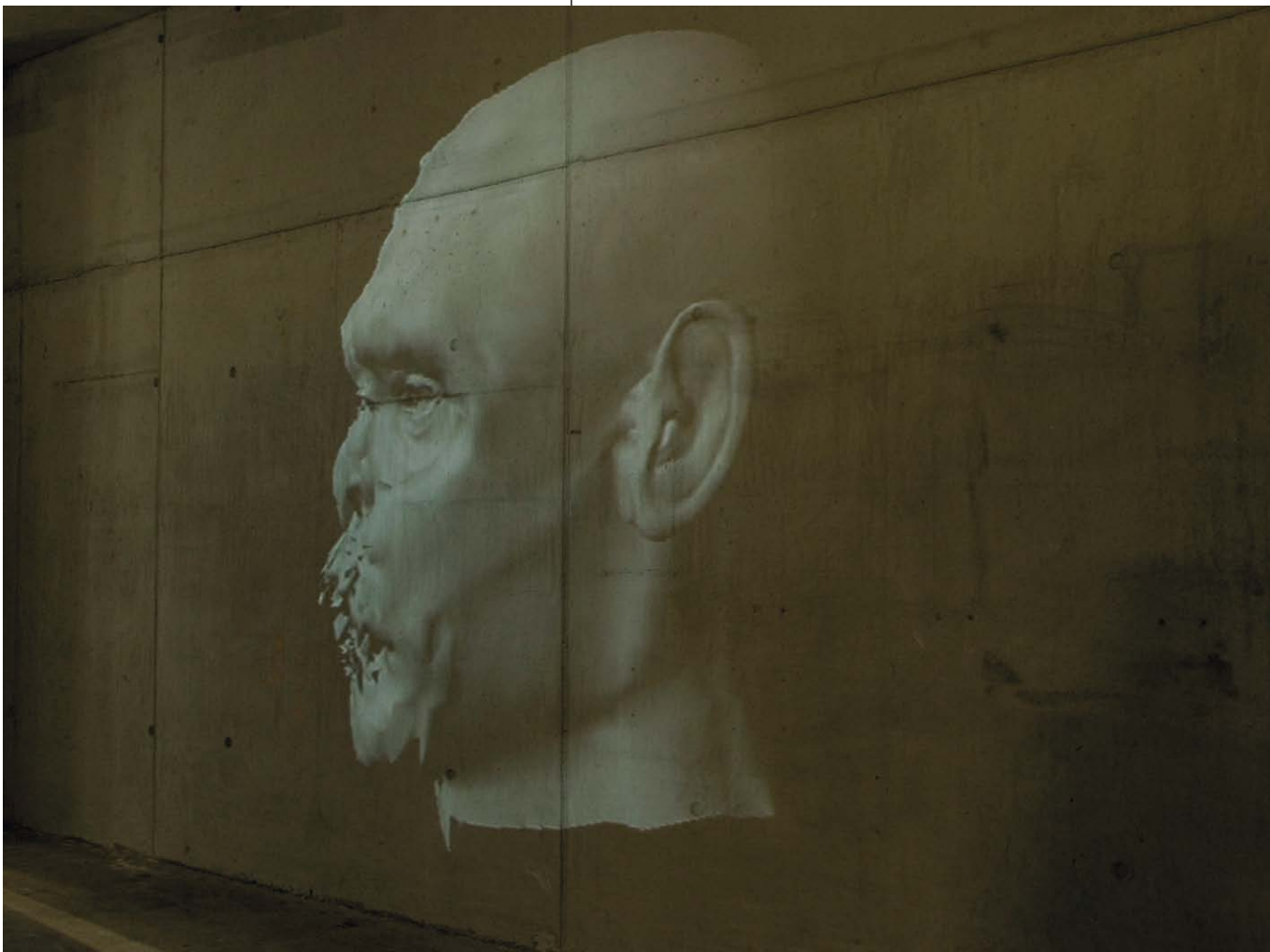

Nooroa Tapuni – File Corrupted, St. Paul St Gallery, 2010, ph.: Nooroa Tapuni

DANIEL BELTON

* 1970, Kapiti Coast

režisér, choreograf, mediální umělec

Vzdělání: NZ School of Dance, stipendium Fay Richwhite, choreografie a taneční performance; *Pedagogická činnost:* New Zealand School of Dance, hostující lektor současné taneční techniky, choreografie a kompozice, partneringu a digitálního tance, také na různých divadelních, operních, polytechnických školách a univerzitách; *Další aktivity:* zakladatel Daniel Belton a Good Company (1997), zabývá se tanečním divadlem a natáčí filmy, které zachycují lidský pohyb doprovázený výtvarným uměním.

> **Daniel Belton & Good Company: Soma Songs**, Dunedin Public Art Gallery, 2005, režie: Daniel Belton

director, choreographer, media artist

Education: New Zealand School of Dance, Fay Richwhite Scholarship, 1990, choreography and dance performance; *Teaching activities:* New Zealand School of Dance, ongoing guest tutoring in Contemporary Dance Technique, Choreography and Composition, Partnering, Digital Dance and various theatre, opera, polytechnics, and universities; *Other activities:* founder of Daniel Belton and Good Company (1997), the company produces dance theatre works and makes films featuring human movement with fine arts.

> **Daniel Belton & Good Company: Soma Songs**, Dunedin Public Art Gallery, 2005, director: Daniel Belton

CHRISTOPHER BRADDOCK

* 1962, Auckland

pedagog, sochař, mediální umělec

Vzdělání: Auckland University of Technology, PhD; Courtauld Institute, University of London, MA; Ecole Nationale Supérieure des Beaux-Arts, Paříž, Diplôme Supérieur d'Art Plastique; Canterbury University, BA; *Pedagogická činnost:* vizuální umění na School of Art & Design, AUT University, Auckland, AUT St Paul St Gallery; *Účast na dalších významných výstavách:* Random Entrant for PSI#15 (Záhřeb, 2009), video a zvuková instalace The Artist Will Be Present (St Paul St Gallery, 2008); *Ocenění:* Melbourne's RMIT University (2007), International Studio & Curatorial Program (New York, 2004) *Další aktivity:* publikační činnost

> **Chris Braddock: Snaha shůry (pro Jima Allena)**, Auckland Arts Festival, Provazistiště (výstava), Auckland, 2011, režie: Chris Braddock

teacher, sculptor, media artist

Education: Auckland University of Technology PhD; Courtauld Institute, University of London, MA; Ecole Nationale Supérieure des Beaux-Arts, Paris, Diplôme Supérieur d'Art Plastique; Canterbury University, BA; *Teaching activities:* visual arts, School of Art & Design, AUT University, Auckland; AUT St Paul St Gallery; *Participation in other important exhibition:* Random Entrant for PSI#15 (Záhřeb 2009), video and sound installation The Artist Will Be Present (St Paul St Gallery, 2009); *Awards:* Melbourne's RMIT University (2007). International Studio & Curatorial Program (New York City, 2004); *Other activities:* publication activities

> **Chris Braddock: Trying from Above (for Jim Allen)**, Auckland Arts Festival. Fly-Tower exhibition, Auckland, 2011, director: Chris Braddock

CAROL BROWN

*Dunedin

choreografka, pedagožka

Vzdělání: History University of Otago, BA; Dance Studies University of Surrey, MA, PhD; *Spolupráce s divadly:* Place Theatre, Londýn; *Spolupráce s režiséry:* STRUT Dance, Perth; Subcircle Philadelphia; Touch Compass, Auckland; *Pedagogická činnost:* tanec, NICA University of Auckland, Dance Studies; Roehampton University; *Účast na PQ:* 2003; *Účast na dalších významných akcích:* Roma Europa; British Dance Edition; Dance Umbrella; 4+4 dny v pohybu; Sobre Saltos; Spring Loaded; Dies de Danca; *Ocenění:* Mezinárodní cena Ludwig Forum za inovaci, Jerwoodova cena za choreografii, cena NESTA Dream Time

choreographer, teacher

Education: History University of Otago, BA; Dance Studies University of Surrey, MA, PhD; *Collaboration with theatres:* Place Theatre, London; *Collaboration with directors:* STRUT Dance (Perth), Subcircle Philadelphia, Touch Compass (Auckland); *Teaching activities:* dance, NICA University of Auckland, Dance Studies; Roehampton University; *PQ participation:* 2003; *Participation in other important events:* Roma Europa, British Dance Edition, Dance Umbrella, 4+4 Days in Motion, Sobre Saltos, Spring Loaded, Dies de Danca; *Awards:* Ludwig Forum International Award for Innovation, Jerwood Award for Choreography, NESTA Dream Time

TRACEY COLLINS

* 1965, Hrabství Durham, Anglie / County Durham, England

scénografka, kostýmní výtvarnice, produkční designérka, umělkyně

Vzdělání: University of Auckland, Elam School of Fine Arts, BA; *Spolupráce s divadly:* Auckland Theatre Company, Massive Theatre Company; *Spolupráce s režiséry:* Simon Bennett, Mike Mizrahi, Samantha Scott; *Pedagogická činnost:* University of Auckland, Elam School of Fine Arts, mezioborové studio (1996-2006), AUT University, Auckland, prostorový design (2002, 2006); *Účast na PQ:* 1995, 2003, 2007; *Ocenění:* Chapman Trip Awards (cena za nejlepší kostýmní návrh v TV, 2002), Qantas Screen Awards (cena za nejlepší kostýmní návrh v TV, 2007), Moet and Chandon Artists International Residency

> **Tracey Collins: Riskni všechno**, Auckland Arts Festival, Auckland, 2011, kurátorky: Sue Gallagher & Tracey Collins

set designer, costume designer, production designer, artist

Education: University of Auckland, Elam School of Fine Arts, BA; *Collaboration with theatres:* Auckland Theatre Company, Massive Theatre Company; *Collaboration with directors:* Simon Bennett, Mike Mizrahi, Samantha Scott; *Teaching activities:* Lecturer in interdisciplinary studio, Elam School of Fine Arts, University of Auckland (1996-2006); tutor in spatial design, AUT University, Auckland (2002, 2006); *PQ participation:* 1995, 2003, 2007; *Awards:* NZ Chapman Trip Awards for Best Costume Design (2002) NZ Qantas Screen Awards for Best Production Design in TV (2009); NZ Qantas Screen Awards for Best Costume Design in TV (2007); Moet and Chandon Artists International Residency

> **Tracey Collins: Risk Everything**, Auckland Arts Festival, Auckland, 2011, curators: Sue Gallagher & Tracey Collins

DAVID CROSS

* 1968, Melbourne, Austrálie / Australia

performativní a instalační umělec

Vzdělání: QUT, Brisbane, PhD; *Pedagogická činnost:* Massey University, Wellington, výtvarné umění; *Účast na dalších významných výstavách:* Liveworks (Performance Space, Sydney, Austrálie, 2010), Random Entrant PSI Zagreb (Záhřeb, Chorvatsko, 2009), Mostly Harmless, Govett Brewster Art Gallery, New Plymouth), Interactions 5 (Poland, Perspecta 99 – Sydney, Austrálie)

> **David Cross: Pauza**, Provozističt, Auckland Arts Festival, Auckland, 2011 performance and installation artist

Education: QUT, Brisbane, PhD; *Teaching activities:* Massey University, Wellington, Associate Professor in Fine Arts; *Participation in other important exhibition:* Liveworks (Performance Space, Sydney, Australia, 2010), Random Entrant PSI Zagreb, Croatia, 2009, Mostly Harmless, Govett Brewster Art Gallery, New Plymouth), Interactions 5 (Poland, Perspecta 99 – Sydney, Australia)

> **David Cross: Pause**, Fly-Tower, Auckland Arts Festival, Auckland, 2011

DAVID EVERSFIELD

* 1979, Auckland

světelný designér

Vzdělání: University of Auckland, BA (2001), psychologie vizuálního vnímání; *Pedagogická činnost:* Auckland University of Technology, Massey University, Unitec University, Toi Whakaari – NZ Drama School, performativní techniky; *Další aktivity:* člen Asociace světelných designérů ALD, Entertainment Technology New Zealand ETNZ

lighting designer

Education: University of Auckland, BA (2001), Psychology of Visual Sensation & Perception; *Teaching activities:* Auckland University of Technology, Massey University, Unitec University, Toi Whakaari – NZ Drama School, Performance Technology Lecturer; *Other activities:* Member of the Association of Lighting Designers ALD, Entertainment Technology New Zealand ETNZ

SUE GALLAGHER

* 1973, Auckland

architektka, pedagožka, mediální umělkyně, scénografka

Vzdělání: BA, MA; *Pedagogická činnost:* AUT University, School of Art & Design, Auckland, vedoucí postgraduálního studia; *Účast na PQ:* 2003, 2007; *Účast na dalších významných výstavách:* Blow (spolukurátorka, novozélandská výstava PQ07); Glitch Performance and Media Arts Event (kurátorka, St Paul St Gallery, Auckland, 2009); Live Repeat Playback (kurátorka, St Paul St Gallery, Auckland, 2010); *Další aktivity:* koordinátorka CoLabu: výzkumné skupiny MAP Media Arts & Performance; komisařka Nového Zélandu pro PQ 2011 (všechny tři sekce) a spolukurátorka novozélandské národní výstavy, společně s Tracey Collins

architect, teacher, media artist, scenographer

Education: BA, MA; *Teaching activities:* AUT University, School of Art & Design, Auckland, Head of Postgraduate; *PQ participation:* 2003, 2007; *Participation in other important exhibition:* Blow (Co-curator, New Zealand exhibition PQ07); Glitch Performance and Media Arts Event (Curator, St Paul St Gallery, Auckland, 2009); Live Repeat Playback (Curator, St Paul St Gallery, Auckland, 2010); *Other activities:* Co-ordinator of CoLab: MAP Media Arts & Performance research group; New Zealand Commissioner for PQ 2011 (National, Theatre Architecture and Student Sections), Co-Curator of NZ National Exhibition with Tracey Collins.

TRACY GRANT LORD

* 1961, Auckland

scénografka, kostýmní výtvarnice

Vzdělání: AUT University, Auckland, BA prostorový design; *Spolupráce s divadly:* Mercury Theatre Auckland, Sydney Theatre Co, Auckland Theatre Company, Singapore Dance Theatre, Australian Opera, Australian Ballet, Royal New Zealand Ballet; *Spolupráce s režiséry:* Pamela Rabe, Simon Phillips, Raymond Hawthorne, Colin McColl, Gary Harris, Janek Schergen; *Účast na PQ:* 1991, 1995, 1999, 2003, 2007; *Účast na dalších významných výstavách:* WSD (Toronto, 2005); *Ocenění:* Cena Winstona Churchilla (1987), nominace na cenu L. Oliviera (Spojené království, 2004)

> **Arthur Miller: Čarodějky ze Salemu**, Maidment Theatre, Auckland, 2007, režie: Colin McColl

set designer, costume designer

Education: AUT University, Auckland, BA, Spatial Design; *Collaboration with theatres:* Mercury Theatre Auckland, Sydney Theatre Co, Auckland Theatre Company, Singapore Dance Theatre, Australian Opera, Australian Ballet, Royal New Zealand Ballet; *Collaboration with directors:* Pamela Rabe, Simon Phillips, Raymond Hawthorne, Colin McColl, Gary Harris, Janek Schergen; *PQ participation:* 1991, 1995, 1999, 2003, 2007; *Participation in other important exhibition:* WSD (Toronto, 2005); *Awards:* Winston Churchill Award (1987); Olivier Nomination (UK, 2004)

> **Arthur Miller: The Crucible**, Maidment Theatre, Auckland, 2007, director: Colin McColl



Hold, performance / installation, Performance Space Sydney, 2010, ph.: Alex Davies

RUSSELL SCOONES

* 1961, Dunedin

skladatel, zvukový umělec

Spolupráce s divadly: STRUT Dance, Perth; Subcircle Philadelphia; Touch Compass, Auckland; *Pedagogická činnost:* Raukauri Music Therapy Centre, hudební terapeut; *Další aktivity:* Hudba pro Kámen Aarero Carol Brown (pro Wellingtonský mezinárodní festival umění, Te Papa, 2006), skladaba SLIP (pro Touch Compass Dance Company, 2010)

composer, sound artist

Collaboration with theatres: STRUT Dance, Perth; Subcircle Philadelphia; Touch Compass, Auckland; *Teaching activities:* Raukauri Music Therapy Centre, Music Therapist; *Other activities:* He composed the score for Carol Brown's Aarero Stone (for the Wellington International Festival of the Arts, Te Papa, 2006), composed SLIP (for Touch Compass Dance Company, 2010)

NOOROA TAPUNI

* 1977, Rarotonga, Cookovy ostrovy / Cook Islands

malířka, mediální umělkyně

Vzdělání: AUT University, Auckland, MA, umění & design, University of Auckland, Elam School of Fine Arts, BA; *Pedagogická činnost:* Auckland University of Technology; *Účast na dalších významných výstavách:* Glitch (St Paul St Gallery, AUT University, Auckland); LIVE/REPEAT/PLAYBACK (St Paul St Gallery, AUT University, Auckland)

> **Nooroa Tapuni: Ty pro mě**, Glitch jako součást Misperforming, St Paul St Gallery, AUT University, Auckland, 2009

painter, media artist

Education: AUT University, Auckland, MA, Art & Design; University of Auckland, Elam School of Fine Arts, BA; *Teaching activities:* Auckland University of Technology; *Participation in other important exhibition:* Glitch (St Paul St Gallery, AUT University, Auckland); LIVE/REPEAT/PLAYBACK (St Paul St Gallery, AUT University, Auckland)

> **Nooroa Tapuni: You for Me**, Glitch as part of Misperforming, St Paul St Gallery, AUT University, Auckland, 2009



Tracey Collins – Claire Cowan: What Really Happened Waitangi, 2011, ph.: Tracey Collins

Tíseň, deformita, přeměna a zrod. Extrémní kostým Nového Zélandu

Distress, Deformity, Transformation and Becoming. New Zealand Extreme Costume

EMMA RANSLEY – INHABITING DRESS

* 1986

kostýmní výtvarnice

Vzdělání: Massey University, Toi Whakaari – NZ Drama School, BA, performativní design; *Další aktivita:* kostýmní návrhy pro inscenace Duffy Books in Schools (Nadace Alana Duffiho), Slip (Touch Compass Dance Trust, 2010), The Caucasian Chalk Circle (režie: Christian Penny), pro filmy: Darryn Exists (režie Jamie Lawrence), Home By Christmas (režie: Gaylene Preston) a Waitangi: What Really Happened (spolu s kostýmní výtvarnicí Lesley Burkes Harding, režie: Peter Burger, design: Tracey Collins). Emma bakalářská práce "InHABITing Dress" byla vystavena v novozélandském Wellingtonu v rámci fóra UNESCO v čínské Šanghaji a později, v roce 2009, také v Pekingu na Mezinárodním fóru kostýmního výtvarnictví.

costume designer

Education: Massey University, Toi Whakaari – NZ Drama School, BA, Performance Design; *Other activities:* costume designer for performances: Duffy Books in Schools (Alan Duff Foundation), Slip (Touch Compass Dance Trust, 2010), The Caucasian Chalk Circle (directed by Christian Penny) and for films Darryn Exists (directed by Jamie Lawrence), Home By Christmas (directed by Gaylene Preston), Waitangi: What Really Happened (with costume designer Lesley Burkes Harding, directed by Peter Burger and designed by Tracey Collins). Emmas dissertation "InHABITing Dress" has been exhibited in Wellington as a part of a UNESCO forum in Shanghai (China), and most recently in Beijing at the 2009 International Forum on Costume Design.

LAUREN SKOGSTA – BECOMING

* 1985, Wellington

prostorová a webová interaktivní designérka

Vzdělání: Massey University, MA, prostorový design; *Pedagogická činnost:* Studio and Multimedia, lektorka prostorového designu; *Účast na dalších významných výstavách:* Tongues of Stone; *Ocenění:* Cena novozélandského postgraduálního studia v zahraničí (2009); Nejlepší student Massey University (2009); Cena za nejlepší design (Design Institute); spoludržitelka Ceny za zlatý a prostorový design, Mezinárodní cena za design Zonta (2007); Cena časopisu Artichoke za rok 2007

spatial and web interactive designer

Education: Massey University Masters of Design with Distinction, Spatial Design; *Teaching activities:* Spatial Design Tutor: Studio and Multimedia; *Participation in other important exhibition:* Tongues of Stone; *Awards:* New Zealand Postgraduate Study Abroad Award (2009); Massey University Scholar (2009); Best Design Awards, Design Institute of New Zealand; Co-recipient of Gold and Spatial Design, Zonta International Design Awards (2007); 2007 Artichoke Award

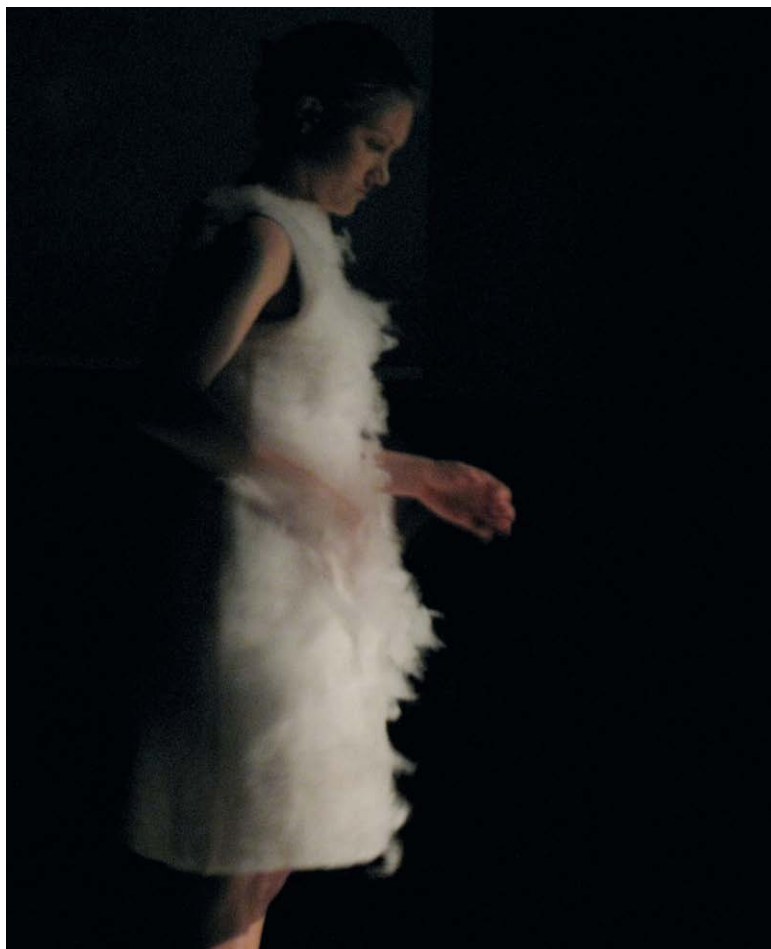

Emma Ransley – InHABITing Dress, th.: Massey University, 2009, ph.: Emma Ransley

ARCHITEKTONICKÁ SEKCE / ARCHITECTURE SECTION

kurátor / curator: Amanda Yates

výtvarné – architektonické řešení / designer – architect of exhibition: Amanda Yates

Performativní prostor v Oceánii

Architektura v Pacifiku je performativní a reaguje na události, zatímco performativní prostor je pojímán jako pole společenské interakce. Prostupná či pomíjivá architektura Oceánie, jako je fale (dům), whare tapere (zábavní dům) nebo hakari (slavnostní pódium), a přetrvávající konstrukce v krajině, jako jsou marae (vyvýšený prostor vyhrazený poradám kmene), ztvárňují proudění času a skrze svou pomíjivost či trvání, zosobňují jeho plynutí, přičemž zároveň umožňují proudění lidí, počasí, zvuků a událostí. Jsou-li tyto otevřené nebo víceúčelové struktury využity jako místa k diskurzivní výměně, stávají se performativním prostorem: divadelní architektura Pacifiku je potom tvořena pomocí společenských aktů, jako je setkání, hostina nebo seznamovací rituály. Novozélandská expozice v Architektonické sekci představuje díla novozélandských architektů či návrhářů působících v oblasti divadelní architektury, designu pro performance a akce. Tyto projekty (ať už postavené nebo nenepostavené, zrealizované nebo jen navržené), ovlivněné naší polohou na okraji Oceánie, zkoumají, jak lze vytvořit v Pacifiku performativní architekturu či využít performativní prostor. Architektura pro performanci je zde ukázána jako rozpínající se záležitost, která přetéká z divadla v podobě černé krychle do společenského a performativního prostoru výstavy, ze site-specific události do prostoru pro porady neboli marae.

Performing Space in Oceania

In the Pacific, architecture is performative and responsive to the event while performance space is practised as a social field of interaction. Permeable or transient Oceanic architecture such as the fale (house), whare tapere (entertainment house) or hakari (feast stage) and enduring landscape constructions like the raised marae (meeting ground) perform temporal flow, enacting the passage of time through their ephemerality or endurance while enabling flows of people, weather, sounds and events. These open or multi-use structures become performance spaces when used as sites of discursive exchange: theatre architecture

in the Pacific then is formed as and through such social acts as meeting, feasting and the rituals of encounter.

New Zealand's Architecture Section exhibition presents work by New Zealand architects or designers working in theatre architecture, performance and event design fields. Influenced by our situation on the periphery of Oceania these projects (built or unbuilt, performed or proposed) explore how to make performative architectures or practice performance space in the Pacific. Architecture for performance is framed here as an expansive condition that extends from the black box theatre to the social and performative space of the table, from a site-specific event to the meeting place of the marae.

CHARLES ROYAL, BRETT GRAHAM

> Whare Tapere, Orotokare

STEPHEN BAIN

> Luminoceros, Winning Productions

CREATIVE SPACES & DORITA HANNAH

> Mangere Arts Centre

> Telstra Clear Pacific Arts Events Centre

ATHFIELDS ARCHITECTS

> Porirua Performing Arts Centre, John-Hardwick Smith, Andre Bishop a Nick Mouat; konzultantka pro divadelní design / theatre design consultant: Dorita Hannah

WARREN AND MAHONEY

> Waikato Performing Arts Centre, Steve McCracken, konzultantka pro divadelní design / theatre design consultant: Dorita Hannah; poradce v oblasti kulturního designu / cultural design consultant: Rewi Thompson

STUDENTSKÁ SEKCE / STUDENT SECTION

kurátor / curator: Stuart Foster

výtvarné – architektonické řešení / designer – architect of exhibition: Stuart Foster

Materiální pozůstatky stop nebo artefaktů lze považovat za hmatatelnou připomínku proběhlé události. Jak může událost v těchto pozůstatcích přežít, zohledníme-li performativnost objektů?

„Když skončí představení, co po něm zbude? Událost vypálí do paměti obrys, chuť, stopu, vůni – obraz.“

Peter Brook: Prázdny prostor, 1996

Materiální pozůstatky stop nebo artefaktů lze považovat za hmatatelnou připomínku proběhlé události. Jak může událost v těchto pozůstatcích přežít, zohledníme-li performativnost objektů? Mohou se samy stát událostí? A jak tyto stopy představení mohou samy vystupovat? Předpokládá se, že materiální pozůstatky nehovoří pouze o proběhlé události, ale samy se událostí stávají. Tyto artefakty mají potenciál komunikovat, odhalovat a znovu vytvářet pomíjivou podstatu představení a samy se představením stát.

The material remains of the residue, trace or artifact can be considered to become a tangible memorial to the passing of an event. Through the performativity of objects, how can an event live on in these material remains?

“When a performance is over, what remains? The event scorches onto the memory an outline, a taste, a trace, a smell – a picture.”

Peter Brook: The Empty Space, 1996

The material remains of the residue, trace or artifact can be considered to become the tangible memorial to the passing of an event. Through the performativity of objects, how can an event live on in these material remains? Can they become an event themselves, and how can these traces of performance perform? It is proposed that material remains speak not only of the passing of an event, but become an event themselves. These artifacts hold the potential to communicate, reveal, and reconstitute the ephemeral nature of performance, becoming their own performance.

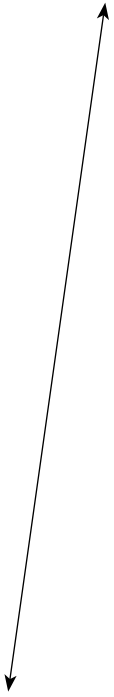

Live Repeat Playback, ph.: Amber Pearson

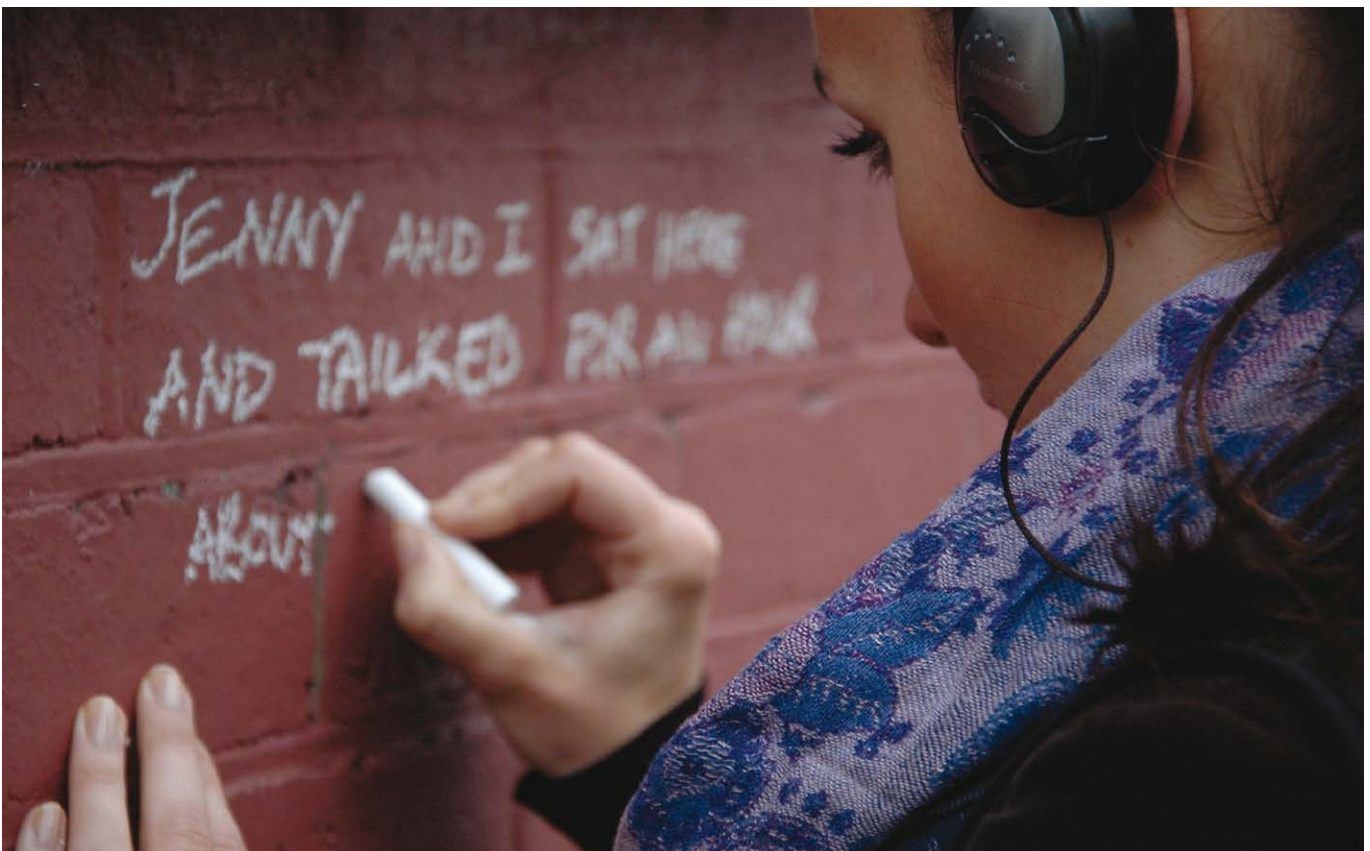

Hidden City Maps, ph.: Sarah Burrell

PERU

STUDENTSKÁ SEKCE / STUDENT SECTION

kurátoři / curators: Laurin León

výtvarné – architektonické řešení / designer – architect of exhibition: Laurin León

Kniha imaginárních bytostí

Poznání imaginárního prostoru je založeno na duchovních projekcích, které se navenek projevují jako vzájemný vztah těla a pohybu. Získaná informace je utříděna a ztvárněna, aby si uchovala základní transformativní a pomíjivou plynulost.

Ricardo Palma University, Architecture Faculty, Design Workshop 5

zakladatel a režisér workshopu 5 / founder and director of workshop 5: Juvenal Baracco

režisér / director: Laurin León

studijní vedoucí / studio tutors: Andrés Mongrut-Steane, Jose Ramos, Milena Estremadoyro, Angel Tenorio

The Book of Imaginary Beings

The identification of imaginary space is based on mental projections that are externalized as an interface using the body and movement. This information is organized and materialized, preserving its essential transformative and ephemeral fluidity.

fyzické modely pro „Sestavene struktury: Polymerove prostory“ / physical models for “Assembled Structures: Polymer Spaces“

umělecké a virtuální modely / arts and virtual models: Laurin León

vystavující studenti / list of exhibiting students:

1. ročník / 1st year: John Gallaguer, Ximena Calle, Sandra Gómez, Andrea Navarro, Patricia Sam, Fernando López, Andrea Fiori, Hiromi Arakaki, Andrea Ortega, Jose Luis Sánchez



kurátoři / curators: Ewa Machnio, Agata Skwarczyńska
autoři tématu / authors of theme: Ewa Machnio, Agata Skwarczyńska
výtvarné – architektonické řešení / designer – architect of exhibition: Ewa Machnio
designérky výstavy / designers of exposition: Ewa Machnio, Agata Skwarczyńska
koordinátorka a produkční / coordinator and producer: Anna Galas
generální komisař / general commissioner: Maciej Nowak

Osvobozená energie

Tématem výstavy je široce pojatý pojem „prostor“. Prostoru mezi lidmi, vzpomínkami, dějinami, emocemi, kulturními kódy. Nejde tu o prostor mezi čtyřmi stěnami ani o prostor určený výměrou v metrech. Jde o prostor, který má jasnou identitu. Identitu potvrzenou dějinami, lidmi, kteří se v ní pohybují a způsobem, jakým ji tito lidé zaplňují. Skutečný obraz místa je formován součtem všech těchto faktorů. Někdy je autentičnost místa odhalena teprve poté, co je zbaveno vnějších vrstev, umělého epidermu a nahodilosti. Pokaždé jde o to, abychom se dostali k jádru místa. Jde o rozpoznání struktury místa a mechanismů, které řídí a ovládají naši přítomnost v jeho rámci. Jde tu o znovunabytí práva ovlivňovat stav věcí, a to nejen z pozice pasivního účastníka nějaké události, ale také z pozice legitimního tvůrce různých situací. Jde tu o pozorné a ostražitě bytí.

Výstava musí mít spojitost s představovaným fenoménem. Principiálním cílem polské výstavy je poskytnout platformu pro setkání děl a jejich příjemců, poskytnout záminku k navázání společenských vazeb. Měla by mít podobu události, která rozbíjí zavedené struktury.

Podle našeho názoru bílá krychle – která je v zásadě neutrálním výstavním prostorem – ve své podstatě nejen podmiňuje umělecká díla, ale také jim dominuje, čímž činí z obsahu obsah sám, místo aby představovala obsah v rámci kontextu. Naplňuje umělecké dílo prázdňem a zabraňuje přirozeným, spontánním reakcím jeho příjemců. Bílá krychle ve Veletržním paláci Národní galerie je reflexí systému pravidel týkajících se našeho chování k uměleckým dílům a způsobu, jakým jsou tato díla vnímána v rámci umělecké instituce. Přítomnost komentáře všednodenního života v prostoru bílé krychle kontrastuje s konvenčností galerie, čímž ničí systém pravidel, která se k němu vztahují. Na objekt, který není uměleckým dílem, musí příjemce reagovat zcela jinak a individuálně. Jeho komentář se stává nejpříhodnějším způsobem prezentace tohoto uměleckého díla. Celá prezentace se uskuteční z pohledu diváka. Diváci mohou (pokud si to přejí) zpočybňit pravidla a aktivně ovlivnit tvar výstavního prostoru. Mohou prolomit díru do zdi, prolomit kulturní a společenskou skořápku podmiňující vnímání a definování umění a spatřit nové možnosti, které se jim otevírají před očima.

Liberated Energy

The theme of the exhibition is the broadly understood notion of “space.” Space: between people, memory, history, emotions, cultural codes. It is not about space enclosed by walls and floors, or defined in metres. It is about space with a recognized identity. Recognized by history, by the people in it, and by the way these people fill the space. The true image of a place is shaped by the sum of all those factors. Sometimes, the authenticity of a space is revealed only after it is deprived of its outer layers, its artificial epidermis, its coincidentalities. Each time, it is about getting to the core of a place. It is about recognizing the structure of the place, the mechanisms governing and controlling our co-existence in it. It is about regaining the right to influence the state of affairs, not only from the position of a passive participant of an event, but also from the position of a legitimate creator of situations. It is about attentive and vigilant existence.

An exhibition must be coherent with the presented phenomena. In principle, the Polish exhibition aims to provide a platform for a meeting between recipients and works, an excuse for creating social relations. It should take on the form of an event that breaks down established structures.

In our view, in its essence the white cube – which is, in principle, a neutral exhibition space – not only conditions works of art but also dominates them, turning the content into the content itself instead of presenting the content within a context. It vacuum-packs the artwork, and blocks the natural, spontaneous reactions of recipients. The white cube in the Veletržni Palace gallery is a reflection of a system of rules concerning our behaviour towards works of art and the way they are perceived within an art institution. The appearance, within the space of the white cube, of a commentary on everyday life stands in opposition to the conventionalization of a gallery and thus demolishes the system of rules applicable within it. With regard to an object that is not a work of art, a recipient must develop a completely different, individual reaction. His commentary becomes the most adequate way of presenting the artwork. The entire presentation takes place from the spectator's perspective. Now spectators may question (if they wish) the rules and actively influence the shape of the presentation space. They may make a hole in a wall, break through the cultural and social shell conditioning the reception and a definition of art, and open their eyes to the possibilities.



The Card Index, ph.: Bartek Sowa

PAWEŁ ALTHAMER

sochař, mediální umělec, performer

Vzdělání: Warsaw Academy of Fine Arts, Faculty of Sculpture; *Účast na dalších významných výstavách:* samostatné výstavy v Centre Pompidou v Paříži, ve Wrong Gallery v New Yorku, dále v Berlíně, Miláně, Terstu, Maastrichtu a Düsseldorfu; *Ocenění:* Cena Vincenta van Gogha (2004), čestné uznání časopisu „Polityka“ pro kulturního tvůrce za „vytrvalost a zásadovost při dokazování, že umění může existovat kdykoliv a kdekoliv“ (2010)

> **Paweł Althamer: Společný úkol**, Varšava, Brasílie, Londýn, Brusel, 2009 > *video*

sculptor, media artist, performer

Education: Warsaw Academy of Fine Arts, Faculty of Sculpture; *Participation in other important exhibition:* solo exhibitions at the Centre Pompidou in Paris, Wrong Gallery in New York, as well as in Berlin, Milan, Trieste, Maastricht and Düsseldorf.; *Awards:* Vincent Van Gogh Award (Laureate, 2004) and the of “Polityka” magazine Honorary Mention for Culture Creator, for his “perseverance and consistence in proving that art can take place at any time and place” (2010)

> **Paweł Althamer: Common Task**, Warsaw, Brasílie, London, Brussels, 2009 > *video*

SĘDZIA GŁÓWNY: KAROLINA WIKTOR AND ALEKSANDRA KUBIAK

artistic duo / performerky

Vzdělání: University of Zielona Gora, Faculty of Arts; *Účast na dalších významných výstavách:* Museum Junge Kunst (retrospektiva, Frankfurt an der Oder); *Ocenění:* International Prize for Performance, Trento

> **Virus v divadle. Hlavní rozhodčí v Magnetismu srdce**, Teatr Rozmaitości ve Varšavě, Varšava, 2006, režie: Sylvia Torsh (Grzegorz Jarzyna) > *video*

artistic duo / performers

Education: University of Zielona Gora, Faculty of Arts; *Participation in other important exhibition:* Museum Junge Kunst (retrospective, Frankfurt an der Oder); *Awards:* International Prize for Performance, Trento

> **Action Virus in the theatre. The Chief Judge in Magnetism of a Heart**, Rozmaitości Theatre in Warsaw, Warsaw, 2006, director: Sylvia Torsh (Grzegorz Jarzyna) > *video*

MATYLDA KOTLIŃSKA

kostýmní výtvarnice, sochařka, scénografka

Spolupráce s divadly: Teatr Współczesny ve Štětíně, Teatr Studio ve Varšavě, Teatr Łaźnia Nowa v Krakově; *Spolupráce s režiséry:* Piotr Ratajczak, Marcin Wierzychowski; *Ocenění:* Cena pro mladého scénografa, 7. ročník Festivalu premiér v Bydhošti (2009)

> **Zsolt Zending (pravé jméno Marcin Wierzychowski): Supernova. Rekonstrukce**, Teatr Łaźnia Nowa v Krakově, Krakov, 2009, režie: Marcin Wierzychowski > *video*

costume designer, sculptor, scenographer

Collaboration with theatres: Teatr Współczesny in Szczecin, Teatr Studio in Warsaw, Teatr Łaźnia Nowa in Cracow; *Collaboration with directors:* Piotr Ratajczak, Marcin Wierzychowski; *Awards:* Youth Award for the stage design, 7th Premieres Festival in Bydgoszcz (2009)

> **Zsolt Zending (real name Marcin Wierzychowski): Supernova. Rekonstruktion**, Łaźnia Nowa Theatre, Cracow, 2009, director: Marcin Wierzychowski > *video*

JOANNA RAJKOWSKA

sochařka, mediální umělkyně, vizuální výtvarnice, autorka rozměrných objektů, instalací, fotografií, filmů a akcí ve veřejném prostoru

Vzdělání: Academy of Fine Arts in Warsaw; Jagiellonian University, Faculty of Art History; *Účast na dalších významných výstavách:* samostatné výstavy: Centrum současného umění ve Varšavě, Bunkier Sztuki v Krakově, Bern (Švýcarsko), Umea (Švédsko); *Ocenění:* Velká cena Kulturní nadace (2010)

> **Pozdravy z Jeruzalémské ulice**, Varšava, 2002 > *video*

> **Oxygenátor**, Varšava > *video*

sculptor, media artist, visual artist, author of large-scale objects, installations, photographs, films and actions in the public space

Education: Academy of Fine Arts in Warsaw; Jagiellonian University, Faculty of Art History; *Participation in other important exhibition:* individual exhibitions: Center for Contemporary Art in Warsaw, Bunkier Sztuki in Krakow, Bern (Switzerland), Umea (Sweden) ; *Awards:* Grand Award of the Foundation of Culture (2010)

> **Greetings from Jerusalem Avenue**, Warsaw, 2002 > *video*

> **Oxygenator**, Warsaw > *video*

ROBERT RUMAS

scénograf, sochař, mediální umělec, kurátor, aktivista, socio-kulturní animátor, designér výstavního prostoru

Vzdělání: Academy of Fine Arts, Gdaňsk; *Spolupráce s divadly:* Teatr Wybrzeże v Gdaňsku, Teatr Polski ve Wrocławu, Teatr Współczesny ve Wrocławu; *Spolupráce s režiséry:* Michał Zadara, Monika Strzępka, Leszek Bzdyl; *Účast na dalších významných výstavách:* Státní umělecká galerie Zacheta (Varšava); Národní galerie výtvarného umění (Centrum pro současné umění ve Varšavě), Muzeum výtvarného umění v Lodži, Národní muzeum ve Varšavě, Kunst- und Ausstellungshale v Bonnu, Moderna Musset ve Stockholmu

> **Tadeusz Różewicz: Kartotéka**, Teatr Współczesny ve Wrocławu, Wrocław, 2006, režie: Michał Zadara > *video*

scenographer, sculptor, media artist, curator, activist, socio-cultural animator, exhibition space designer

Education: Academy of Fine Arts, Gdansk; *Collaboration with theatres:* Teatr Wybrzeże in Gdańsk, Teatr Polski in Wrocław, Teatr Współczesny in Wrocław; *Collaboration with directors:* Michał Zadara, Monika Strzępka, Leszek Bzdyl; *Participation in other important exhibition:* State Art Gallery Zacheta, Warsaw; the National Gallery of Art at the Centre for Contemporary Art in Warsaw, the Museum of Art in Łódź, the National Museum in Warsaw, Kunst- und Ausstellungshale in Bonn, Moderna Musset in Stockholm; <http://robertrumas.pl/>

> **Tadeusz Różewicz: The Card Index**, Współczesny Theatre in Wrocław, Wrocław, 2006, director: Michał Zadara > *video*

JOANNA WARSZA

umělecká manažerka, producentka, teatroložka, mediální umělkyně, kurátorka performativního umění a tanečního divadla, překladatelka

Vzdělání: Aleksander Zelwerowicz State Theatre Academy, Varšava; Université Paris 8, Paříž; *Spolupráce s divadly:* Teatr Rozmaitości ve Varšavě, Nowy Teatr ve Varšavě; *Pedagogická činnost:* School of Social Sciences and Humanities, Varšava; *Účast na dalších významných výstavách:* PERFORMA '09 New York (USA); Art Zona Tbilisi; Points d'Impacte Ženeva, Biennale de Belleville Paříž; *Další aktivity:* zakladatelka Nadace Laury Palmerové, nezávislé nezávislé organizace zasvěcené podpoře a tvorbě performativního umění

> **Výlet do Asie**, Varšava, bývalý Stadion 10. výročí, 2006

art manager, producer, theatre theoretician, media artist, curator of performative arts and dance theatre, translator

Education: Aleksander Zelwerowicz State Theatre Academy in Warsaw; Université Paris 8, Paris; *Collaboration with theatres:* Teatr Rozmaitości Warsaw, Nowy Teatr Warsaw; *Teaching activities:* School of Social Sciences and Humanities Warsaw; *Participation in other important exhibition:* PERFORMA '09 New York; Art Zona Tbilisi; Points d'Impacte Geneva, Biennale de Belleville Paris; *Other activities:* founder of Laura Palmer Foundation, independent non-profit label dedicated to support and produce performative arts

> **A Trip to Asia**, Warsaw, former 10th Anniversary Stadium, 2006

PAWEŁ WODZIŃSKI

režisér, scénograf

Vzdělání: State Higher School of Theatre, Varšava, Faculty of Acting and Direction; *Spolupráce s divadly:* Teatr Polski v Bydhošti, Teatr Polski v Poznani, Teatr Wybrzeże v Gdaňsku; *Spolupráce s režiséry:* Paweł Łysak, Rudolf Ziolo, Wiktor Rubin; *Účast na PQ: 2007; Další aktivity:* Kurátor polské výstavy na PQ 2007.

> **Stanisława Przybyszewsk – Paweł Łysak – Łukasz Chotkowski: Případ Danton**, Polski Theatre w Bydgoszcz, Bydhošť, 2008, režie: Paweł Łysak > *video*

director, set designer, scenographer

Education: State Higher School of Theatre in Warsaw, Faculty of Acting and Direction; *Collaboration with theatres:* Teatr Polski in Bydgoszcz, Teatr Polski in Poznań, Teatr Wybrzeże in Gdańsk; *Collaboration with directors:* Paweł Łysak, Rudolf Ziolo, Wiktor Rubin; *PQ participation:* 2007; *Other activities:* He was Curator of the Polish Exhibition for PQ 2007

> **Stanisława Przybyszewska – Paweł Łysak – Łukasz Chotkowski: The Danton Case**, Polski Theatre w Bydgoszcz, Bydgoszcz, 2008, director: directed by: Paweł Łysak > *video*

Výstava vychází z myšlenky **spoluúčasti na umělecké tvorbě**. Pro veškeré vystavené projekty platí, že jsou **zaměřené na tvůrčí postup a otevřené vůči příjemci**: umělci do své tvorby začleňují vlastní reakce i divácké postoje, čímž jí dodávají nečekané významy. Tento postup otevírá nové možnosti, jak se podílet na divadelních či performativních projektech, a to všude tam, kde se lidé setkávají, aby si navzájem předali tvůrčí energii. **Scénografie je nejen součástí divadla, ale také zlomkem města (městské scénografie)** nebo dokonce celou městskou čtvrtí, která se stává divadelní scénou díky invenci umělce a účasti diváka.

Tak se zrodil také nápad **zaparkovat před Veletržním palácem přívěs**, umístít do něj část polské výstavy a tím **vzkřísit (nikoliv zamížit) její autentický, městský charakter** spojený s každodenním životem. Návštěvníci tedy budou konfrontováni s přívěsem a s doprovodným programem výstavy ještě dříve, než vstoupí do budovy galerie. Přívěs z dílny Pawła Ohla, který bude sloužit jako strážní budka pro projekt *Oxygenerátor* Joanny Rajkowské, je vyjádřením vztahu mezi pozorovatelem a účastníkem. Přesunut z místa na jiné místo, nezměněn a se všemi svými náležitostmi představuje hmatatelný důkaz lidské přítomnosti a komentář každodenního života. **Okolí městského parkoviště umožní přívěsu, aby splynul s městem, ale zároveň ho také ovlivňoval**. Nepůjde o prostý artefakt. Přívěs začne žít novým životem a znovu se stane živým komentářem (tentokrát pro účely výstavy). V prostorách přívěsu budou probíhat krátké přednášky a rozhovory s umělci. Během přednášek budou mít návštěvníci k dispozici skládací židle.

The presentation is based on **the idea of co-participation in art**. All of the presented projects are characterized by being **process-orientated and open to the recipient**: the artists introduce their personal reactions and the viewers' attitudes into their artwork, and are thus able to fill it with unexpected meaning. This process opens new, participatory perspectives for theatre and performative actions, something that can occur everywhere where people meet and exchange their energy in a creative way. **Stage design does not only mean an object within the theatre, but also a fragment of a city (urban scenography)** or even an entire city district, adequately theatricalized by the artist's invention and the participants' input.

Hence the idea for a **trailer** containing a part of the Polish exhibition, which will be **parked in front of the Veletržni Palace**. To **bring back (not blur) its authentic character**: urban, connected with everyday life. Even before entering the gallery building, exhibition visitors will stumble upon the trailer and the accompanying programme of events. The trailer, which functions as Paweł Ohl's guardhouse for Joanna Rajkowska's *Oxygenator* project, represents the relationship between observer and participant. Transported, unaltered and with all its details, it constitutes a tangible trace of human presence and a commentary on everyday life. **The surroundings of the urban parking lot enable the trailer to merge into the city while at the same time influencing it**. It will not be a simple artefact. The trailer is given a second life and again constitutes a living commentary (this time for the exhibition). Short lectures and conversations with artists will take place in the trailer. During the lectures, camping chairs will be made available for visitors.

EXTRÉMNÍ KOSTÝM / EXTREME COSTUME

Společný úkol Paweł Althamer

Polský příspěvek v sekci Extrémní kostým je přehlídkou zlatých kostýmů předvedenou účastníky performance Paweła Althamera *Společný úkol*, jež se bude konat před Veletržním palácem. Extrém představuje holistický přístup ke kostýmům. Vše je zlaté: dupačky, boty, šperky, tašky, kufříky... Performativní povaha show spočívá v zapojení účastníků do akce.

Common Task Paweł Althamer

Poland's entry in the Extreme Costume section includes a display of gold costumes presented by the members of Paweł Althamer's *Common Task* action, to be held outside the Veletržní Palace. Extreme is the holistic approach to costume. Everything is golden: the baby-suit, shoes, jewellery, bags, briefcases... The performative character of the show rests in the participants' involvement.



Wspolna sprawa, ph.: Bogdan Krezel

ARCHITEKTONICKÁ SEKCE / ARCHITECTURE SECTION

kurátoři / curators: Ewa Machnio, Agata Skwarczyńska

autoři tématu / authors of theme: Ewa Machnio, Agata Skwarczyńska

designérky výstavy / designers of exposition: Ewa Machnio, Agata Skwarczyńska

další spolupracovníci / other collaborators: Ewa Machnio, Agata Skwarczyńska

koordinátorka a produkční / coordinator and producer: Anna Galas

generální komisař / general commissioner: Maciej Nowak

Osvobozená energie

Naše chápání divadelní architektury je ovlivněno konceptem teatralizace městského prostoru. Architekturu nevnímáme jako budovu, ale jako – široce chápaný – prostor, v němž lidé žijí pospolu a navazují vzájemné vztahy. Kromě konceptu teatralizace, v jehož rámci se tyto události odehrávají, je zajímavý už sám fakt, že se umění vyskytuje v městském prostoru. Jednotlivá díla žijí spolu s ostatními městskými objekty nezávisle na záměrech svých tvůrců a vytvářejí společnou strukturu v rámci městského organismu. Výstava představí čtyři projekty jako prvky schopné ovlivnit logiku a tvar městského prostoru. Představené projekty budou analyzovány pomocí metodologie urbanistické sociologie. Budeme hodnotit jejich potenciál a užitečnost pro obyvatele Varšavy (kam jsou všechny projekty situovány). Může umění ve veřejném prostoru přitáhnout pozornost k tématu sociálního vyloučení, ke kulturním tabu, ke skrytým, zapomenutým a palčivým otázkám? Ovlivňují tyto objekty názory obyvatel, a pokud ano, jak? Mohou představovat jistý druh terapie? Mohou lidem napomoci, aby se seznámili s jinakostí?

Projekty jsou posuzovány podle jejich účinku a skutečného dopadu. To je možné díky tomu, že jsou neustále součástí veřejného prostoru coby skutečné objekty nebo jednotlivé situace, které po sobě zanechávají trvalou stopu. V obou případech se o nich široce hovoří na veřejných fórech, čímž se tyto objekty či situace vracejí, vyžadují si nové přechtení a ovlivňují město i jeho obyvatele. Zdá se, že síla vyzařující z těchto projektů je skutečným faktorem, který lze zkoumat a měřit pomocí sociologických nástrojů.

Liberated Energy

Our understanding of theatrical architecture is influenced by the concept of the theatralisation of the urban space. We do not treat architecture as a building, but rather as a space – broadly understood – in which people coexist and build relations with one another. Apart from the scheme of theatralisation, in which these events take place, what is interesting is the sole fact of art being present within the urban space. Independently of the artists' intentions, their works coexist with other urban objects and constitute a common structure within the urban organism. Four projects will be presented as elements of the urban space influencing its logic and shape. The presented projects will be analysed with the help of the methodology of urban sociology. We will examine their potential and usefulness for Varsovians (all the projects are located in Warsaw). Can art in public space help to draw greater attention to the topic of exclusion, of cultural taboos, towards hidden, forgotten and thorny questions? Do they influence residents' opinions, and if so – how? Can they constitute a form of therapy for them? Are they able to familiarise them with otherness?

The projects are examined with a view towards their effect and real impact. This is possible because they function permanently within the public space as real objects or as singular situations that have left a permanent mark. In both cases, they are broadly discussed in public forums and bounce back, asking to be re-read and influencing the city and its inhabitants. This radiating power of the projects seems to constitute a real factor that can be examined and measured with the use of sociological instruments.



Greetings from Jerusalem Avenue, ph.: Marek Szczepański

PAWEŁ ALTHAMER JOANNA RAJKOWSKA JOANNA WARSZA

CV a díla vystavujících umělců jsou shodné se Sekcí zemí a regionů /
CV of artists and exhibited works are identical to the Section of Country
and regions

STUDENSKÁ SEKCE / STUDENT SECTION

kurátor / curator: Grzegorz Kowalski

výtvarné – architektonické řešení / designer – architect of exhibition: Grzegorz Kowalski

Společný prostor, soukromý prostor

Cvičení *Společný prostor, soukromý prostor* je jedním z úkolů, které tvoří součást studijního programu Studio of Audiovisual Space. Je zahrnuto v osnovách stejně jako ostatní cvičení, ale jeho pravidla realizace z něj činí jedinečný úkol. Účastníci (studenti a učitel) se pohybují ve sdíleném a osobním prostoru. Všichni jsou si rovni. Každý z účastníků má svůj vlastní vymezený prostor a přístup do prostoru, který je určen ke společné činnosti.

Příklad: osobní prostor představuje barevný kruh, v němž stojí jeho majitel, ale tento kruh je umístěn ve společném prostoru – podlaha studia je rozdělena na dvě části: černou a bílou. Takové uspořádání umožňuje vymezení rysů vlastního „jazyka“ chování v rámci vlastního kruhu a představení tohoto „jazyka“ formy ve společném prostoru, tedy v černém nebo bílém prostoru studia.

Předpokládáme, že nebudeme používat slov, ale – všeobecně řečeno – vizuálních signálů, např. znaků, barev, forem, pohybů a gest v závislosti na interakci mezi účastníky. Například: označení vlastní přítomnosti na různých místech pomocí vlastní barvy.

Cílem cvičení *Společný prostor, osobní prostor* je aktivní účast na komunikačním procesu bez použití verbálních prostředků. Jde o nepředvídatelný proces, který je závislý na vynalézavosti účinkujících a na „stupni“ jejich vzájemného kontaktu. Výsledek je pokaždé jiný v závislosti na schopnostech a temperamentu účastníků. Všichni se dohodneme na jediném: účastníci se nebudou dopouštět přehnaně destruktivních činů. Toto omezení sebe sama je nutné vzhledem k tomu, že pracujeme bez kodifikovaných pravidel a neopatrné gesto by takový proces mohlo snadno narušit. Naše zkušenosti však svědčí o tom, že destruktivní čin může ukázat cestu novým směrem. V takovém případě čin přijímáme, protože zavádí do komunikativního procesu nový aspekt. Tento interaktivní a interpersonální proces vyžaduje dobrou vůli a značnou intuici. Účastníci se musejí otevřít nepředvídatelným situacím, musejí přijímat projevy ostatních účastníků a ukázat schopnost reagovat a improvizovat. Všichni účastníci mohou odhalit vlastní osobnost, ale nikoli na úkor kohokoli jiného.

Academy of Fine Arts in Warsaw, Faculty of Media Art and Stage Design, Studio of Audiovisual Space

vystavující studenti / list of exhibiting students:

Julia Bui-Ngoc, Piotr Chuchla, Katarzyna Granica, Kaśka Klimkowska, Alicja Raczkowska, Tomasz Rafa, Philippe Rębosz, Jacek Róžański, Karol Sienkiewicz, Ewa Śmigielka, Wojtek Tymicki, Wojtek Urbański

Common Space, Personal Space

The task of *Common Space, Personal Space* is one of the tasks that form part of study course at the Studio of Audiovisual Space. It is included in the syllabus, along with the other exercises, but the rules of performing the task make it unique. The participants (the students and the teacher) are in a shared space and personal space. All of us act on equal terms. Each participant has his or her own defined space and access to a space that is an area of common activity. Example: personal spaces consist of a coloured circle in which their owners stand, but these circles are located in the common space – the studio floor divided into two parts: black and white. This arrangement makes it possible to define the features of one's own "language" of behaviour within one's own circle, and to introduce this "language" of form into the common space, i.e. the black or white studio space.

We assume that we will not use words but, generally speaking, visual signals – e.g. signs, colours, forms, movements, or gestures depending on the interaction between the participants. Example: marking one's presence in different places using one's own colour.

The objective of *Common Space, Personal Space* is to actively participate in the process of communication without using verbal means. It is an unpredictable process, one that depends on the ingenuity of the participants and "temperature" of the contact between them. It is different each time, depending on the participants' abilities and temperaments. We agree on one thing: participants abstain from excessively destructive actions. This self-restriction is necessary when working without codified rules, since such a process is easily disrupted by a careless gesture. Our experience shows, however, that destructive actions can open up new directions. In such a case, we accept the action because it may introduce a new quality to the communicative process.

This interactive and interpersonal process requires good will and great intuition. Participants must open themselves up to unpredictable situations, accept the expressions made by the others, and show an ability to respond and improvise. All participants may reveal their personalities, but not at one another's expense.

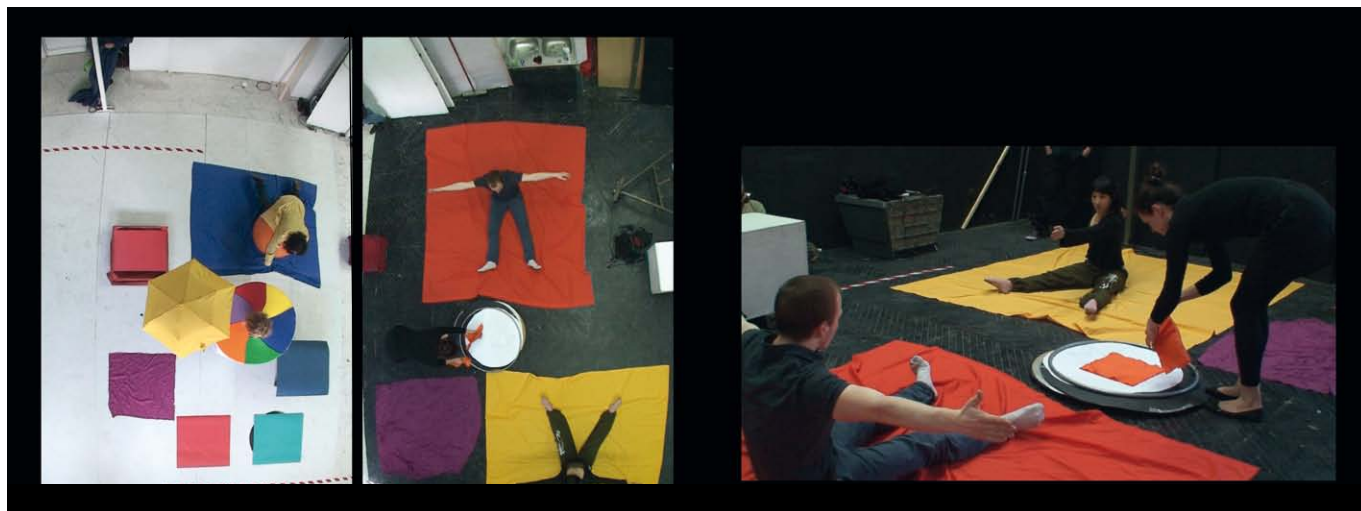

Common Space, Personal Space, ph.: Studio of Audiovisual Space

PORTUGALSKO / PORTUGAL

SEKCE ZEMÍ A REGIONŮ / SECTION OF COUNTRIES AND REGIONS ARCHITEKTONICKÁ SEKCE / ARCHITECTURE SECTION

kurátor / curator: João Brites

autoři tématu / authors of theme: João Brites, Rui Francisco

výtvarné – architektonické řešení / designer – architect of exhibition: Rui Francisco

další spolupracovníci / other collaborators: João Brites (redakční dohled / editorial coordination), Rui Francisco, Maria Helena Serôdio, Eugénia Vasques, Miguel Jesus

organizace a produkce / organisation and production: Directorate – General for the Arts and Portuguese Ministry of Culture

Na druhé straně

*„A když vidím v zrcadel odraz vlastních zad [...],
prostupuje mnou hrůza z tajemství vlastního já.“
Fernando Pessoa, Dialog v palácové zahradě*

Umělec, který reprezentuje svou zemi jako kurátor

V roce 1974 založil João Brites spolu s dalšími divadelníky, s kterými pracoval během svého politického exilu v Belgii, divadelní skupinu O Bando. Jeho umělecká praxe a teoretické formulace se již 36 let vyznačují zvláštním způsobem vytváření a realizace scénických prostorů, který se vymyká tradičním omezením scény.

Brites upřednostňuje divadlo, které překvapuje svým vztahem k neočekávanému prostoru a neobvyklým "scénickým strojům". Hájí širší architektonickou koncepci scénografie a zároveň žádá, aby byla chápána jako skutečný "vizuální čin", jehož se mohou zúčastnit jak umělci, tak diváci.

Brites často spolupracuje na performancích, které se konají na různých národních i mezinárodních scénách, a nachází zvláštní oblibu v portugalské lidové kultuře – jak po textové stránce (legendy, tradice, hry, divadelní hry), tak po stránce materiálních prvků (objekty každodenní potřeby, z nichž některé již nejsou používány, ale přesto jsou předměty antropologického zájmu, jenž se projevuje v této jevištní praxi). Tento přístup však Britesovi nijak nebrání v tom, aby pro show, které režíruje, neustále hledal rozličné materiály, různé technické dovednosti a nové technické formáty.

Dalším rysem tvorby Teatro O Bando je vztah, který vědomě navazuje s moderní estetikou, tváří v tvář architektonickému konstruktivismu a abstraktní zálibě v rekvizitách a figurách nebo zjevně z Britesových hravých parodií, které provokativně spojují kritiku se snem a dekonstrukci se známkami toužebně hledané společenské utopie.

Tento projekt je výsledkem umělecké cesty, na níž jsou divadlo, prostor a scénografie tvůrčím způsobem koordinovány a vzájemně přetvářeny. Výstava na PQ 11 umožňuje mezinárodní dialog, viditelně založený na originálním a dále vznikajícím díle, které prodělává neustálé změny a obnovování. Výstava podporuje přemýšlení o minulých dílech a o způsobech, jak lze dosáhnout nového estetického zkoumání a umělecké praxe.

Scénograf, jehož práci nelze oddělit od jeho divadelní skupiny
Skupina Teatro O Bando je středobodem neklidu a veselí, základnou jakékoli divadelní kreace, která v Portugalsku nemá žádnou tradici.

Skupina se od samého začátku prezentovala jako ústřední bod společenské intervence, který odmítá zděděné divadelní konvence. Po silné počáteční zkušenosti s decentralizací založené na otevřené ideji divadla pro děti a mládež, se její jazyk zformoval v souladu se současnou etno-antropologií, i když s ozvěnou Grotowského, Brooka, Barby, Schechnera a Mnouchkine. Tyto vlivy byly však od počátku přetvářeny tak, aby zahrnovaly odkazy na expresionistické malířství a sochařství, co do velikosti disharmonické a groteskní (připomínající bolševika Mejercholda), přítomnost brechtovské "epiky", hudby, techniky a téměř intimního řemesla.

Estetika scénického konceptu João Britese – scénického diskursu založeného na PROSTORU, FORMĚ a OBJEKTU (upřednostněných i před OBRAZEM), který vytváří extrémní ztělesnění scénických akcí vyplývajících ze střetu herců s "jevištními stroji" a dalšími fyzickými překážkami – musí být postavena vedle estetiky sebereflekujícího plastického abstrakcionismu (který má kořeny v díle Maleviče, Kandinského nebo Mondriana). Zároveň tu jsou také rysy podobné surrealistickému umění, založeném na konceptu politického divadla "skrytého" v akcentované formální konceptualizaci, která se v ekozofii (Guattari) snoubí s hluboce určující ruralitou. Když se tyto dvě linie – zasvěcenů a obyčejného jednání – protnou, zobrazení lidské grotesky povstane v crescendo coby znamení tohoto kolektivu.

Projekt intervence, který se skládá ze tří částí

Portugalská oficiální účast na PQ 11 chce být interdisciplinární, chce rozvinout svá chapadla do různých stran a kombinovat v sobě nejrůznější prvky. Opírá se o dílo, které vytvořil kurátor João Brites spolu s Ruiem Franciscem, spoludesignérem a koordinátorem tohoto výstavního projektu. Portugalská intervence se vyhýbá retrospektivnímu přístupu a místo toho představuje tři vzájemně propojené projekty, které se odehrávají poprvé a na různých místech, ale které se vážou ke společnému tématu: Na druhé straně.

Tři vrcholy trojúhelníku, který tak vznikne pod pražským nebem, tvoří pouliční instalace Zezadu a architektonická intervence Seshora (obě viz text dále) a prostupné dílo Zevnitř. Tyto instalace se pokoušejí každá zvlášť i jako celek rozvinout princip prostorového ztvárnění. Jejich vzájemná provázanost představuje přání, aby se dilema architektury a scénografie stalo pouze tvůrčí záležitostí.

Portugalská účast na 12. Pražském Quadriennale se po konceptuální stránce odvolává na dílo João Britese a zvlášť zdůrazňuje zjevné a hmatatelné odkazy na předchozí performance Slepota (2004), Tajné truchlení (2006), Jeruzalém (2008) a Don Quijote – opera buffa (2010).

> **João Brites: Zevnitř: prostupné dílo** > 3D modely, fotografie, projekce

Umělecké ztvárnění prostupné expozice upomíná na pocity a vzpomínky z předchozích performancí ve scénických prostorech a dokládají zamýšlenou metaforu. Stěna na pozadí, vytvořená z velkých keramických dlaždic, do které jsou zapuštěná osmi palcová zrcadla, odráží sezení určené pro veřejnou intervenci „Zezadu“ pod promítanými písmeny a číslicemi, které se v průběhu času pomalu a postupně zmenšují. Na zemi je kompost. Kroky návštěvníků jsou zesíleny. Vzduchem náhle, cyklicky, probleskuje světlo.



Rui Francisco (set), Maria Matteucci (cos.) – Jorge Salgueiro: Quixote: A Comic Opera, th.: Teatro da Trindade, Lisbon, 2010, ph.: Ana Teixeira



Joana Simões (set) – Jorge Salgueiro: Happy People in Tears. Exhibition In The Open, th.: Teatro O Bando, Palmela, 2010, ph.: Ana Teixeira



Rui Francisco, João Brites (set), Clara Bento (cos.) – F. Chopin: Os Vivos (The Living), th.: Citemor, Montemor-o-Velho, 2007, ph.: Nuno Patinho



Rui Francisco, João Brites (set), Clara Bento (cos.) – F. Chopin: Luto Clandestino (Clandestine Mourning), th.: FIAR, Palmela, 2006, ph.: Lia Costa Carvalho

On the Other Side

“And when I see my back in mirrors that reflect me [...] I am filled with the terror of my mystery.”

– Fernando Pessoa, *Dialogue in the Palace Garden**

An artist who represents a country as curator

João Brites founded the O Bando theatre group in 1974 along with other theatre artists with whom he had worked during his political exile in Belgium. For the past 36 years, his artistic practice and theoretical formulations have been marked by a special way of conceiving and achieving scenic space beyond conventional stage constraints.

Brites favours theatre that surprises in the way it relates to unexpected spaces and unusual “stage machines”. He has defended a broader architectural conception of set design while at the same time demanding that it be considered a true “visual action” that can involve artists and the audience.

Brites frequently collaborates on performances at diverse national and international venues, and is especially fond of Portuguese folk culture – both its textual (legends, traditions, games, plays) as well as its material components (objects of everyday use, some no longer used but still marked by the anthropological interest manifest in his stage practice). This approach has not hindered him, however, from constantly seeking out different materials, different technical skills and new technological formats for the shows he directs.

Another feature of Teatro O Bando creations are elective relationships with the modern aesthetic, vis-à-vis architectural constructivism and the abstractionist penchant for props and figurations, or visible in his playful parodies that provocatively combine criticism and dream, deconstruction and the signs of a sought-for social utopia.

This project is the result of an artistic path wherein theatre, space and set design have been creatively coordinated and mutually transfigured. Its presentation at PQ11 enables an international dialogue, clearly based on an original and ongoing body of work that is undergoing constant change and renewal. The exhibition encourages a reflection on past work and ways of achieving new aesthetic inquiries and artistic practices.

A set designer whose work is inseparable from his theatre group

Teatro O Bando has shown itself to be a hub radiating disquiet and festivity, a basis for a kind of theatrical creation that has no tradition in our country.

Since its very beginnings, the company has presented itself as a locus of social intervention that rejects inherited theatrical conventions. After the intense early experience of decentralisation based on an open idea of a theatre for children and young people, its language affirmed itself in line with contemporary ethno-anthropology, albeit with echoes of Grotowski, Brook, Barba, Schechner and Mnouchkine. Nevertheless, from the beginning these influences were reworked to

include references to expressionist painting and sculpture, dissonant and grotesque size (recalling the Bolshevik Meyerhold), the presence of the Brechtian “epic”, music, technology and the most intimate crafting. Based on his stage concept – a scenic discourse centred on SPACE, FORM and OBJECT (even before IMAGE) that creates an extreme embodiment of scenic actions resulting from the actors’ confrontation with the “stage machines” and other physical obstacles – the aesthetic of João Brites must be placed alongside some of the most self-reflecting plastic abstractionism (rooted in the work of Malevich, Kandinsky or Mondrian). At the same time, it shows similarities to surrealist art, underscored by the concept of political theatre “hidden” in an accentuated formal conceptualisation, which in ecosophy (Guattari) weds the most profound identifying rurality. And where these two lines of the erudite and the common conduct meet, the presentation of the human grotesque rises in crescendo – the trademark of the collective.

An intervention project with three components

The Portuguese official representation at the 12th Prague Quadrennial of Performance Design and Space aims to be tentacular, composite and interdisciplinary. It is grounded in the work that curator João Brites developed with Rui Francisco, co-designer and coordinator of this exhibition project. The Portuguese intervention avoids a retrospective approach, instead presenting an interrelated set of three unprecedented interventions, each held at a different location on the same theme: “On the Other Side”.

The three points of the triangle thus created under Prague’s skies are the street installation “From The Back” and the architectural intervention “From Above” (see the text for the Architecture Section), as well as the penetrable work “From Within”. On their own and as a whole, the installations aim to develop the principle of spatial representation. Their interrelationship represents the desire that the dilemma between architecture and scenography might emerge as a problem of creativity.

The Portuguese entry to the 12th Prague Quadrennial recalls the work of João Brites in a conceptual manner, with particular emphasis on tangible material references to the following past performances: *Essay on Blindness* (2004), *Clandestine Mourning* (2006), *Jerusalem* (2008), and *Quixote – Opera Buffa* (2010).

> **From Within: a penetrable work** > 3D models, photos, projections
 Inside the penetrable, 3D models, photos, projected images, words and other artifices recover the emotion and memory of past production of scenic spaces, attesting to the proposed metaphor. In the background, a visible wall of large ceramic tiles containing eight niches mirrors the seating arrangement from the public intervention “From the Back”, under projected letters and numbers that slowly and gradually shrink over time. On the ground, there is compost. The sound of people’s footsteps is amplified. In cycles, a light flashes suddenly across this atmosphere.

Seshora: architektonická intervence

Praha, kostel sv. Anny – Pražské křižovatky. Na pultě navrženém kurátory Architektonické sekce, za zdí z keramických dlaždiček trůní model sídla skupiny Teatro O Bando z dílny architekta Rui Francisca. Sídlo se rozkládá na čtyřech hektarech ve Vale dos Barris v portugalském přírodním parku Arrábida. Výstava se skládá z maket dvou budov (starých prasečáků) a scénických prostorů i z „jevištních strojů“, které João Brites a jeho kolektiv vyvinuli v průběhu řady let a které se týkají definice prostoru, protože omezují nebo naopak umožňují pohyb a přesuny.

ZeZadu

Nové Portugalsko

Po performanci *Jeruzalém* (2008) jsme navrhli instalaci na náměstí Franze Kafky v historickém centru Prahy. Tato instalace bude mít podobu příběhu se začátkem, prostředkem a koncem, přičemž začátek bude zároveň koncem a naopak.

Sezení pro publikum se skládá ze 44 židlí, které zprostředkovávají paměť: pocházejí z lisabonského kina São Jorge – 50 let intenzivního používání je zanechalo v poničeném stavu, takže neodpovídají technickým normám současné legislativy. Jsou uspořádány do čtyř řad naproti stěně z velkých keramických dlaždiček a čekají na obecnstvo. Na druhé straně zdi je umístěno dalších 11 židlí v jedné řadě.

Kompozičně se instalace opírá o vizuální osy okolních ulic, aby návštěvníci přicházející z různých ulic a náměstí zakusili smyslový zážitek srovnatelné intenzity. Zvolená severojižní orientace instalace bere v úvahu zeměpisnou šířku místa a snaží se postihnout okamžik, kdy na obou stranách cihlové zdi zavládne naprostá tma.

Formou instalace je náměstí. Na zemi je kompost, který plní symbolickou a zároveň performativní funkci: coby krycí, povrchová vrstva mezi kovovou konstrukcí podírající židle a dlažbou náměstí s nerovnými, nedokonalými a neočekávanými rysy.

Nápis (Poznej svá záda) vyzývá diváky, aby se nechali vyfotit přítomným fotografem zeZadu.

From Above: An architectural intervention

Prague, St Anne's Church – Prague Crossroads. On the table proposed by the curators of the architecture section, behind a wall of large ceramic tiles, lives the model of the Teatro O Bando headquarters, designed by the architect Rui Francisco. The four-hectare site is located in Vale dos Barris in Portugal's Arrábida Natural Park. The exhibition presents maquettes of the buildings (old pig-breeding sheds) and scenic spaces, as well as the "stage machines" that João Brites and his collective have developed over the years and considered a spatial definition, limiting or freeing up movement and travel.

From The Back

Portugal new

In the wake of the show *Jerusalem* (2008), we propose an installation for Franz Kafka Square in the historic centre of Prague. It will have the features of a story – a beginning, middle and end – with the end being the beginning and vice versa.

An audience area comprising 44 chairs conveys a memory. They were taken from Lisbon's São Jorge Cinema – 50 years of intensive use had left them in a poor state of repair, unable to meet the technical standards of current legislation. Arranged in four equal rows, they await their public, facing a wall of large ceramic bricks. On the other side of the wall, a row of 11 chairs mirrors the same arrangement.

As a compositional rule, we followed the visual axes of the nearby streets in order to ensure a balanced sensorial approach among the different streets and squares. The chosen north-south orientation bears in mind the site's latitude and aims for a daily moment of total darkness for both faces of the brick wall.

In the alphabet of forms, we have used the square. There is compost in the ground, acting as a symbol and simultaneously performing a function: as a finishing material between the metal structure holding the chairs and the square's pavement with its uneven, imperfect and unexpected features.

A sign (Know Your Back) invites the public to have their backs photographed by a resident photographer.



Maria Gonzaga – Outdoor stages, th.: Teatro O Bando, Palmela, ph.: Teatro O Bando



Rui Francisco – Em Fuga (On The Run), set, landscape view, th.: Serralves Foundation, Oporto, 27.4.2001, ph.: Rui Francisco



João Brites, Clara Bento – Outdoor stages for Alma-Grande (Great Soul), audience, th.: Teatro o bando, Palmela, 2002, ph.: Teatro o bando



Rui Francisco – Outdoor hill stages and platforms, pedestrian path, th.: Teatro o bando, Palmela, ph.: Joana Saboeiro

RAKOUSKO / AUSTRIA

SEKCE ZEMÍ A REGIONŮ / SECTION OF COUNTRIES AND REGIONS

kurátor / curator: Florian Kradolfer

autor tématu / author of theme: Susanna Boehm

výtvarné – architektonické řešení / designer – architect of exhibition: Susanna Boehm

další spolupracovníci / other collaborators: Susanna Boehm (filmové animace / film animation)

Od virtuálního ke skutečnému

Rakouský pavilon ukazuje využití moderních 3D technologií ve tvorbě maket a dekorací. Vystavený model scény pro operu *André Chénier* navrhl David Fielding pomocí trojrozměrné počítačové animace a pak jej ve 3D i vytiskl. Při výrobě obrovské busty pro jezerní pódium v rakouském Bregenzu vyřezal většinu dílů sochy robot. Tento postup práce i konečný výsledek ukazuje krátký film, zatímco kamera nás přímým přenosem spojuje s pódium v Bregenzu, kde se chystají první zkoušky.

Se scénou opery *Aida* uvedené na břehu jezera v Bregenz v roce 2009/2010 nás seznámí maketa 1:50. Každé druhé léto má v Bregenzu premiéru jedna operní inscenace. Při návrhu dekorace musí scénograf brát v úvahu počasí, vlny na jezeře a stav vody v něm, za to však dostává svobodu rozlétnout se do prostoru bez předem daných omezení. Vystavená scéna byla ve skutečnosti postavena na malém, již dříve existujícím pódium, a rozšířena o dřevěnou konstrukci na jezeře. V zimní sezóně pořádá Bregenz Festival venkovní představení v horách, kde se hrají ukázky z opery připravované na následující léto. Celá scéna i pódium jsou vysochány ze sněhu.

From Virtuality to Reality

The Austrian pavilion depicts the use of modern 3D technology in the process of making models of and creating a set. The exhibited model for *André Chénier* by set designer David Fielding was fully developed as a 3D computer animation and was printed out in 3D. When creating the huge bust for the lakefront stage in Bregenz, most pieces of the sculpture were cut out by a robot. A short film shows this process and the final result. A live camera links us to the Bregenz stage, where the first rehearsals are about to begin.

A 1:50 stage model will present the set for “Aida”, the opera shown on the lakefront stage in 2009/2010. Every other summer, Bregenz premieres a new opera. The set designer has to take into consideration weather conditions, waves and the lake’s water levels. In return, he has the freedom to expand his set without the limitations of a preset stage. The set is built on a small existing stage and is expanded and supported by wooden piles on the lake bed in order to meet the demands of the set design.

During the winter season, the Bregenz Festival does an outdoor show in the mountains, where excerpts of the opera from the following summer are performed. The stage and set are carved entirely out of snow.



David Fielding – Umberto Giordano: *André Chénier*, th.: Bregenz Festival, 2011, ph.: Babette Karner



Paul Brown – G. Verdi: Aida, th.: Bregenz Festival, 2009, ph.: Karl Forster

SUSANNA BOEHM

* 1965, Mnichov, Německo / Munich, Germany

scénografka, kostýmní výtvarnice, režisérka dokumentárních filmů
Vzdělání: Diplomovaná scénografka a kostýmní návrhářka, Řím, Itálie;
Spolupráce s divadly: Bregenz Festival Rakousko
set designer, costume designer, documentary film director

Education: Degree in set and costume design, Rome, Italy; *Collaboration with theatres:* Bregenz Festival Austria

PAUL BROWN

* 1960

scénograf, kostýmní výtvarník

Spolupráce s režiséry: Graham Vick; *Další aktivity:* scéna a kostýmy pro operu Aida

set designer, costume designer

Collaboration with directors: Graham Vick, *Other activities:* Set and costume designer, Aida

DAVID FIELDING

* 1948

scénograf, kostýmní výtvarník

Spolupráce s režiséry: Keith Warner; *Další aktivity:* scénograf opery André Chénier

set designer, costume designer

Collaboration with directors: Keith Warner; *Other activities:* Set designer, André Chénier

CONSTANCE HOFFMAN

* 1964

kostýmní výtvarnice

Spolupráce s režiséry: Keith Warner; *Další aktivity:* kostýmy pro operu André Chénier

costume designer

Collaboration with directors: Keith Warner; *Other activities:* Costume designer, André Chénier

FLORIAN KRADOLFER

* 1951, Basilej, Švýcarsko / Basel, Switzerland

scénograf, divadelní organizátor

Vzdělání: Accademia di Belle Arti di Brera Milano a Civica Scuola del Piccolo Teatro di Milano; *Spolupráce s divadly:* Bregenz Festival, Rakousko; *Další aktivity:* návrh sněhové scény, Tosca ve sněhu, Lech Zürs am Arlberg, Rakousko

set designer, organizzatore teatrale

Education: Accademia di Belle Arti di Brera Milano and Civica Scuola del Piccolo Teatro di Milano; *Collaboration with theatres:* Bregenz Festival Austria; *Other activities:* set design snow stage, Tosca In The Snow, Lech Zürs am Arlberg, Austria

Aida – vodotěsná!
Aida – waterproofed!

PAUL BROWN
scénograf, kostýmní výtvarník
Spolupráce s režiséry: Graham Vick
set designer, costume designer
Collaboration with directors: Graham Vick



Paul Brown – Priest costume reversed, th.: Bregenz Festival, 2010, ph.: Dietmar Mathis

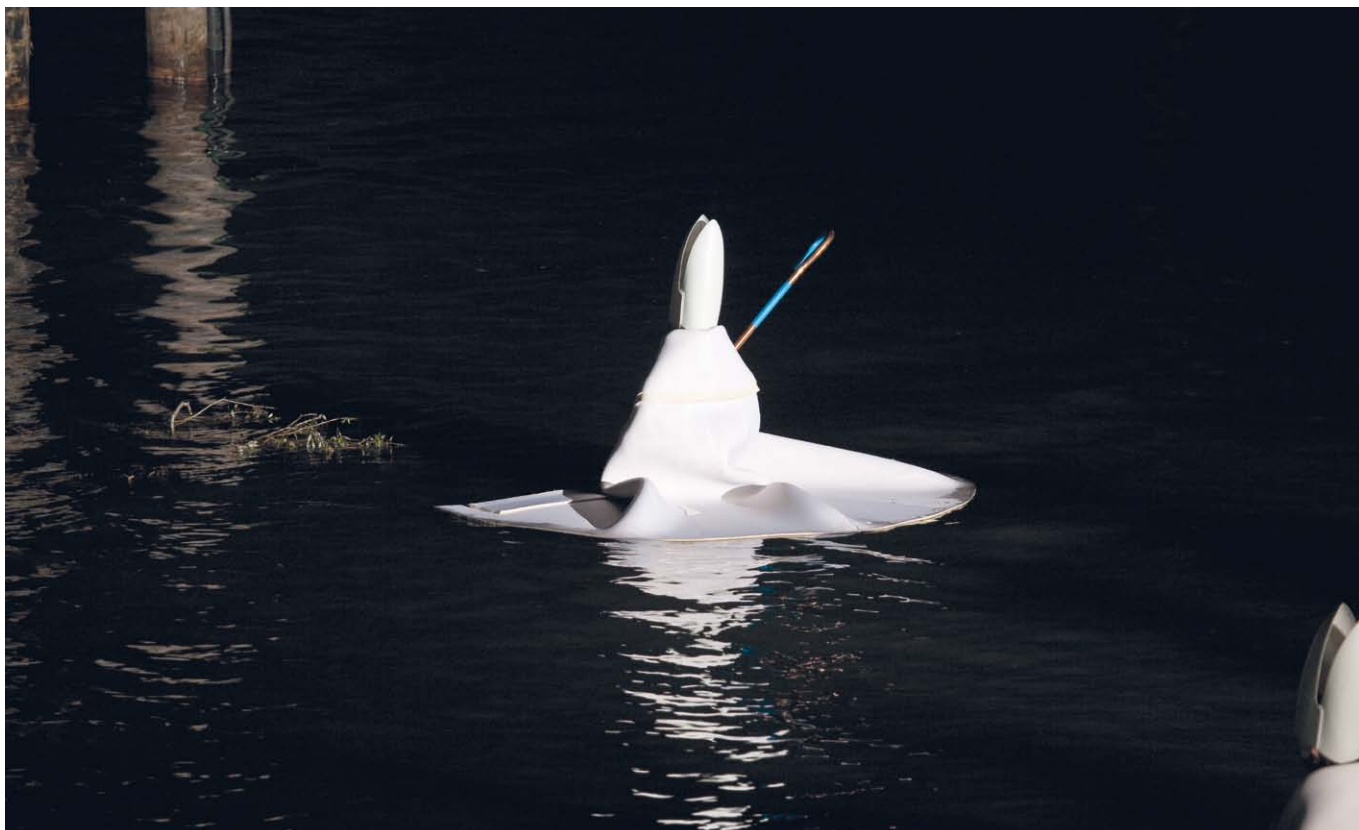

Paul Brown – Priest costume, th.: Bregenz Festival, 2010, ph.: Dietmar Mathis

RUMUNSKO / ROMANIA

SEKCE ZEMÍ A REGIONŮ / SECTION OF COUNTRIES AND REGIONS

kurátor / curator: Stefania Cenean

autoři tématu / authors of theme: Stefania Cenean, Andrei Dinu

výtvarné – architektonické řešení / designer – architect of exhibition: Andrei Dinu

další spolupracovníci / other collaborators: Stefania Cenean, Stefan Caragiu, Andrei Dinu

Umění jako oběť

Pro rumunský lid se ten, kdo se obětuje, stává pramenem, který uhasí jeho žízeň nebo jej naplní novou silou k životu. Proto postavit kostel (nebo přesněji klášter) a vyhloubit studnu jsou v rumunské kultuře nejušlechtlejší a nejvelkorysejší činy, které se pojí s myšlenkou obětování se nebo naprostého přemožení sebe sama na straně toho, kdo je vykoná.

Dumitru Staniloaie

Koncepce naší expozice na Pražském Quadriennale se řídí mottem „umění jako oběť“.

Předkládáme návrh transformace koncepce oběti chápané jako nástroj tvorby. Každý autentický vztah vyžaduje obnovování pomocí oběti a ta poskytuje duchovní život. Život, nikoli smrt. Oběť nás přivádí k tajemství tvorby prostřednictvím věčného pramene, který vyvěrá z lásky a dáváni. Myšlenka dávání vychází z všemocné lásky, dávající lásky, lásky, která přesahuje umělce nebo tvůrce. Je to stav bytí umělce, který buduje a obětovává se, ve své tvorbě dochází plného naplnění a splývá s věčností.

Jelikož základní hodnoty, na kterých stojí naše kulturní identita, jsou nekonečným zdrojem inspirace, projekt pracuje s rumunskou legendou o mistru Manoleovi ze známé balady *O klášteře v Curtea de Argeș* a je vizuálním a symbolickým ztvárněním jejích významů. S pozorností upřenou na metafyzickou stránku legendy, která je vnímána jako základní reprezentativní obraz, a na syntézu populární kultury a vědomí jsme se pokusili vytvořit duchovní prostor stojící mimo čas, na křižovatce tradic a moderní doby.

Princ Negru-Vodă přikázal Manoleovi a dalším zednickým mistrům postavit na břehu řeky Argeș chrám jedinečným svou velkolepostí a krásou. Po nesčetných pokusech stavbu dokončit je mistr Manole přinucen k nesnesitelné oběti: zdá se mu sen, že zdi budou držet jen pokud zedníci do základů stavby zazdí první ženu („manželku nebo sestru“), která se další den objeví na cestě ke staveništi s obědem. Žena, kterou Prozřetelnost zvolí, aby následující den přišla jako první, je Manoleova těhotná manželka Ana. Příběh vrcholí jejím postupným zazdíváním, které autor důsledně a dopodrobna popisuje. Manole prokáže neobyčejnou morální sílu, přemůže svůj zármutek a začíná přikládat cihlu k cihle. Morální drama se stupňuje, ale umělec ztvrdí. Ana pochopí svůj rozsudek smrti a nakonec jej přijímá a společně s Manolem dožije věčnosti.

Ačkoli zdi pevně drží, Anina oběť nestačí. Jelikož stavitelé nerozvážně prohlásí, že by dokázali postavit ještě krásnější klášter, princ je nechá uvěznit na střeše chrámu. V symbolické snaze znovu nabyt svobodu si zedníci z dřevěných šindelů vyrobí křídla, ale stejně jako Ikarus dopadnou na zem a zahynou.

Na místě, kam dopadl Manole, vytryskne pramen, symbol života a stvoření. Tento pramen skutečně existuje, nachází se poblíž kláštera.

V návrhu projektu jsme oběť vnímali jako pokus o stavbu mostu, o navázání spojení mezi Bohem a člověkem. Stěny vymezující hranice prostoru jsou natřeny bílou barvou, symbolizují čistou materiálnost, do které nebylo nijak zasazeno. Do stěn a do podlahy jsme zavedli světla, která se pravidelně rozsvěčují a zhasínají, čímž vytvářejí dojem tepu. Proměňují strukturu v cosi organického, co dýchá, osvětluje a zviditelňuje mezi stěnami tvar kříže a těhotné ženy. Světlo je teplé a atmosféra v bílém prostoru se s každým světelným pulzem proměňuje, prostor ožívá. U základny jedné stěny nacházíme odraz kláštera jako znamení, že duchovnost je přítomna, ačkoli ji nevidíme. Místo, na které dopadl Manole, je označeno párem šindelových křídel ze stejného materiálu jako stěny a z obrazovky instalované na podlaze, na které se objevují fotografie scénografií z různých divadelních představení. Místo tak spojuje archaickou „studnici vědění“ s moderní technologií a představou informační vlny. Podlaha je pokryta kbelíky, které umožňují něco unést, případně být unesen, ve všech smyslech tohoto slova. Vstup do prostoru je zahrazen překážkou sestávající z pletivového plotu. Přístup je umožněn metaforicky řekou tradice.

Klášter v Curtea de Argeș, ke kterému vede cesta alejí stoletých lip, je nejvýznamnější poutní a modlitební místo v župě Argeș. Je zasvěcen dni Nanebevzetí Panny Marie.

Klášter byl založen mezi lety 1512 a 1517 za vlády prince Neagoea Basaraba a figuruje také v nejznámější rumunské legendě zvané *Legenda o Mistru Manoleovi*. Kostel známý též jako *Episkopální kostel*, protože v letech 1739–1748 byl sídlem biskupa, je 18 metrů dlouhý, 10 metrů široký a 25 metrů vysoký. Zajímavý je mimo jiné tím, že předsiň a vnitřní prostor (pronaos a naos) neoddělují dveře, ale portál zasazený mezi dva sloupy. V klášteře se nacházejí relikvie sv. Filotheie, část relikvií sv. Sergia a Baccha a relikvie mučednice Taťiány. Najdeme zde Velké sobotní evangelium vzkříšení napsané zlatým inkoustem královnou Alžbětou a spočívají tu i ostatky králů Ferdinanda a Karla a královen Alžběty a Marie.



Bartha József (set), Dobre-Kóthay Judit (cos.) – W. Gombrowicz: Ivona, Princess of Burgundy, th.: Tamási Áron Theatre, Sf. Gheorghe, 2008, ph.: Bartha József

Art As Sacrifice

For the Romanian people, the one who sacrifices himself becomes a fountain that quenches their thirst or renews their power of life. So, in the Romanian culture, building a church (or, more precisely, a monastery) and digging a fountain are the most noble and generous deeds, and through that they are tied to the idea of sacrifice or a total overcoming of the self from the one who performs them.

Dumitru Staniloaie

Our concept for the Prague Quadrennial will be guided by the statement “art as sacrifice”.

We propose a transformation of the idea of sacrifice understood as an instrument of creation. Any authentic relationship involves renewal through sacrifice, and this sacrifice provides a spiritual life. It is life, not death. Sacrifice takes us into the mystery of creation through the permanent fountain that comes from love and giving.

The idea of giving is based on almighty love, giving love, a love that is beyond the artist, beyond the creator. It is the state of being of an artist who, by building and sacrificing, fulfils himself fully through his creation and becomes one with eternity.

Since the fundamental values that form the basis for our cultural identity are a never-ending source of inspiration, the project works with the Romanian legend of Master Manole from the popular ballad of “The Curtea de Argeş Monastery”. The project itself constitutes a visual and symbolic transposition of the legend’s significations. With a focus on the metaphysics of the legend as an essential and representative image and a synthesis of popular culture and consciousness, we have tried to create a space at the intersection of tradition and modernity, a space of a spirituality that has no relation to time.

At Prince Negru-Vodă’s command, Manole and other masters builders are trying to build a monastery on the banks of the River Arges that will be unique in its beauty and greatness. After countless attempts at finishing construction, he is forced to make an unbearable sacrifice: He dreams that the walls will hold only if the masters will entomb, at the base, the first woman (“wife or sister”) to appear on the road the next day bringing lunch. The woman chosen by Divinity, the first one to come the next day, was Manole’s pregnant wife Ana. The climax of the story is the gradual process of walling in the woman, which the author insists in describing in detail. Showing uncommon moral strength, Manole conquers his grief and starts laying the bricks. The moral drama deepens, but the artist comes out victorious. Ana understands her death sentence and, in the end, accepts it. Together with Manole, she conquers eternity.

Still, though the walls hold strong, Ana’s sacrifice proves not to be enough. Because they have the recklessness to state they could build an even more beautiful monastery, the prince orders the master buildings stranded on the roof. Symbolically trying to overcome their condition, they build wings out of wooden shingles for themselves. But like Icarus, but they fall to the ground and perish.

On the spot where Manole fell there appeared a water spring, a symbol of life and of creation. The spring actually exists; it is near the monastery. In designing our project, we thought of the sacrifice as an effort at building a bridge, at establishing a link between God and Man. The walls defining the boundaries of the space are painted in white – a symbol of pure materiality on which no intervention has been made. Inside the walls and the floor, we introduced an installation of lights that go on and off at regular intervals, giving the sensation of a pulsation and transforming the structure into something organic, something that breathes and illuminates and makes visible, inside the walls, the shape of a cross and that of a pregnant woman. The light is warm and the atmosphere within the white space transforms with every pulsation; the space comes to life. At the base of one of the walls, we present a reflection of the monastery – a sign that spirituality, though invisible, is present. The spot on which Manole falls is marked by a pair of shingle wings built from the same material as the walls and from a screen installed on the floor on which we can see images of scenographies from various theatre performances – an element that combines the archaic “fount of knowledge” with modern technology and the idea of an informational wave. The floor is covered with buckets – ways of “transporting”, both in a figurative and a literal sense. The entrance to the space is bounded by a hurdle consisting of a twined fence. Access is provided, metaphorically, through the conveyance of tradition.

Located at the end of a tree-lined alley with hundred-year-old linden trees, Curtea de Argeş Monastery is the most important pilgrimage and prayer site in the county of Argeş. It’s dedication day is the Assumption of the Virgin. Founded between 1512 and 1517 during the reign of Prince Neagoe Basarab, the monastery is part of the most famous Romanian legend, “The Legend of Master Manole”. Known also as the Episcopal Church, because it was an Episcopal See between 1739 and 1748, this house of worship is 18 meters long, 10 meters wide and 25 meters high. One curious feature is the fact that the naos and the pronaos are not separated by a door, but by the frame of a door placed between two columns. The relics of Saint Filoteia, parts of the relics of Saints Serghie and Vach, the martyr Tatiana, and the Great Saturday Gospel Resurrection, written in gold by Queen Elisabeth, can also be found inside the monastery. The mortal remains of Kings Ferdinand and Carol I and Queens Elisabeth and Maria rest here as well.



Andu Dumitrescu – Tennessee Williams: *Vlăicu Golcea: Auto-da-fé*, th.: National Theatre Radu Stanca, 2009, ph.: Mihaela M.Ghenescu



Helmut Stürmer (set), **Lia Mantoc** (cos.) – J. W. Goethe, Vasili Sirli: *Faust*, th.: National Theatre Radu Stanca, 2009, ph.: Mihaela Marin

ARCHITEKTONICKÁ SEKCE / ARCHITECTURE SECTION

kurátor / curator: Stefania Cenean

autoři tématu / author of theme: Stefania Cenean, Cristian Stanoiu

výtvarné – architektonické řešení / designer – architect of exhibition: Cristian Stanoiu

další spolupracovníci / other collaborators: Stefania Cenean, Cristian Stanoiu

fast backward PLAY fast forward

Jeden z projektů představených v Architektonické sekci je letos dokončené podzemní experimentální divadlo, jehož autory jsou architekti Razvan a Ioana Luscov. Nevyužívaný sklep budovy významného bukureštského divadla proměnili v umělecký prostor, multifunkční scénu, sál a předsálí. Sklep kdysi využívala jistá divadelní společnost, ale v roce 1948 byl z politických důvodů uzavřen a do roku 2008 chátral.

Otázky týkající se takových konverzí a stavu rumunského divadla obecně představí i ilustrace historie projektu rekonstrukce Národního divadla v Bukurešti z roku 1963, ve kterém dal architekt Romeo Belea budově novou fasádu a změnil tak její estetický i urbanistický charakter. Návštěvníky seznámíme i se současnou diskuzí ohledně případné změny této fasády.

Architekt Angelo Roventa představí svůj projekt dočasného prostoru Národního divadla v Iași, významného kulturního střediska dokončeného v roce 2008. Jedná se o černou krychli v centru města, ve které se nachází jedna ze scén divadla, a která tak poezii divadelních her přibližuje veřejnému prostoru.

Součástí prezentací budou architektonické výkresy (plány, řezy, elevace), ruční skici, 3D náhledy interiérů a exteriérů budov, fotografie lokací „před“ a „po“, fotografie urbanistického kontextu, fotografie interiérů, exteriérů a architektonických detailů, vyjádření architektů, shrnutí vývoje projektů a vysvětlení jejich role v rumunském divadle dneška a zítřka.

fast backward PLAY fast forward

One of the projects presented in the architecture section look at the creation of an underground experimental theatre, completed this year by architects Razvan and Ioana Luscov. The architects transformed the abandoned basement of an important theatre building in Bucharest into an art space, a multifunctional stage, a hall and foyer. Once occupied by a theatre company, the basement had been closed in 1948 due to the political climate at the time. It had been in a state of decay until 2008.

The question of such transformations and the general state of Romanian theatre will also be presented through an illustrated history of the 1963 project of the National Theatre in Bucharest, in which architect Romeo Belea covered the building in a new façade that changed the its aesthetics and urban character. We will also present the current architectural debate about redoing the façade.

We have also invited the architect Angelo Roventa to present his project, a temporary extension of the National Theatre in Iași, an important cultural centre in northeast Romania completed in 2008: A black cube at the centre of town that hosts one of the theatre's stages, an object that brings the poetry of the play onto the street.

The presentation will include architectural drawings (plans, cross-sections, elevations), free-hand sketches, 3D perspectives of the buildings' interior and exterior, "before" and "after" pictures the site and the urban context, pictures of the inside and outside of the buildings, architectural details, statements by the architects and project histories, as well as a description of their role within Romanian theatre today and in the future.



Angelo Roventa – National Theatre Iași

STUDENTSKÁ SEKCE / STUDENT SECTION

kurátor / curator: Stefania Cenean

autoři tématu / authors of theme: Stefania Cenean, Stefan Caragiu

výtvarné – architektonické řešení / designer – architect of exhibition: Stefan Caragiu

koordinátor / coordinator: Iuri Isar

Eugen Ionescu, Eugene Ionesco

Ačkoli bývá považován za francouzského dramatika, rumunským tvůrcům a ctitelům divadla je Eugène Ionesco znám jako Eugen Ionescu, slavný autor absurdních her, narozený v městečku Slatina v jižním Rumunsku.

Všechny své hry sice napsal ve francouzštině, přesto každá obsahuje prvky rumunské identity. Dříve, než se rozhodl dobýt svět, uvědomil si, že jako zástupce kultury, kterou příliš mnoho lidí považuje za nedůležitou, nemá šanci. Než odjel z malé Paříže do města světla, získal si Eugen Ionescu jméno ve své rodné zemi. Byl přibližně ve věku studentů, kteří své práce představí na PQ 11, když se jako mladý absolvent nejprestižnější střední školy v Bukurešti a zároveň i student francouzštiny na Fakultě literatury Bukureštské univerzity, stal básníkem, který se těšil uznání i jako neústupný literární kritik. To bylo v meziválečné Bukurešti, kde se často setkával s dalším mladým mužem, který se měl později stát zásadní postavou světové kultury, Mirceou Eliadem.

Podobně jako Eliade opustil Ionescu svou vlast v prvních letech 2. světové války, rok poté, co do pařížského exilu odjel i Emil Cioran.

Studenti UNATC a UNARTE se na hry Eugéna Ionesca zaměřují s cílem ukázat světu „našeho“ Ionesca, odhalit stránky a rozměry jeho tvorby, které lidé z jiných kultur nemohou zachytit. Zároveň se pokoušejí Ionesca přiblížit tak, abychom mohli případně druhé seznámit s jeho dílem v celé jeho geniální univerzálnosti.

National University of Theatre and Cinematography Bucharest (UNATC)

seznam studentů / the list of students:

Ana Maria Cîntăbine, Ioana Roxana Pașca, Sorana Elena Țopa, Silvia Pitea, Irina Moscu, Iuliana Gherghescu, Cristina Peteu, Steliana Ștefănescu, Gabriel Ranete, Florina Isai, Daniel Marin, Luiza Szabo, Mihai Plăiașu, Chris Elisabeta Alina Burlacu, Elena Constantin, Toma Alexandru Costin, Pavel Dan Trifan, Alexandra Panaite, Battah Aya, Clara Crețu, Iulia Popescu, Roxana Rusu, Ruxandra Manolovici, Alexandra Putineanu, Gyongyike Balabaz, Victor Diaconu

Eugen Ionescu, Eugene Ionesco

Although he is known as a French author, for those who create and treasure theatre in Romania Eugène Ionesco is known as Eugen Ionescu, the famous playwright of the absurd, born in the small town of Slatina in southern Romania.

Although all his plays were written in French, each contains elements of Romanian identity. Before deciding to conquer the world, even before he realized that he stood no chance of success while part of a culture that too many people thought insignificant (i.e., before leaving Little Paris for the City of Lights) Ionescu shaped his identity in his father's country. When he was as old as the students whose papers are being presented at PQ11, the young Eugen Ionescu – who had graduated from the most prestigious high school in Bucharest and then from the Faculty of Letters at the University of Bucharest, where he studied French – was a poet who enjoyed recognition as an unrelenting literary critic. This was in interwar Bucharest, where his paths would often cross with those of another young man destined to become a major figure of world culture: Mircea Eliade.

Like Eliade, Ionescu left his country in the early years of World War II, choosing exile one year after Emil Cioran had set out for Paris as well.

In focusing on the plays of Eugene Ionesco, the UNATC and UNARTE students attempt to show to the world “our” Ionescu by revealing aspects and dimensions that are impossible to grasp for people from other cultures. It is also an attempt at bringing Ionesco closer to us, so that we may eventually give him to others – with all the brilliant universality of his work.

National University of Arts Bucharest (UNARTE)

vystavující studenti / exhibiting students:

Maria Tache, Mihaela Ibanescu, Ileana Popescu, Andrei Popa, Bianca Micu, Andreea Badea, Rudolf Velicu, Marian Vasii, Delia Stirbu, Clara Manea, Raluca Radu, Ramon Gorjanu, Gabriel Popescu, Alexandru Petre, Alberto Duse, Emilia Holban, Alexandra Motoc, Dana Anusca, Andreea Stancu, Ioana Nestorescu, Mihaela Stefanescu, Catalina Manu



Ana Maria Cantabine – Eugen Ionescu: The Chairs, National University of Theatre and Cinematography Bucharest, ph.: Ana Maria Cantabine



Maria Pitea – Costume, National University of Theatre and Cinematography Bucharest, 2009, ph.: Maria Pitea

kurátor / curator: Inna Mirzoyan

autor tématu / author of theme: Viacheslav Koleichuk, Anna Koleichuk

výtvarné – architektonické řešení / designer – architect of exhibition: Viacheslav Koleichuk

další spolupracovníci / other collaborators: Anna Koleichuk

2Kolejčuk2.Totalní divadlo

„Struktura“ je prostředek ke spojování událostí, jevů, předmětů z materiálního světa a perspektiv. Utváří vztahy mezi věcmi, které stvořila Matka příroda a těmi, které „spáchal“ Člověk.

„Hra“ je vysoce kvalitní nástroj ke zkoumání světa a převádění jeho významu pomocí modelování a pojmenovávání reality.

Totalní divadlo Vjačeslava a Anny Kolejčukových je založeno na uměleckých koncepcích, které Vjačeslav rozvíjí už od počátku 60. let 20. století. Toto estetické pojetí se vyvinulo z avantgardy 20. let, zejména z prací malířů Vladimira Tatlina, Alexandra Rodčenko, Kazimira Maleviče a Borise Joganse, jinými slovy z kulturního prostředí, které začalo vnímat myšlenky umělce jako strukturu, která uspořádává prostor. Totalní divadlo Vjačeslava Kolejčuka je médium stvořené svým autorem. Jeho cíl je rozvíjet klasické a avantgardní tradice v oblasti interaktivních umění, obnovovat tradice akustických a exotických nástrojů a skladeb, tvořit novou vizuální realitu, jejíž koncepční a formální složky mohou dát divadlu směr a možná i vyšší pružnost, co se týče struktury divadelního prostoru. Zaměřuje se na divadelní světla a zvuk, využití kinetiky a samonosných divadelních kostýmů se zapojeným zvukem, proměnlivých kompozic a konstrukcí, počítačové grafiky a elektronického umění. Takový přístup otevírá nové obzory v rámci nových interakcí a vzájemnou hru scénografických prvků v prostoru, který lze nazvat „totalní hra“ nebo „totalní divadlo“.

Tvůrčí skupina projektu je neformální sdružení umělců věnujících se experimentování a divadelnímu využití nových nástrojů tvorby uměleckých obrazů včetně performancí, instalací a happeningů. Konceptuální projekt autora a jeho spolupracovníků názorně představí základní prvky totalního divadla a novou uměleckou realitu.

Projekt *Trojrozměrná koláž* nemá žádnou pevnou podobu. Její struktura je založena na práci Vjačeslava Kolejčuka a dalších umělců, kteří následují jeho myšlenky. Projekt připomíná strukturu s vnitřním pnutím, jejíž jednotlivé prvky jsou spojeny tak, aby vytvořily vznášející se kompozici bez tíže. Její prvky lze měnit bez porušení interakce mezi pojícími vlákny a články struktury. Výtvarník, skladatel a herec mohou improvizovat na předem dané téma, přestože principy a myšlenky, na kterých jsou založeny vizuální, zvukové a hmatové vjemy, zůstávají pevně dané. Svým způsobem se jedná o formalismus.

„Totalní hra“ jako provázaný prostor založený na pevné formální struktuře a pružné kolektivní režii se jeví jako nejživější a nejslibnější model vyvíjejícího se současného divadla.

2Koleichuk2.Total Theatre

“Structure” is a means of bringing together events, phenomena, objects of the material world and different mindsets. It establishes relative connections between things created by Mother Nature and those “perpetrated” by Man.

“Game” is a high quality instrument for investigating the world and transferring its meaning through modelling and the signification of reality. The Total Theatre of Viacheslav and Anna Koleichuk is based on the artistic ideas Viacheslav has been developing since the early 1960s. This aesthetic concept grew out of the avant-garde of the 1920s, in particular the works of painters Vladimir Tatlin, Aleksander Rodchenko, Kazimir Malevich and Boris Ioganson – in other words, a cultural medium that introduced an understanding of the artist’s ideas as a structure that organizes space. Viacheslav Koleichuk’s Total Theatre is a medium created by its author. Its aim is to develop classical and avant-garde traditions within the interactive arts, to revive the traditions of acoustic and exotic instruments and compositions, to produce a new visual reality whose conceptual and formal components can give theatre direction and perhaps a greater flexibility in terms of the structure of the theatrical space. The focus is on theatre light and sound, the use of kinetics and of a theatre costume that is wired for sound and “self-erected”, of transformative compositions and constructions, computer graphics and electronic arts. Such an approach opens up new vistas within new interactions and an interplay of the elements of the scenography in something that can be called a “total game” or “total theatre.”

The project’s creative group is an informal association of artists engaged in experimentation and in applying new tools of artistic imagery in theatre, including performances, installations and happenings. In their conceptual project, the author and the other artists demonstrate the basic elements of total theatre and a new artistic reality.

As a project, the *Three Dimensional Collage* has no fixed form. Its structure is based on the works of Viacheslav Koleichuk and other artists who follow his ideas. The project resembles a self-strained construction whose elements are interconnected in such a way as to create a weightless soaring composition. The elements can be changed without ever violating the interaction of binding threads and the elements of the structure. The artist, composer and actor can improvise on a pre-set theme, although the principles and the ideas upon which the visual, sonic and tactile acts are based remain strictly fixed. It is a formalism of sorts.

The “Total Game” as a mutually interdependent space based on a strict formal structure and a flexible collective direction, appears to be the liveliest and most promising model of the developing contemporary theatre.



The Total Theatre of **Vyacheslav Koleichuk**, dress-object, 1991–2011, ph.: Anna Koleichuk

VIACHESLAV KOLEICHUK

* 1941, Stěpancevo / Stepantsevo

architekt, autor, světelný designér, zvukový designér, sochař, scénograf

Vzdělání: Moscow Architectural Institute; *Pedagogická činnost:* Moscow Architectural Institute, Landscape Design Department, prof.; *Účast na dalších významných výstavách:* The Experience of Italian and Russian and Programmed Kinetic Art (Státní Ermitáž, St. Petěrburg, 2006); The Adventures of Black Square (Ruské státní muzeum, St. Petěrburg, 2007); Constructivist (Museum of Geometric and MADI Art, Dallas, USA, 2011); *Další aktivity:* Vyacheslav Koleičuk napsal přes 30 vědeckých pojednání a je držitelem šesti patentů. Je také autorem několika knih, například Mobilní architektura (1973), Nová architektonická struktura (1978), Kinetismus (1994)

architect, author, lighting designer, sound designer, sculptor, scenographer

Education: Moscow Architectural Institute; *Teaching activities:* Moscow Architectural Institute, Landscape Design Department, Professor; *Participation in other important exhibition:* The Experience of Italian and Russian and Programmed Kinetic Art (State Hermitage Museum, St. Petersburg, 2006); The Adventures of Black Square (State Russian Museum, St. Petersburg, 2007); Constructivist (Museum of Geometric and MADI Art, Dallas, USA, 2011); *Other activities:* Vyacheslav Koleichuk has written more than 30 scientific articles and holds six patents. He has written several books as well, including Mobile Architecture (1973), New Architectural Structure (1978), Kinetism (1994)

ANNA KOLEICHUK

* 1964, Moskva / Moscow

kostýmní výtvarnice, světelná designérka, zvuková designérka, mediální umělkyně, scénografka

Vzdělání: Moscow State Open Pedagogical University; *Spolupráce s divadly:* Moskva: Satiricon, Russian Opera, Little World Opera; Samara Drama Theatre; Surgut Drama Theatre; *Spolupráce s režiséry:* V. Fokin, M. Kisljarov, N. Anastasjeva, O. Arestova ; *Účast na PQ:* 1999; *Účast na dalších významných výstavách:* The Adventures of Black Square (Ruské státní muzeum, St. Petěrburg, 2007); Ars Geometrica (Mobil MADI Muzeum, Péč, Maďarsko, 2008); Living Graphics (Nadace Era, Moskva, 2009); Constructivist (Museum of Geometric a MADI Art, Dallas, USA, 2011)

costume designer, lighting designer, sound designer, media artist, scenographer

Education: Moscow State Open Pedagogical University; *Collaboration with theatres:* In Moscow: Satiricon, Russian Opera, Little World Opera; Samara Drama Theatre; Surgut Drama Theatre; *Collaboration with directors:* V. Fokin, M. Kisljarov, N. Anastasjeva, O. Arestova ; *PQ participation:* 1999; *Participation in other important exhibition:* The Adventures of Black Square (State Russian Museum, St. Petersburg 2007); Ars Geometrica (Mobil MADI Muzeum, Pecs, Hungary, 2008); Living Graphics (Foundation Era, Moscow, 2009); Constructivist (Museum of Geometric and MADI Art, Dallas/USA 2011)

Extrémní Adamova roucha Extreme Birthday Suits

MISHA LE JEN (MIKHAIL LEZHEN)

* 1958, Chvalinsk / Khvalynsk

mediální umělec, akční umělec (performance)

Vzdělání: Leningrad Institute of Civil Engineering, architektura;
Pedagogická činnost: Heuristické umění; *Účast na dalších významných výstavách:* From Russia with Love (Merano Arte, Itálie, 2007); Kunstportale – „Becken“ (Galerie Nord, Berlín, 2007); Penka (Schloss Balmoral, Bad Ems, Německo, 2007); History of Russian Video Art (Moskva, 2009); *Ocenění:* Schloss Balmoral, Bad Ems, 2006 a 2007

> **Pršiplášť**, 2009, Russia

> **Adam & telefon**, 2005, Italy

> **Trychtýř**, 2009, Russia

> **Becken** (Umyvadlo), 2006, Germany

> **Boty**, 2005, Russia

media artist, actionist (performance art)

Education: Leningrad Institute of Civil Engineering, architecture;
Teaching activities: Heuristic art course; *Participation in other important exhibition:* From Russia with Love (Merano Arte, Italy, 2007); Kunstportale – „Becken“ (Galerie Nord, Berlin, 2007); Penka (Schloss Balmoral, Bad Ems, Germany, 2007); History of Russian Video Art (Moscow, 2009); *Awards:* Schloss Balmoral, Bad Ems, 2006 and 2007

> **Raincoat**, 2009, Russia

> **Adam & Call**, 2005, Italy

> **Funnel**, 2009, Russia

> **Becken** (Basin), 2006, Germany

> **Boots**, 2005, Russia



Misha Le Jen – action by Misha Le Jen, April 19, 2009, Saratov region, ph.: Vasily Karpov

ARCHITEKTONICKÁ SEKCE / ARCHITECTURE SECTION

kurátor / curator: Sergey Gnedovskiy

autoři tématu / authors of the theme: Sergey Gnedovskiy, Margarita Gavrilova

výtvarné – architektonické řešení / designers – architects of exhibition: Ekaterina Kayuk, Anton Lyubimkin

další spolupracovníci / other collaborators: Sergey Gnedovskiy (sochař / sculptor), Margarita Gavrilova

Divadlo teď – kulturní oáza lidských rozměrů v nelidském prostoru

Kdybychom měli na otázku „Co je divadlo teď a tady?“ odpovědět podle divadelní budovy z ateliéru Pjotra Fomenka, mohli bychom říci, že divadelní „ted“ je oáza lidských rozměrů v nelidském prostoru. Zasadit divadlo do prostředí Moskvy je složitý úkol. Budova z ateliéru Piotra Fomenka se nachází v Moskvě u řeky a je obklopena obrovskou kulisou výškových kancelářských budov a hustým provozem, typickými prvky současné reality této megapole.

Budova se snaží vyrovnat se svým okolím, kterému je umění cizí. Z toho důvodu se její architektura zaměřuje na performanci. Foyer je členěno pomocí divadelních a architektonických prostředků. Posvátný prostor jeviště vychází návštěvníkům v ústrety, takže se scénou může stát i samotné představení. Tento sdílený prostor zprostředkovává setkání návštěvníků s herci a diváky zapojuje do performance, aniž by se jim museli přímo účastnit.

Theatre Now – A cultural oasis of human scale in the inhuman space

In answering the question of “What is theatre HERE and NOW?” through the example of the Pyotr Fomenko Workshop’s theatre building, we can say that the “now” of theatre is a human-scale cultural oasis within an inhuman space. The placement of theatre within the city of Moscow is a complex task. The building of the Pyotr Fomenko Workshop is situated on Moscow’s riverside, surrounded by high-rise office buildings and the high volumes of traffic that are the reality of the Moscow megalopolis today. (The theatre building has found its place in this gigantic scale.)

In this context, the building tries to come to terms with these surroundings that are so alien to art. For this purpose, the architecture of the theatre is orientated towards the performance. The foyer is organized using theatrical and architectural tools. The sacred space of the stage comes closer to the visitors, so that in some cases the foyer becomes the stage area as well. This shared space brings together the visitors and the actors, and involves the visitors in the performance even through they do not actually take part in it.



Pyotr Fomenko – Visitors' entrance, ph.: Sergey Gnedovskiy



Pyotr Fomenko – south embankment park view, ph.: Vladimir Orlov

STUDENTSKÁ SEKCE / STUDENT SECTION

kurátor / curator: Marsel Kalmagambetov

autoři tématu / authors of the theme: Sofya Matveeva, Valentina Serebrennikova

výtvarné – architektonické řešení / designer – architect of exhibition: Marsel Kalmagambetov

Saint Petersburg State Theatre Arts Academy

Jsme zástupci ruské scénografické školy a jsme zvláštní tým, že pracujeme v oboru hudebního divadla. To nás spojuje, odlišuje a díky tomu jsme výjimeční. Bohužel, náš žánr postupně zastarává. Pro moderního člověka je těžké najít v klasickém hudebním divadle něco zajímavého, a to jak v hudbě, tak v tom, co se děje na jevišti.

Ve své práci se snažíme oživit a aktualizovat klasické hudební skladby. Představujeme novou vizi klasického žánru. Zdůrazňujeme otázky současného života a zároveň diváky upozorňujeme na omezenost těchto problémů.

Saint Petersburg State Theatre Arts Academy

We are representatives of the Russian School of Stage Design. We are special because we work for musical drama; this is what unites us, what makes us different and unique. Unfortunately, today this genre of dramatic art is becoming increasingly more archaic. It is difficult for modern man to find something interesting in classical musical theatre, in music itself and in the action taking place on the stage.

In our work, we try to revive and update classical musical compositions. We demonstrate a new vision of classical art. While highlighting the issues of contemporary life, we try to draw people's attention to the topical nature of such problems.

ŘECKO / GREECE

EXTRÉMŇÍ KOSTÝM / EXTREME COSTUME

Inspirováno Beckettem – Retrospektiva
Inspired by Beckett – Retrospective

KONSTANTINIA VAFEIADOU

* 1983, Séres / Serres

kostýmní výtvarnice, vizuální umělkyně

Vzdělání: London College of Fashion, University of Arts London, MA, kostýmní návrhářství; University of Ioannina, Department of Fine Art and Art Sciences; *Vybrané práce:* návrhy kostýmů v rámci projektů: „M“ Performance (divadelní soubor Splish-Splash, Fournos Theatre, Atény, 2011), SPIDER (Kinitiras studio, choreografie: Ioanna Kampilauka, Atény, 2010), Days of Leisure, Daze and Pleasure (White Night Festival, Kulturní centrum mladých, Skopje, Makedonia, 2010), Rock by Me v rámci International Student Puppet Festival (Central School of Speech and Drama, Londýn, 2010), Physical Scratch Night (The Space, Londýn, 2009), The Client (Battersea Arts Center – BAC, Londýn, 2008)

> **Inspirováno Beckettem – Retrospektiva**, Lilian Baylis Studio, Londýn a Technopolis (Gazi), Atény; Velká Británie / Řecko, 2009
> *kostým, video*

costume designer, visual artist

Education: London College of Fashion, University of Arts London, London, UK, MA, costume design for performance; University of Ioannina, Department of Fine Art and Art Sciences, Greece, BFA; *Selected works:* Costume design for projects: “M” Performance (Splish-Splash theatre group, Fournos Theatre, Athens, 2011), SPIDER International artistic project (Kinitiras studio, choreography: Ioanna Kampilauka, Athens, 2010), Days of Leisure, Daze and Pleasure (part of White Night Festival, Youth Cultural Centre Skopje, City of Skopje, Republic of Macedonia, 2010), Rock by Me (International Student Puppet Festival, Central School of Speech and Drama, London, 2010), Physical Scratch Night (The Space, London, 2009), The Client (Battersea Arts Center – BAC, London, 2008)

> **Inspired by Beckett / Retrospective**, Lilian Baylis Studio, London and Technopolis (Gazi), Athens; UK/Greece, 2009 > *costume, video*



Konstantinia Vafeiadou – Retrospective, th.: Lilian Baylis Studio, London, 2009, ph.: Alex Traylen

kurátor / curator: Constantinos Zamanis

výtvarné – architektonické řešení / designer – architect of exhibition: Constantinos Zamanis

Stavění divadel: Něco starého, něco nového

„Stavění divadel“ se zaměřuje na vzácný jev budování nových divadelních staveb v Aténách. Z případů posledních pěti let jsme vybrali dva divadelní prostory střední velikosti, které se snaží spojit kulturní tradici se současnou architekturou a divadelní technologií. První vybrané divadlo je součástí renovovaného Národního divadla postaveného v prvním desetiletí 19. století, do jehož budovy bylo částečně včleněno nové studiové divadlo, které ji zároveň rozšiřuje. Druhé divadlo, které představujeme, získalo všechna nezbytná povolení Ministerstva kultury a čeká na zahájení stavby. Návrh této budovy se musel vypořádat s problémem, jak do stavby začlenit archeologické naleziště, aby zůstalo přístupné publiku. Máme za to, že tyto dvě divadelní budovy jsou součástí průběžného dialogu o vztahu prostoru k jeho okolí, minulosti a budoucnosti.

Stavění divadel 1: Strojní divadlo

Flux Office

Architekti navrhli malý divadelní prostor postavený nad archeologickým nalezištěm v místě prastarého aténské hřbitova a současného archeologického parku Keramikos. Divadlo je pojato jako most klenoucí se nad archeologickým nalezištěm. Návrh umožňuje maximální využití malého prostoru pomocí tří na sobě postavených divadelních prostorů. Jsou to: 1) částečně otevřený prostor v přízemí zapuštěný pod úroveň ulice a přímo spojený s vykopávkami pod skleněnou podlahou, 2) uzavřený prostor v 1. patře s výhledem na areál archeologického parku a malou uzavřenou zadní zahradu, a 3) otevřený prostor na střeše s panoramatickým výhledem na širší okolí. Díky použití pohyblivých a skládacích panelů (vertikálních i horizontálních) se tyto tři nad sebou umístěné divadelní prostory mohou smršťovat, rozšiřovat a propojovat, čímž umožňují pořádání široké škály různých akcí. V horizontální rovině lze odstranit část podlahy a stropu hlavního prostoru, čímž se všechna tři podlaží propojí a to i s archeologickým nalezištěm. Ve vertikální rovině lze otevřít, otočit nebo odstranit část stěny prvního patra a odejmout část posuvných skleněných panelů zadní elevace, čímž se prostor zvětší a propojí s předním i zadním venkovním prostranstvím.

Stavění divadel 2: Nea Skini, Národní divadlo

STUDIO 75 Architects

Architektura jako scénografický nástroj: Nea Skini (Nová scéna) Národního divadla je studiové divadlo postavené v letech 2006-2009. Je součástí rozšíření stávajícího Národního divadla, památkově chráněné budovy v centru Atén navržené Hernstem Zillerem v roce 1895, dokončené v roce 1901 a radikálně přestavěné v letech 2006-2009. Naším cílem bylo vytvořit variabilní architektonické prostředí, které napomáhá scénografické syntéze probíhající v počáteční fázi přípravy inscenace a umožňuje režisérovi a scénografovi vytvořit požadovanou konfiguraci divadla. Vnitřní struktura divadla, kterou zde vystavujeme, je založena na čtyřech jednotkách systému posuvného sezení navrženého přímo pro tento prostor. Tyto jednotky lze rozkládat nebo skládat a přesouvat/umísťovat v prostoru dle libosti. „Jeviště“ je celá plocha prostoru a osvětlovací zařízení je rozmístěno po celém stropě. Toto řešení dosahuje maximální variability prostorového uspořádání a vzájemné polohy „jeviště“ a „hlediště“ podle potřeb konkrétního představení. Počet míst k sezení lze upravovat od 0 do 240. Prostor má veškeré technické vybavení pro uvádění repertoáru dvou nebo tří různých představení. Proměnlivému prostorovému uspořádání je uzpůsobena i akustika a použité materiály. Z technické kabiny je výhled na celý prostor a sama se může stát výtvarným prvkem „scény“.

Řecko se účastní pod záštitou Řecké národní komise pro UNESCO.

Building Theatres: Something Old – Something New

“Building Theatres” looks at the rare event of constructing purpose-built theatres in Athens. From various examples of the last five years, we selected two medium-sized theatre spaces that address the issue of combining cultural heritage with contemporary architecture and theatre technology. The first theatre is part of the renovated National Theatre, built in the 1900s. A new studio theatre has been partly integrated into the old building and forms an extension to the theatre as well. The second theatre has received all the necessary permits from the Ministry of Culture and currently awaits construction. The challenge for this building was to incorporate an archaeological excavation that would still be accessible to the audience. We believe that these two examples of theatre buildings are part of the ongoing dialogue about the relation of a space to its surroundings, its past as well as its future.

Building Theatres 1: Machine Theatre

Flux Office

The architects designed a small performance space built over an archaeological excavation site within the ancient cemetery of the city of Athens in the present archaeological park of Keramikos. Conceptually, the theatre was conceived as a bridge, hovering over the archaeological excavation. Functionally, the design allows for maximum use of the small space by introducing three stacked performance spaces: 1) a semi-enclosed space on the ground floor, semi-sunken in relation to the street and in direct connection with the excavation (which is protected by a glass floor); 2) an enclosed space on the first floor, overlooking the greater area of the archaeological park and the small enclosed garden in the rear; and 3) an open-air space on the roof with a panoramic view of the greater area. Thanks to the use of movable and collapsible/stackable panels (both vertical and horizontal), these three stacked performance spaces can contract, expand and become interconnected, offering the building the ability to host a large variety of events. On a horizontal plane, part of the ceiling and the floor of the main space can be removed, offering the opportunity to vertically connect all three spaces and thus ultimately create a connection with the archaeological excavation. On a vertical plane, a wall section of the first floor's main space can open up, pivot, or disappear while part of the real elevation's sliding glass panels can also disappear, enlarging the space and creating a connection with the outdoor areas in the front and rear.

Building Theatres 2: Nea Skini – National Theatre

STUDIO75 Architects

Architecture as a scenography tool: The National Theatre's “Nea Skini” (“New Stage”) is a new studio theatre constructed between 2006 and 2009. It is part of an extension to the existing National Theatre, a listed cultural heritage building located in the centre of Athens, designed by Hernst Ziller in 1895, completed in 1901 and radically renovated/redesigned between 2006 and 2009. Our aim was to create a flexible architectural environment that supports scenographic synthesis during the early stages of a production, offering the director and the scenographer the possibility of creating the desirable theatre layout. The theatre's interior structure, which is exhibited here, is based on four retractable seating system units, custom designed for the specific space. These can fold or unfold and can be placed/moved liberally throughout the space. The whole surface of the floor is a “stage”, with the lighting rig covering the entire ceiling. The design achieves a maximum flexibility for creating various spatial arrangements and transforming the relation between the “stage space” and “audience space” depending on the needs of different productions. The seating capacity can vary from 0 to 240. The space contains all the necessary technical support for presenting a repertory of two or three different productions. The various spatial arrangements/layouts are also supported by the acoustics design and the materials used. The linear tech room overlooks the entire space and can even become a visual component of the “stage”.

The Hellenic participation is placed under the auspices of the Hellenic National Commission for UNESCO.



ΕΛΛΗΝΙΚΗ ΕΘΝΙΚΗ ΕΠΙΤΡΟΠΗ UNESCO
COMMISSION NATIONALE HELLENIQUE POUR L' UNESCO
HELLENIC NATIONAL COMMISSION FOR UNESCO



THANASSIS DEMIRIS

* 1973, Atény / Athens

architekt

Vzdělání: Roger Williams University in Bristol, USA, architektura; Wroxton College, Velká Británie, architektura; ČVUT v Praze, architektura; *Účast na dalších významných výstavách:* 6. bienále architektury v Aténách (Řecko, 2010); 28. piranské dny architektury (Piran, Slovinsko, 2010)

> **Strojní divadlo**

Atény, Řecko, projekt: 2009 > *model, skica, fotografie, video*

architect

Education: Roger Williams University in Bristol, USA, architecture; Wroxton College, UK, architecture; Technical University in Prague, Czech Republic, architecture; *Participation in other important exhibition:* 6th Architecture Biennale in Athens (Greece, 2010); 28th Piran Days of Architecture (Piran, Slovenia, 2010)

> **Machine Theatre**

Athens, Greece, proposal: 2009 > *model, sketch, photo, video*

EVA MANIDAKI

architektka, scénografka

* 1968, Atény / Athens

Vzdělání: École Speciale d'Architecture, Paříž, Francie, architektura; Embros Drama School, Atény, Řecko, drama and theatre studies; *Spolupracuje s divadly:* National Theatre of Greece, Greek Festival; *Pedagogická činnost:* University of Thessaly, Architecture School, Volos, Řecko; *Účast na dalších významných výstavách:* 6. bienále architektury (Atény, Řecko, 2010), 28. piranské dny architektury (Piran, Slovinsko, 2010), 11. bienále mladých evropských umělců (Turín, Itálie, 1997)

> **Strojní divadlo**

Atény, Řecko, projekt: 2009 > *model, skica, fotografie, video*

architect, scenographer

Education: Architecture at École Speciale d'Architecture, Paris, France; Embros Drama School, Athens, Greece, drama and theatre studies; *Teaching activities:* University of Thessaly, Architecture School, Volos, Greece; *Continuing collaboration with theatres:* National Theatre of Greece, Greek Festival; *Participation in other important exhibition:* 6th Architecture Biennale (Athens, Greece, 2010), 28th Piran Days of Architecture (Piran, Slovenia, 2010), 11th Biennale of Young Artists of Europe (Torino, Italy, 1997)

> **Machine Theatre**

Athens, Greece, proposal: 2009 > *model, sketch, photo, video*

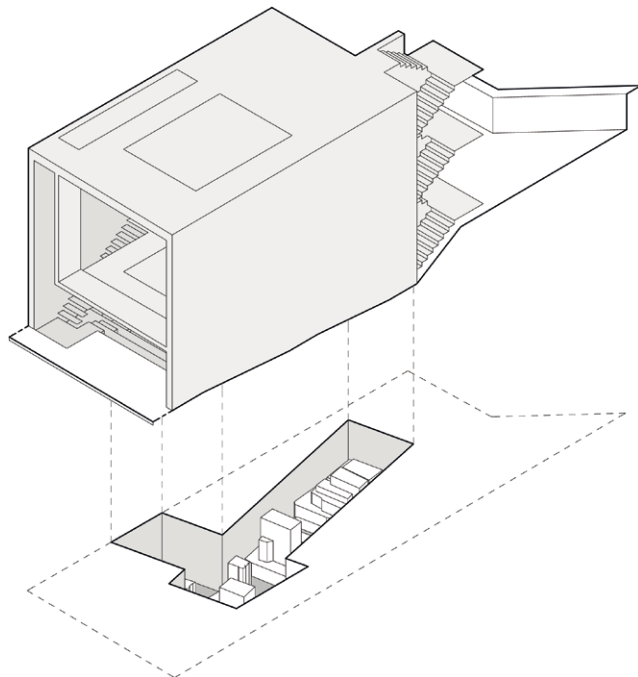

Flux-office – Machine Theatre – Theatre as a Bridge hovering over Excavation

STEFANOS PANTOS-KIKKOS

* 1951, Atény / Athens

architekt

Vzdělání: National Technical University of Athens, diplomovaný inženýr architekt

Education: National Technical University of Athens, diploma of Architect

Enginner

ANDREAS SKOURTIS

* 1973, Korint / Korinthos

architekt

Vzdělání: Wimbledon School of Art, University of Arts, Londýn, MA, divadelní design a scénografie; Thessaloniki School of Architecture, diplomovaný stavební inženýr; École d'Architecture de Lille, design; *Pedagogická činnost:* University of Peloponnese, Nafplio School of Fine Arts, Department of Theatre Studies; *Účast na PQ:* 2007; *Účast na dalších významných výstavách:* 6. bienále mladých řeckých architektů (Benakiho muzeum, Atény, 2010); 102 x Metaxourgeio (Benakiho muzeum, Atény, 2007); Mladí řečtí divadelní designéři (National Theatre, Atény, 2002)

> **Nea Skini – Greek National Theatre, Atény**

Atény, Řecko, projekt: 2006, realizace: 2009 > *model, skica, fotografie, DVD*

architect

Education: Wimbledon School of Art, University of Arts, London, MA, theatre design and scenography; Thessaloniki School of Architecture, Diploma Architect Engineer; École d'Architecture de Lille, Design; *Teaching activities:* Nafplio School of Fine Arts, Department of Theatre Studies; *PQ participation:* 2007; *Participation in other important exhibition:* 6th Biennale of Young Greek Architects (Benaki Museum, Athens, 2010), 102 x Metaxourgeio (Benaki Museum, Athens, 2007), Young Greek Theatre Designers (National Theatre, Athens, 2002)

> **Nea Skini – Greek National Theatre, Athens**

Athens, Greece, proposal: 2006; realization: 2009 > *model, sketch, photo, DVD*

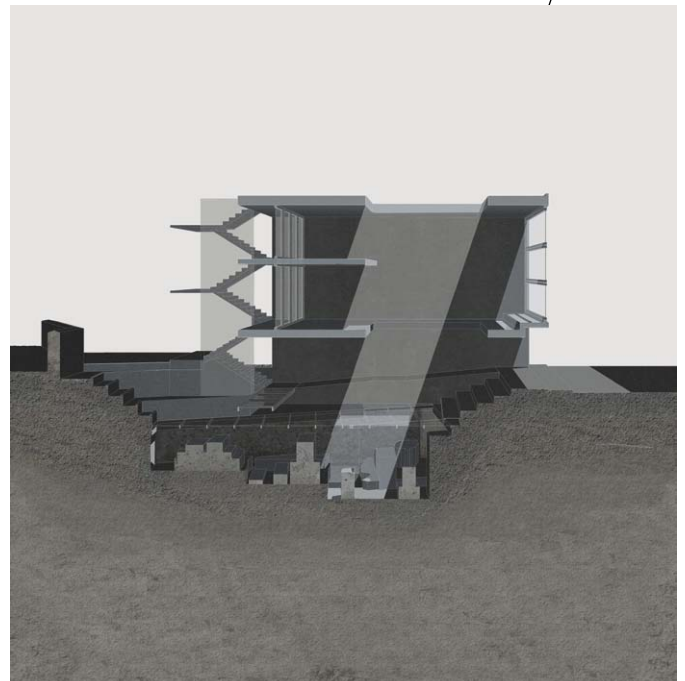

Flux-office – Machine Theatre – Sectional Perspective – Concept Drawing

SLOVENSKO / SLOVAKIA

SEKCE ZEMÍ A REGIONŮ / SECTION OF COUNTRIES AND REGIONS

kurátor / curator: Jarmila Kováčová

výtvarné – architektonické řešení / designer – architect of exhibition: Jaroslav Valek

Týmy v divadelním prostoru

Výstava slovenských scénografů upozorňuje na možnosti, které přináší spolupráce prezentovaných uměleckých týmů, a zároveň podtrhuje nejnovější trendy slovenského divadla. Představuje díla úspěšných inscenačních týmů, přičemž klade důraz na výtvarnou hodnotu daných inscenací. Na pozadí tvůrčí práce vybraných scénografů a příkladů úspěšného týmového úsilí režiséra a scénografa pak tvoří platformu pro stručnou reflexi současných estetických pohledů v rámci slovenského divadla.

Výstava zahrnuje scénografy všech generací se zvláštním důrazem na nejsilnější skupinu, scénografy střední generace. Dále představuje díla nonkonformních osobností, které ovlivnily a ovlivňují kontext současné slovenské scénografie, a to bez ohledu na to, zda pracovaly pro repertoárová nebo alternativní divadla a zda působily doma nebo v zahraničí. Významný prostor k prezentaci generačně spřízněných tvůrčích týmů dostala také nejmladší scénografická generace.

S ohledem na původní záměr kurátorského konceptu představuje výstava tradiční vizuální design i experimentální díla, která v sobě spojují různé přístupy čerpané z pluralitního postmoderního světa výtvarného umění (site-specific, projekce atd.). Společným rysem všech vystavených děl je uznávaná hodnota jejich divadelního výtvarného výrazu v rámci konkrétního kulturního a společenského kontextu, v nichž vznikla. Přes pluralitu přístupů a způsobů interpretace výtvarných aspektů divadelní produkce byla naším hlavním kritériem při výběru slovenských scénografů výjimečnost jejich stylu, jejich originální tvůrčí výraz a přirozeně také konečná podoba díla, která zdůrazňuje myšlenku týmového vyjádření.

Teams in Theatrical Space

The Slovak exhibition of stage designers draws attention to the potential offered by the alliance of the profiled artistic teams, while at the same time highlighting the latest trends in Slovak theatre. It presents works by successful production teams with an emphasis on the visual value of the presented productions. Against the backdrop of the creative work by the selected stage designers and examples of successful “director/stage designer” team efforts, the exhibition also provides a platform for a brief reflection on current aesthetic views within Slovak theatre.

The exhibition presents stage designers of all generations, with an emphasis on the strongest group of the middle generation of designers. It also presents the works of maverick personalities that have influenced the context of contemporary Slovak stage design regardless of whether they worked for repertoire theatres or fringe stages, and whether they worked at home or abroad. The youngest generation of stage designers was given significant room to present generationally related creative teams.

With the original aim of the curatorial concept in mind, the exhibition presents conventional visual designs as well as experimental works that synthesize various approaches from the pluralistic postmodern world of visual arts (site-specific, video and film screenings, etc.). The common characteristic of the exhibited works is the established value of theatrical visual expression within the particular cultural and social context in which it was created. Despite the plurality of approaches and ways of interpreting the visual aspects of a theatre production, the main criterion for our selection of Slovak stage designers was the distinctiveness of their style, their original creative signature and, naturally, a final form that emphasizes the idea of a production’s team expression.



Eva Ráčová – Marian Burtas: The Woman Before, th.: Žilina Town Theatre, 2009

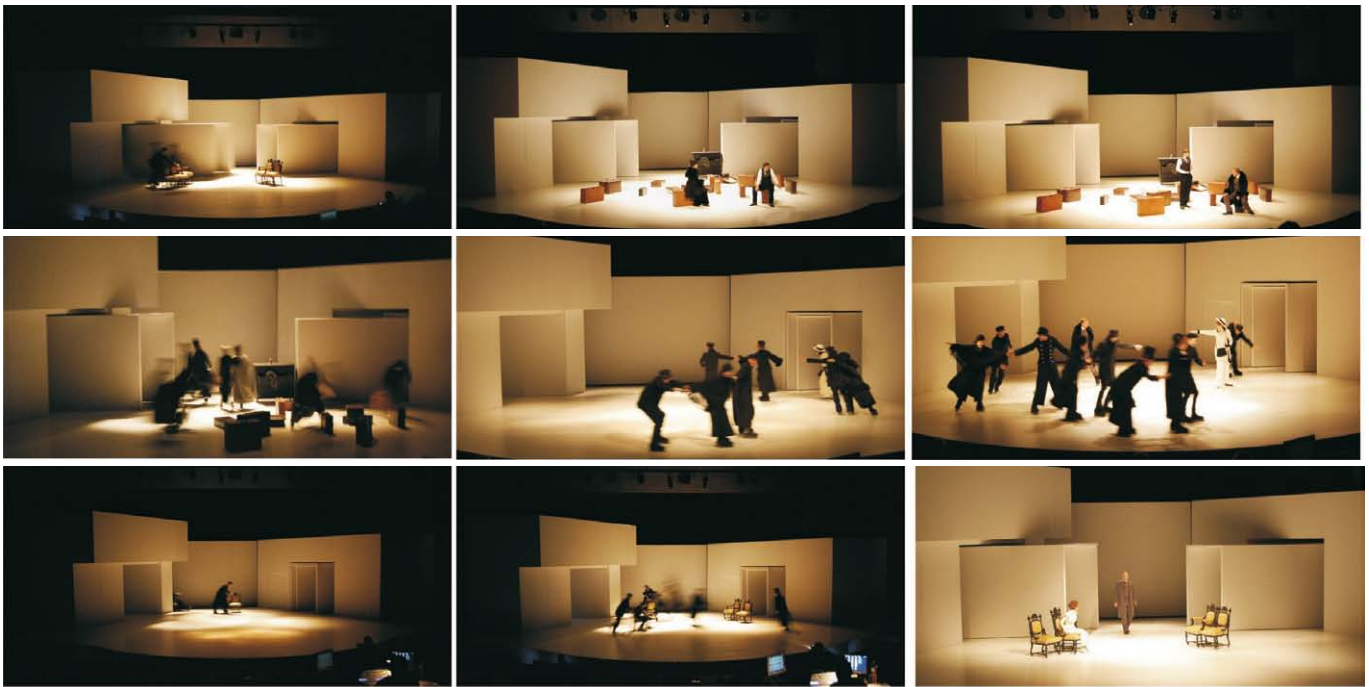

Jaroslav Valek (set), Peter Čanecký (cos.) – Anna Karenina, th.: Slovak National Theatre Bratislava, 2009, ph.: Jaroslav Valek

PAVOL ANDRAŠKO

* 1972, Lipany

kostýmní výtvarník, scénograf

Vzdělání: Vysoká škola múzických umení v Bratislave, Divadelná fakulta, BA, scénografie; *Spolupráce s divadly:* Štátne divadlo Košice; Divadlo a.ha, Bratislava; Divadlo Andreja Bagára v Nitre; Astorka Korzo ,90, Bratislava; Klicperovo divadlo Hradec Králové; Národní divadlo Brno; Bialystock Puppet Theatre, Poland; *Spolupráce s režiséry:* Michal Vajdička, Jaroslav Moravčík, Marián Pecko, Vladimír Strnisko, Štefan Korenčí

costume designer, scenographer

Education: Academy of Performing Arts in Bratislava, Theatre Faculty, Department of Set and Costume Design, BA, stage design; *Collaboration with theatres:* State Theatre Košice; a.ha. Theatre, Bratislava; Andrej Bagar Theatre, Nitra; Astorka Korzo ,90, Bratislava; Klicpera Theatre, Hradec Králové, Czech Republic; National Theatre Brno, Czech Republic; Bialystock Puppet Theatre, Poland; *Collaboration with directors:* Michal Vajdička, Jaroslav Moravčík, Marián Pecko, Vladimír Strnisko, Štefan Korenčí

JOZEF CILLER

* 1942, Trenčín

kostýmní výtvarník, loutkář, scénograf, grafický designér

Vzdělání: Vysoká škola múzických umení v Bratislave; *Spolupráce s divadly:* Slovenské národné divadlo, Bratislava; Slovenské komorné divadlo, Martin; Divadlo Aréna, Bratislava; Národní divadlo, Praha; *Spolupráce s režiséry:* Marián Chudovský, Peter Mikulík, Peter Gábor, Rastislav Ballek; *Pedagogická činnost:* Vysoká škola múzických umení v Bratislave, prof., Katedra scénografie; *PQ účast:* 1975, 1983, 1987; *Ocenění:* Cena mluvčího Národní rady Slovenské republiky za celoživotní zásluhy na poli kultury a humanitního vzdělávání (za rok 2007)

costume designer, puppet designer, scenographer, graphic designer

Education: Academy of Performing Arts in Bratislava; *Collaboration with theatres:* Slovak National Theatre, Bratislava; Slovak Chamber Theatre, Martin; Arena Theatre, Bratislava; National Theatre Prague, Czech Republic; *Collaboration with directors:* Marián Chudovský, Peter Mikulík, Peter Gábor, Rastislav Ballek; *Teaching activities:* Academy of Performing Arts in Bratislava, Professor in the Stage and Costume Design Department; *PQ participation:* 1975, 1983, 1987; *Awards:* Prize of the Speaker of the National Council of the Slovak Republic for Lifelong Merits in the Field of Culture and Humanitarian Education (2007)

TOM CILLER

* 1970, Martin

kostýmní výtvarník, scénograf, grafický designér

Vzdělání: Vysoká škola múzických umení v Bratislave; *Spolupráce s divadly:* Slovenské národné divadlo, Bratislava; Divadlo Aréna, Bratislava; Národní divadlo, Praha; *Spolupráce s režiséry:* Martin Čičvák, Rastislav Ballek

costume designer, scenographer, graphic designer

Education: Academy of Performing Arts in Bratislava; *Collaboration with theatres:* Slovak National Theatre, Bratislava; Arena Theatre, Bratislava; National Theatre, Prague, Czech Republic; *Collaboration with directors:* Martin Čičvák, Rastislav Ballek

PETER ČANECKÝ

* 1957, Liptovský Mikuláš

kostýmní výtvarník, scénograf

Vzdělání: Vysoká škola múzických umení v Bratislave, Katedra scénografie; *Spolupráce s divadly:* Slovenské národné divadlo, Bratislava; Astorka Korzo ,90, Bratislava; Radošinské naivné divadlo, Bratislava; Slovenské komorné divadlo, Martin; Studio L+S, Bratislava; Divadlo Andreja Bagára v Nitre; *Spolupráce s režiséry:* Roman Polák, Peter Gábor, Marián Chudovský, Ondrej Spišák, Igor Holováč, Martin Huba; *Pedagogická činnost:* Vysoká škola múzických umení v Bratislave, prof. a vedoucí Katedry scénografie; *Účast na PQ:* 1995, 1999

costume designer, scenographer

Education: Academy of Performing Arts in Bratislava, Stage and Costume Design Department; *Collaboration with theatres:* Slovak National Theatre, Bratislava; Astorka Korzo ,90, Bratislava; Radošina Naive Theatre, Bratislava; Slovak Chamber Theatre, Martin; Studio L+S Theatre, Bratislava; Andrej Bagar Theatre, Nitra; *Collaboration with directors:* Roman Polák, Peter Gábor, Marián Chudovský, Ondrej Spišák, Igor Holováč, Martin Huba; *Teaching activities:* Professor and department head, Stage and Costume Design Department of the Academy of Performing Arts in Bratislava; *PQ participation:* 1995, 1999

EMIL DRLIČIAK

* 1973, Žilina

kostýmní výtvarník, scénograf, grafický designér

Vzdělání: Vysoká škola výtvarných umění Bratislava, grafika; *Spolupráce s divadly:* Mestské divadlo Žilina, Divadlo J.A.V., Žilina; *Spolupráce s režiséry:* Eduard Kudláč

costume designer, scenographer, graphic designer

Education: Academy of Fine Arts and Design in Bratislava, graphic design; *Collaboration with theatres:* Municipal Theatre Žilina, J.A.V. Theatre, Žilina; *Collaboration with directors:* Eduard Kudláč

DUŠAN DUŠAN

* 1954, Lučenec

kostýmní výtvarník, scénograf

Spolupráce s divadly: Divadlo P.A.T., Bratislava; *Spolupráce s režiséry:* Sláva Daubnerová;

costume designer, scenographer

Collaboration with theatres: P.A.T. Theatre, Bratislava; *Collaboration with directors:* Sláva Daubnerová

JURAJ FÁBRY

* 1955, Handlová

scénograf

Vzdělání: Vysoká škola múzických umění v Bratislave, Katedra scénografie; *Spolupráce s divadly:* Slovenské národné divadlo, Bratislava; Atelje 212, Bělehrad, Srbsko; Štátné divadlo Košice; *Spolupráce s režiséry:* Martin Huba, Martin Bendík, Roman Polák; *Pedagogická činnost:* Vysoká škola múzických umění v Bratislave, Katedra scénografie

scenographer

Education: Academy of Performing Arts in Bratislava, Stage and Costume Design Department; *Collaboration with theatres:* Slovak National Theatre, Bratislava; Atelje 212, Belgrade, Serbia; Košice State Theatre; *Collaboration with directors:* Martin Huba, Martin Bendík, Roman Polák; *Teaching activities:* Academy of Performing Arts in Bratislava, Stage and Costume Design Department

ZUZANA GILHUUS

* 1968, Bratislava

režisérka, kostýmní výtvarnice, scénografka

Vzdělání: Vysoká škola múzických umění v Bratislave, Katedra scénografie; *Spolupráce s divadly:* Štátná opera Banská Bystrica, Štátné divadlo Košice, Slovenské národné divadlo – opera, Bratislava

director, costume designer, scenographer

Education: Academy of Performing Arts in Bratislava, Stage and Costume Design Department; *Collaboration with theatres:* State Opera Banská Bystrica, Košice State Theatre, Slovak National Theatre Opera, Bratislava

ALEXANDRA GRUSKOVÁ

* 1968, Bratislava

kostýmní výtvarnice, scénografka

Vzdělání: Vysoká škola múzických umění v Bratislave, Katedra scénografie; *Spolupráce s divadly:* Slovenské národné divadlo, Bratislava; Divadlo Andreja Bagára v Nitre; Národní divadlo, Praha; *Spolupráce s režiséry:* Jozef Bednárík, Svetozár Sprušanský, Vladimír Morávek, Ján Ďurovčík; *Pedagogická činnost:* Vysoká školy múzických umění v Bratislave, Katedra scénografie

costume designer, scenographer

Education: Academy of Performing Arts in Bratislava, Stage and Costume Design Department; *Collaboration with theatres:* Slovak National Theatre, Bratislava; Andrej Bagar Theatre, Nitra; National Theatre, Prague, Czech Republic; *Collaboration with directors:* Jozef Bednárík, Svetozár Sprušanský, Vladimír Morávek, Ján Ďurovčík; *Teaching activities:* Academy of Performing Arts in Bratislava, Stage and Costume Design Department

MARIJA HAVRAN

* 1966, Pančevo, Jugoslávie / Jugoslavia

kostýmní výtvarnice, scénografka

Vzdělání: Vysoká škola múzických umění v Bratislave, Katedra scénografie; *Spolupráce s divadly:* Slovenské národné divadlo, Bratislava; Divadlo GUnaGu, Bratislava; Štátna opera Banská Bystrica, Národní divadlo moravskoslezské Ostrava; Činoherní klub, Praha; Astorka Korzo ,90, Bratislava; Divadlo z Pasáže, Banská Bystrica; Divadlo Aréna, Bratislava; *Spolupráce s režiséry:* Martin Čičvák, Peter Mikulík, Viera Dubačová, Hans Hollmann, Silvester Lavrík; *Pedagogická činnost:* Vysoká škola múzických umění v Bratislave, Katedra scénografie

costume designer, scenographer

Education: Academy of Performing Arts in Bratislava, Stage and Costume Design Department; *Collaboration with theatres:* Slovak National Theatre, Bratislava; GUnaGU Theatre, Bratislava; State Opera Banská Bystrica; Moravo-Silesian National Theatre, Ostrava, Czech Republic; Drama Club, Prague, Czech Republic; Astorka Korzo ,90, Bratislava; Theatre from the Passage, Banská Bystrica; Arena Theatre, Bratislava; *Collaboration with directors:* Martin Čičvák, Peter Mikulík, Viera Dubačová, Hans Hollmann, Silvester Lavrík; *Teaching activities:* Academy of Performing Arts in Bratislava, Stage and Costume Design Department

KATARÍNA HOLKOVÁ

* 1976, Liptovský Mikuláš

kostýmní výtvarnice, scénografka

Vzdělání: Vysoká škola múzických umění v Bratislave, Katedra scénografie; *Spolupráce s divadly:* Slovenské národné divadlo, Bratislava; Slovenské komorné divadlo, Martin; Divadlo Andreja Bagára v Nitre; Divadlo a.ha, Bratislava; Štátné divadlo Košice; *Spolupráce s režiséry:* Michal Vajdička, Jaroslav Moravčík, Mário Radačovský

costume designer, scenographer

Education: Academy of Performing Arts in Bratislava, Stage and Costume Design Department; *Collaboration with theatres:* Slovak National Theatre, Bratislava; Slovak Chamber Theatre, Martin; Andrej Bagar Theatre, Nitra; a.ha. Theatre, Bratislava; State Theatre Košice; *Collaboration with directors:* Michal Vajdička, Jaroslav Moravčík, Mário Radačovský

JANA HURTIGOVÁ

* 1975, Bratislava

kostýmní výtvarnice, scénografka

Vzdělání: Vysoká škola múzických umění v Bratislave, Katedra scénografie; *Spolupráce s divadly:* Divadlo Andreja Bagára v Nitre; Slovenské národné divadlo, Bratislava; Štátné divadlo Košice; Slovenské komorné divadlo, Martin, Divadlo a.ha, Bratislava; *Spolupráce s režiséry:* Michal Vajdička, Patrik Lančarič, Vladimír Strnisko, Jaroslav Morávek, Blažena Hončarivová, Igor Holováč

costume designer, scenographer

Education: Academy of Performing Arts in Bratislava, Stage and Costume Design Department; *Collaboration with theatres:* Andrej Bagar Theatre, Nitra; Slovak National Theatre, Bratislava; Košice State Theatre; Slovak Chamber Theatre, Martin; a.ha. Theatre, Bratislava; *Collaboration with directors:* Michal Vajdička, Patrik Lančarič, Vladimír Strnisko, Jaroslav Morávek, Blažena Hončarivová, Igor Holováč

LENKA KADLEČÍKOVÁ

* 1980, Myjava

kostýmní výtvarnice, scénografka

Vzdělání: Vysoká škola múzických umění v Bratislave, Katedra scénografie; *Spolupráce s divadly:* Divadlo Jonáša Záborského v Prešove; Štátné divadlo Košice; Štúdio tanca, Banská Bystrica; *Spolupráce s režiséry:* Michal Náhlík, Martin Kákoš, Zuzana Hájková

costume designer, scenographer

Education: Academy of Performing Arts in Bratislava, Stage and Costume Design Department; *Collaboration with theatres:* Jonáš Záborský Theatre, Prešov; State Theatre Košice; Dance Studio, Banská Bystrica; *Collaboration with directors:* Michal Náhlík, Martin Kákoš, Zuzana Hájková

JAN KOCMAN

* 1973, Bratislava

costümni výtvarník, výtvarník loutek, scénograf

Vzdělání: Vysoká škola múzických umení v Bratislave, Katedra scénografie; *Spolupráce s divadly:* Loutkové divadlo, Žilina; Štátna opera, Banská Bystrica; Divadlo Aréna, Bratislava; Studio L+S, Bratislava; *Spolupráce s režiséry:* Ivan Blahut, Milan Sládek, Maja Hriešik; *Pedagogická činnosť:* Vysoké škola múzických umení v Bratislave; prof., Katedra scénografie; *Další aktivita:* člen Občanského združenia pro nezávislé divadlo STROMY

costume designer, puppet designer, scenographer

Education: Academy of Performing Arts in Bratislava, Stage and Costume Design Department; *Collaboration with theatres:* Žilina Puppet Theatre; State Opera, Banská Bystrica; Arena Theatre, Bratislava; Studio L+S Theatre, Bratislava; *Collaboration with directors:* Ivan Blahut, Milan Sládek, Maja Hriešik; *Teaching activities:* Profesor in the Stage and Costume Design Department of the Academy of Performing Arts in Bratislava; *Other activities:* member of the STROMY Independent Theatre Association

FRANTIŠEK LIPTÁK

* 1962, Spišská Sobota

costümni výtvarník, malíř, výtvarník loutek, scénograf, filmový architekt, designér

Vzdělání: Vysoká škola múzických umení v Bratislave, Katedra scénografie; *Spolupráce s divadly:* Teatro Tatro, Nitra; Letní shakespeareovské slavnosti, Bratislava; Merlin Narodowy Theatre, Varšava, Polsko; Štátna opera, Banská Bystrica; Bialystok Puppet Theatre, Polsko; Teatr Nowy, Lodž, Polsko; *Spolupráce s režiséry:* Ondrej Spišák, Martin Šulík, Miroslav Šindelka, Roman Vávra, Agnieszka Holland, Vlado Balco; *Další aktivita:* Od roku 1991 se věnuje převážně filmu

costume designer, painter, puppet designer, scenographer, film architect, designer

Education: Academy of Performing Arts in Bratislava, Stage and Costume Design Department; *Collaboration with theatres:* Teatro Tatro, Nitra; Summer Shakespeare Days, Bratislava; Merlin Narodowy Theatre, Warsaw, Poland; State Opera Banská Bystrica; Bialystok Puppet Theatre, Poland; Teatr Nowy, Lodz/Poland; *Collaboration with directors:* Ondrej Spišák, Martin Šulík, Miroslav Šindelka, Roman Vávra, Agnieszka Holland, Vlado Balco; *Other activities:* Since 1991, has devoted himself especially to film

EVA RÁCOVÁ

* 1979, Bratislava

costümni výtvarnice, scénografka

Vzdělání: Vysoká škola múzických umení v Bratislave, Katedra scénografie; *Spolupráce s divadly:* Mestské divadlo, Žilina; Théâtre Maison de la Paris, Paříž, Francie; Divadlo Andreja Bagára v Nitre; Divadlo Aréna, Bratislava, GUnaGU Bratislava; *Spolupráce s režiséry:* Viliam Klimáček, Soňa Ferancová, Vladislava Fekete, Eduard Kudlác

costume designer, scenographer

Education: Academy of Performing Arts in Bratislava, Stage and Costume Design Department; *Collaboration with theatres:* Žilina Town Theatre, Théâtre Maison de la Paris, France, Andrej Bagar Theatre Nitra, Arena Theatre Bratislava, GUnaGU Bratislava; *Collaboration with directors:* Viliam Klimáček, Soňa Ferancová, Vladislava Fekete, Eduard Kudlác

DIANA STRAUZOVÁ

* 1981, Bratislava

costümni výtvarnice, scénografka

Vzdělání: Vysoká škola múzických umení v Bratislave, Katedra scénografie; *Spolupráce s divadly:* Divadlo Andreja Bagára v Nitre; Divadlo Alexandra Duchnoviča, Prešov; Divadlo Jonáša Záborského v Prešove; Divadlo Non.Garde, Bratislava; Divadlo a.h.a, Bratislava; *Spolupráce s režiséry:* Svetozár Spušanský, Juraj Hubinák, Laco Kerata, Martin Hvišč

costume designer, scenographer

Education: Academy of Performing Arts in Bratislava, Stage and Costume Design Department; *Collaboration with theatres:* Andrej Bagar Theatre, Nitra; Alexander Duchnovič Theatre, Prešov; Jonáš Záborský Theatre, Prešov; Non.Garde Theatre, Bratislava; a.h.a. Theatre, Bratislava; *Collaboration with directors:* Svetozár Spušanský, Juraj Hubinák, Laco Kerata, Martin Hvišč

ANITA SZÖKEOVÁ

* 1978, Šala

costümni výtvarnice, scénografka

Vzdělání: Vysoká škola múzických umení v Bratislave, Katedra scénografie; *Spolupráce s divadly:* Studio L+S, Bratislava; Slovenské národné divadlo, Bratislava; Divadlo Aréna, Bratislava; Divadlo Andreja Bagára v Nitre, Štúdio tanca, Banská Bystrica; Štátna divadlo Košice; *Spolupráce s režiséry:* Michal Náhlík, Dušan Bajin, József Czajlik, Viliam Klimáček, Vladimír Strnisko

costume designer, scenographer

Education: Academy of Performing Arts in Bratislava, Stage and Costume Design Department; *Collaboration with theatres:* Studio L+S Theatre, Bratislava; Slovak National Theatre, Bratislava; Arena Theatre, Bratislava; Andrej Bagar Theatre, Bratislava; Dance Studio Banská Bystrica; State Theatre Košice; *Collaboration with directors:* Michal Náhlík, Dušan Bajin, József Czajlik, Viliam Klimáček, Vladimír Strnisko

JAROSLAV VALEK

* 1958, Liptovský Mikuláš

costümni výtvarník, scénograf

Vzdělání: Vysoká škola múzických umení v Bratislave, Katedra scénografie; *Spolupráce s divadly:* Divadlo Andreja Bagára v Nitre; Slovenské národné divadlo, Bratislava; Štátna opera, Banská Bystrica; Slovenské komorné divadlo, Martin; *Spolupráce s režiséry:* Roman Polák, Pavol Smolík, Marián Pecko, Michal Babiak; *Pedagogická činnosť:* Akadémia umení Banská Bystrica; *Účast na PQ:* 1999

costume designer, scenographer

Education: Academy of Performing Arts in Bratislava, Stage and Costume Design Department; *Collaboration with theatres:* Andrej Bagar Theatre, Nitra; Slovak National Theatre, Bratislava; State Opera Banská Bystrica; Slovak Chamber Theatre, Martin; *Collaboration with directors:* Roman Polák, Pavol Smolík, Marián Pecko, Michal Babiak, ; *Teaching activities:* Academy of Arts in Banská Bystrica; *PQ participation:* 1999

ĽUDMILA VÁROSSOVÁ

* 1956, Bratislava

costümni výtvarnice

Spolupráce s režiséry: Jozef Bednárík, Pavol Smolík, Ivan Vojtek, Martin Kákoš, Juraj Jakubisko, Ján Uličiansky; *Účast na PQ:* 1995, 1999

costume designer

Collaboration with directors: Jozef Bednárík, Pavol Smolík, Ivan Vojtek, Martin Kákoš, Juraj Jakubisko, Ján Uličiansky; *PQ participation:* 1995, 1999

kurátor / curator: Oleg Dlouhý

výtvarné – architektonické řešení / designer – architect of exhibition: Jaroslav Valek



Culture Park Kasárne Košice, visual design

Recyklace divadelního prostoru

Slovenská výstava divadelní architektury pro Pražské Quadriennale 2011 se skládá ze tří projektů, které spojuje pojem „recyklace“.

První projekt je renovací historické budovy. V roce 2008 byla dokončena rekonstrukce Národního domu v Martině, budovy divadla, která byla postavena roku 1881 podle návrhu architekta Blažeje Bullu. Projekt zachoval původní architekturu a obohatil ji využitím moderní scénografické, zvukové a osvětlovací technologie. Projekt dále zahrnoval přístavbu, s novým divadelním studiem a technickým zázemím. Tento projekt můžeme svým způsobem popsat jako recyklování minulosti pro současnost.

Druhý projekt se týká současného architektonického objektu. Stanice Žilina-Záriečie je nezisková organizace, jež přeměnila starou železniční stanici v prostor, který lze využívat k akcím alternativní kultury. Zajímavým aspektem tohoto projektu je skutečnost, že divadlo je vyrobeno z netradičního materiálu, pивních beden. Recyklací železniční stanice vznikl multifunkční kulturní objekt a recyklace bas od piva vytvořila současný architektonický objekt – divadlo.

Třetí projekt naší výstavy pochází z Košic, kde v rámci přípravy na akci „Košice, Evropské hlavní město kultury 2013“ vznikl projekt přestavby vojenských kasáren z 19. století, které se nacházejí v městském centru. Vznikne Kasárne Kulturpark, multikulturní centrum pro divadlo, koncerty, výstavy a další události. Tento projekt vytváří novou atraktivní část města a představuje podobný recyklační proces – přeměnu původně technické architektury v kulturní architekturu, jejíž design (či forma) je spjat s místem, na němž je postavena.

The Recycling of Theatre Space

The Slovak exhibition of theatre architecture for the 2011 Prague Quadrennial presents three projects, connected through the word “recycling”.

The first project involves the renovation of a historical building. In 2008, renovation works were finished on the National House in Martin, a theatre building originally designed by architect Blažej Bulla and built in 1881. The project respected the original architecture and added to it with the use of the latest stage, sound and lighting technologies. The project also included an annex building containing a new theatre studio and technical facilities. In a way, we can describe the project as recycling history for the present.

The second project is the creation of a temporary architectural object. Žilina-Záriečie Station is a non-profit organization that converted an old railway station for alternative cultural uses. An interesting aspect of this project is the fact that the theatre is made of an unconventional material – beer crates.

The recycling of the railway station created a multifunctional cultural object, and the recycling of beer crates produced a temporary architectural object – a theatre.

The third project in our presentation comes from Košice, where the “Košice, European Capital of Culture 2013” project took late 19th-century military barracks located in the greater town center and converted them into the Kasárne Kulturpark, a multicultural center for theatre, concerts, expositions and other events. This project creates a new attractive part of town and represents a similar recycling process – the transformation of originally technical architecture into location-design (location-form) cultural architecture.

kurátor / curator: Peter Čanecký, Jozef Ciller, Milan Raša, Oleg Fintora

Scénografie jako nekonečný desetiboj

Scénografie je částí většího uměleckého díla – divadelního představení. Je v podobném postavení jako jeden z nástrojů v orchestru, pro který byla napsána část partitury. Hudebník musí hrát přesně a ve stejném emočním naladění jako ostatní členové orchestru. Nic méně, ale ani nic víc. Přesně tolik, aby orchestr jako celek zněl co možná nejdokonaleji. V gregoriánských chorálech se občas do perfektního sborového jednohlasu ozval dodatečný podtón, který byl považován za hlas Boží, za „hlas“, jenž vyvěrá z nitra posluchače, kterému v té chvíli přejede po zádech podivné zašimrání. Staří Řekové tomu říkali „katarze“.

Sama o sobě není scénografie ničím. Nepoužijeme-li kategorii krásna, lze její kvalitu hodnotit pouze v kontextu konečného díla – divadelního představení.

Scénografie vytváří prostor, v němž se „odehrává“ umění. Právě v takovém popisu spatřujeme kouzlo naší práce a zároveň také potíže, které nás čekají, chceme-li ji představit mimo divadlo.

Scenography as a Perpetual Decathlon

Set design is one part of a greater work of art – the theatre performance. It is like one of the instruments in an orchestra, holding up its part of the score. The musician has to play precisely and with the same emotion as the other members of the orchestra. Not less – and not more. Just enough in order to make the orchestra as a whole sound as flawlessly as possible. In Gregorian chants, an additional overtone voice sometimes appeared amidst the perfect unison of voices. It was considered the voice of God, the “voice” that arises within the listener, who recognizes it as a strange feeling passing through the spine. The ancient Greeks called this “catharsis”.

Set design means nothing on its own. Unless we apply the category of beauty, its quality can only be assessed within the context of the final work – the theatre performance.

Set design creates the space in which art is to “happen”. It is in this characterization that we see the magic of our vocation, as well as the difficulties involved in presenting it outside of the theatre.



Happening at Prague Quadrennial 2007, ph.: Oleg Fintora

SLOVINSKO / SLOVENIA

SEKCE ZEMÍ A REGIONŮ / SECTION OF COUNTRIES AND REGIONS

kurátor / curator: Tomaž Toporišič

výtvarné – architektonické řešení / designer – architect of exhibition: Meta Hočevar



Ema Kugler – Taiga, performance, th.: Environmental, 1995, ph.: Miha Fras

Performer + prostor = performativní prostor

„Prostor je důkazem příběhu. [...] Věřím příběhu, protože věřím prostoru. [...] Základní systémy vztahů, které definují divadelní performanci [...], se rozvíjejí mezi vizuální a akustickou částí, mezi dvěma póly, jež se vzájemně doplňují, protirečí si, vzájemně se dokládají, uzavírají kompromisy, oponují si a vzájemně si odpovídají.“
Meta Hočevar

Během posledních dvou desetiletí zavedly strategie hry s krajinou, vizuální dramaturgie, scénické eseje, metonymický prostor, scénická montáž, estetika rychlosti, otázka estetického versus skutečného těla a okamžitosti slovinské (ne)divadlo do heterogenní oblasti současného performativního umění, na křižovatku nejrůznějších uměleckých médií, které obohacují sféru divadla. Prostorové prostředky performativního umění se řídí principem neklidu Alaina Badioua, ztělesňují nové interpretace klasické scény a přicházejí s novými variantami utopických konceptů (neo)avantgardy, jako je prázdný prostor, totální divadlo a *lieu unique* (vzpomeňme na Dragana Živadinova a jeho koncept divadla s nulovou gravitací). Současně se performativní umění stále vrací k black boxu, který je chápán, podobně jako Lotmanova semiosféra, coby dynamický prostor přeměny a překračování hranic. Je to performativní prostor, prostor živosti, v němž se odehrávají dostředivé i odstředivé procesy. Vrátime-li se k Badiouovi: V této oblasti si století nevybralo, a proto se pohybujeme, spolu s prostorem, mezi začátkem a koncem, mezi klasickým prostorem a prázdným prostorem. Nicméně divadelní prostor je vždy performativní.

Performativní akce přetváří jak performery, tak prostor: ZTĚLESŇUJE PROSTOR A PROSTOROVĚ FORMUJE TĚLA. Pozvané umělkyně Ema Kugler a Dunja Zupančič (spolu s hostujícím umělcem Mihou Turšičem a dalšími kolegy: scénografy, kostýmními výtvarníky, režiséry, choreografy, herci, tanečníky, performery, dramaturgy a skladateli) zohlední a ztvární performativní prostor dnešního umění. Nabídnou možné odpovědi na otázky: Co se stalo s prostorem a performancí? Jak lze performativně ztvárnit prostor a jak lze prostorově ztvárnit performanci?

Performer + Space = Performative Space

“Space is the proof for the story. [...] I believe the story because I believe the space. [...] The elementary systems of relations which define a theatrical performance [...] develop between the visual and the acoustic parts, between two poles that complement each other, contradict each other, illustrate, compromise, oppose, and correspond to one another.”
Meta Hočevar

Throughout the last two decades, the tactics of landscape plays, visual dramaturgy, scenic essays, metonymic space, framing, scenic montage, aesthetics of speed, the question of the aesthetic versus the real body, and intermediality have taken Slovene (no longer) theatre into heterogeneous realms of contemporary performing art at the intersection of various artistic media that have enriched the field of the theatre. The spatial machines of performing arts follow the principle of Alain Badiou's restlessness, embody new interpretations of the classical stage, and establish new variants of utopian concepts of the (neo) avant-garde such as empty space, total theatre, and *lieu unique* (let us only think of Dragan Živadinov and his concept of the theatre in zero gravity). At the same time, the performing arts keep returning to the black box, which is understood similarly as Lotman's semiosphere as a dynamic space of transition and crossing of borderlines. It functions as a performative space, a space of liveliness in which centripetal and centrifugal processes take place. If we return to Badiou: The century did not make a choice in this field, which is why we move, together with it, between beginning and ending, between classical space and empty space. Nevertheless, theatrical space is always performative. Performative action reshapes both the performers and the space: it EMBODIES SPACES AND SPACED BODIES. Invited artists Ema Kugler and Dunja Zupančič (together with guest artist Miha Turšič and other colleagues: scenographers, costumographers, directors, choreographers, actors, dancers, performers, dramaturges, and composers) will reflect and enact the performative space of today's art. They will propose some answers to the questions: Whatever Happened to Space and Performance? How do we perform space and how do we space the performance?



EMA KUGLER – For the End of Time (stills from the film), 2008, ph.: Ema Kugler

EMA KUGLER

* 1955, Lublaň / Ljubljana

autorka, divadelní režisérka, scénografka, kostýmní výtvarnice, světelná designérka, sochařka, mediální umělkyně, módní návrhářka

Spolupráce: Jako spolupracuje s řadou divadelních režisérů, choreografů a dalších performativních umělců; *Účast na PQ:* 1995; *Účast na dalších významných výstavách:* Teritoria, identity, síť (Muzeum moderního umění, Lublaň), Projected Vision (SESC Sao Paulo, Vila Mariana, Sao Paulo, Brazílie), Continental Breakfast: Memory ((W)hole, Muzeum současného umění, Skopje, Makedonie, 2006); *Ocenění:* ceny za multimédia a video z mnoha festivalů, např. Festival der Nationen (Rakousko), Slovinský filmový festival, Mezinárodní festival videa Videomedija (Jugoslávie), Worldfest Houston (USA), Newyorský mezinárodní festival nezávislých filmů a videa (USA), Mezinárodní filmový festival Moondance (USA); Cena Prešerenova fondu

author, theatre director, scenographer, costume designer, lighting designer, sculptor, media artist, fashion designer,

Collaboration: She has collaborated with numerous theatre directors, choreographers and other performance artists.; *PQ participation:* 1995; *Participation in other important exhibition:* Territories, Identities, Nets (Museum of Modern Arts, Ljubljana, Slovenia), Projected Vision (SESC Sao Paulo, Vila Mariana, Sao Paulo, Brazil), Continental Breakfast: Memory ((W)hole, Museum of Contemporary Art, Skopje, Macedonia, 2006); *Awards:* prizes for multimedia and video from many festivals: Festival der Nationen (Austria), Slovenian Film Festival, 2nd Videomedija International Video Festival (Yugoslavia), Worldfest Houston (USA), New York International Independent Film Video Festival (USA), Moondance International Film Festival (USA); Prešeren Fund Award

MIHA TURŠIČ

* 1975, Lublaň / Ljubljana

architekt, mediální umělec, scénograf

Vzdělání: Academy of Fine Arts in Ljubljana, průmyslový design (1994–1999); *Účast na dalších významných výstavách:* A pair of left shoes (Muzej suvremene umjetnosti, Záhřeb, Chorvatsko, 2010), Kozmosapiens – Fenotip Supraorganizma (Galerija Kapelica), Postgravity Art: informans, performans, transformans (Kino Šiška, Lublaň), Orbital Academy: Cardinal Neuron U3 (Lublaň); *Další aktivity:* V roce 1998 spoluzaložil designovou společnost ASOBI. Od roku 2005 se věnuje zkoumání designu v prostředí s nulovou gravitací. V roce 2006 vyhlásil mezinárodní designový časopis I.D. společnost ASOBI za designéry roku v kategorii osvětlování. Téhož roku navrhl Turšič památní centrum ve Vitanje věnované průkopníkovi vesmírné technologie Hermanu Potočnikovi Noordungovi. Jeho díla kombinují design s kosmickými strukturami v podmínkách nulové gravitace. V roce 2008 Turšič vytvořil značku God-Zero Gravity Design. Miha Turšič spolupracuje s ruským školicím centrem Jurije Gagarina pro kosmonauty.

architect, media artist, scenographer

Education: Academy of Fine Arts in Ljubljana, industrial design (1994–1999); *Participation in other important exhibition:* A pair of left shoes (Muzej suvremene umjetnosti Zagreb, Croatia, 2010), Kozmosapiens – Fenotip Supraorganizma (Galerija Kapelica), Postgravity Art: informans, performans, transformans (Kino Šiška, Ljubljana), Orbital Academy: Cardinal Neuron U3 (Ljubljana); *Other activities:* In 1998, he co-founded the design company ASOBI. Since 2005, he has directed his research towards the design of zero-gravity environments. In 2006, the international design magazine I.D. proclaimed ASOBI designers of the year in the lighting category. That same year, he constructed a memorial centre in Vitanje dedicated to the pioneer of space technology, Herman Potočnik Noordung. His products combine design with cosmic structures in conditions of zero-gravity. In 2008, he devised the God-Zero Gravity Design brand. Miha Turšič collaborates with the Yuri Gagarin Cosmonauts Training Centre in Russia.

DUNJA ZUPANČIČ

* 1963, Lublaň / Ljubljana

scénografa, kostýmní výtvarnice, malířka, mediální umělkyně, módní návrhářka

Vzdělání: Academy of Fine Arts in Ljubljana, 1987; *Spolupráce s režiséry:* Dragan Živadinov; *Účast na dalších významných výstavách:* An Idea for Living (U3 – 6. ročník Triennale současného slovinského umění), Realism and Reality in Contemporary Art in Slovenia (Lublaň, 2010), A pair of left shoes (Muzej suvremene umjetnosti, Záhřeb, Chorvatsko, 2010); *Další aktivity:* věnovala se monumentální malbě s využitím abstraktních textur a zhotovování kompozit, tvorbě mechatronických abstrakt a uměleckých satelitů (umboty). V prosinci 1999 provedla vizualizaci a ztvárnění Biomechanics Noordung, první kompletní divadelní produkci předvedenou v podmínkách nulové gravitace. Od roku 2000 se věnuje nahrazování korporeality, kterou přeměňuje do amorfních struktur pomocí digitálních nástrojů.

set designer, costume designer, painter, media artist, fashion designer, scenographer

Education: Academy of Fine Arts in Ljubljana, 1987; *Collaboration with directors:* Dragan Živadinov; *Participation in other important exhibition:* An Idea for Living (U3 – 6th Triennial of Contemporary Art in Slovenia), Realism and Reality in Contemporary Art in Slovenia (Triennial of Contemporary Slovenian Art, Ljubljana, 2010), A pair of left shoes (Muzej suvremene umjetnosti Zagreb, Croatia, 2010); *Other activities:* She created pictures of monumental size involving the montage of abstract textures and the construction of composites, she constructed mechatronic abstracts and art satellites (umbots). On December 1999, she visualized and materialized Biomechanics Noordung, the first complete theatrical production performed in conditions of zero gravity. Since 2000, she has devoted herself to substitutes of corporeality, which she translates into amorphous structures with the help of digital tools.

EXTRÉMNI KOSTÝM / EXTREME COSTUME

Belinda Radulović: Cesta do Říma (Caravaggio)

Belinda Radulović: A Journey to Rome (Caravaggio)

BELINDA RADULOVIC

* 1964, Maribor

kostýmní výtvarnice

Vzdělání: Domus Academy, Miláno, postgraduální studium, 1993; Faculty of Natural Science and Technology Ljubljana, textilní a oděvní výtvarnictví (1988–1990); Pedagogical Academy, Maribor; *Spolupráce s divadly:* Slovenian National Drama Theatre Ljubljana, Cankarjev Dom Ljubljana, Slovenian National Theatre Maribor, Slovenian Folk Theatre Celje, Slovenian Youth Theatre Ljubljana, Ljubljana City Theatre, Ljubljana Dance Theatre, Ptuj City Theatre, Maribor Puppet Theatre, En Knap, Ljubljana; *Účast na dalších významných výstavách:* zámek Gewerkenegg (1999), BIG TORINO (Evropský festival současného umění, 2000); *Ocenění:* Borštnikova cena (Slovene National Theatre, 2006), Borštnikova cena za kostýmní návrh k Eposu o Gilgamešovi (Mladinsko Theatre Ljubljana) a Quartet (E.P.I. Center ve spolupráci s City Theatre of Ljubljana), Cena Music Theatre NOW (ITI), cena 5. bienále Institutu slovinských loutkářů za inscenaci Pinocchio (Maribor Puppet Theatre, 2007)

costume designer

Education: Domus Academy, Milan, postgraduate studies, 1993; Faculty of Natural Science and Technology Ljubljana, Textile and Clothing Design (1988–1990); Pedagogical Academy, Maribor, Pedagogy of Art (1982–1985); *Collaboration with theatres:* Slovenian National Drama Theatre Ljubljana, Cankarjev Dom Ljubljana, Slovenian National Theatre Maribor, Slovenian Folk Theatre Celje, Slovenian Youth Theatre Ljubljana, Ljubljana City Theatre, Ljubljana Dance Theatre, Ptuj City Theatre, Maribor Puppet Theatre, En Knap, Ljubljana; *Participation in other important exhibition:* Gewerkenegg Castle (1999), BIG TORINO (European Festival of Contemporary Art, 2000); *Awards:* Borštnik Award (Slovene National Theatre, 2006), Borštnik costume design award for The Epic of Gilgamesh (Mladinsko Theatre Ljubljana) and Quartet (E.P.I. Center in collaboration with the City Theatre of Ljubljana), Music Theatre NOW (ITI), Institution of Puppet Makers of Slovenia 5th Biennale Award for performance visuals as a whole Pinocchio (C. Goldoni, Maribor Puppet Theatre, 2007)



Petra Veber (set), Belinda Radulović (cos.) – A Journey to Rome (Caravaggio), th.: Slovene National Theatre, Maribor, 2010, ph.: Damjan Švarc

SPOJENÉ STÁTY AMERICKÉ / UNITED STATES OF AMERICA

SEKCE ZEMÍ A REGIONŮ / SECTION OF COUNTRIES AND REGIONS

kurátor / curator: Susan Tsu

autor tématu / author of theme: Susan Tsu

výtvarné – architektonické řešení / designer – architect of exhibition: William Bloodgood

další spolupracovníci / other collaborators: Susan Tsu (kurátor kostýmních návrhů / costume design curator), Don Tindall (kurátor zvukového designu / sound design curator),

R. Eric Stone (manažer expozice / associate exhibit designer), Jason C. Lindahl (designér médií / media designer), Randy Gener (kurátorský poradce / curatorial advisor), Carolina Conte (autorka videí / videographer), Mike Monsos (koordinátor projektu / exhibit project coordinator), Alessia Carpoca (asistentka koordinátora projektu / assistant exhibit project coordination), Daniel N. Denhart (manažer produkce / managing producer), Alexandra B. Bonds (mezinárodní vztahy / international liaison)

Na hraně

Expozice USITT-USA je poctou novým a zásadním scénografickým dílům, která reflektují sociopolitická témata poutající pozornost současných amerických divadelních tvůrců. Vyzdvíženy jsou jak inovativní práce, které rozšiřují stávající definici „divadelního umění“, tak klíčové osobnosti a zaslužené soubory, které se výraznou měrou podílely na formování této umělecké oblasti.

Tým kurátorů ze Spojených států shromáždil ryze americká a na mezinárodní scéně zároveň nová a neotřelá díla. Expozice reflektuje palčivá témata současné společenské situace v USA – otázky identity, zacelování ran po katastrofách a posedlost smrtí a ztrátou jakožto následky událostí z 11. září a hurikánu Katrina; výčitky svědomí, které se zákonitě musí objevit v zemi zapojené do válečného konfliktu; vztek na všechny, kteří ignorují ničení naší planety; praktiky potravinového průmyslu; vyhocení (a zároveň znejasnění) politické situace jakožto reakce na volbu prvního Afroameričana americkým prezidentem; napětí v oblasti rasových a genderových vztahů; strach z technologie; role náboženství ve společnosti a problémy nejhrůznějších menšin, například imigrantů, lidí s handicapem nebo queer lidí.

Spojené státy představí seberefektivní i sebekritické práce 36 designových týmů. Název expozice odkazuje jak k odvážnému a hraničnímu aktu umělecké tvorby, tak k situaci v naší zemi, která se ocitá „na hraně“.

Konstrukce, realizace a instalace této expozice je dílem The School of Drama and Dance z College of Performing and Visual Arts na University of Montana.

Expozice USITT-USA na PQ 11 je věnovaná naší kolegyni Ursule Belden, jejíž nasazení, správný úsudek a vytrvalost posílily americkou národní expozici v letech 2003 a 2007.

From the Edge

The USITT-USA exhibit celebrates vital new designs mirroring the socio-political issues consuming American performance makers today. Innovative new works stretch existing definitions of theatre and performance while seminal founders and long standing ensembles are recognized for their far-reaching contributions to the profession.

The USA curators have gathered work that we feel is uniquely American yet largely new to the world stage. Reflective of those issues consuming American performance makers today, the exhibit addresses issues of identity, healing and obsessions with death and loss after 9/11 and hurricane Katrina; the pull of conscience that is inevitable when engaged in war; anger directed toward the obliviousness of many to the destruction of our planet; the politics of eating, rising political polarities (and ambiguities) in reaction to the first African-American to be elected President; tensions relative to race and gender; anxieties about technology; the role of religion in society and the challenges of the those marginalized whether they are immigrants, differently-abled or queer.

The USA exhibit features the work of 36 design collaborations, both self-reflective and self-critical in nature. “The Edge” refers to the brave and precarious edge of creation but also references our country on edge.

The construction, assembly, and installation of this exhibit is provided by The School of Drama and Dance in the College of Performing and Visual Arts at The University of Montana.

The USITT-USA PQ 11 Exhibit is dedicated to our colleague, Ursula Belden, whose passion, intellect, and tireless efforts enhanced our exhibits in 2003 and 2007.



KEVIN ADAMS

světelný designér

Vzdělání: University of Texas, BFA; Cal Arts, MFA; *Účast na PQ:* 2003; *Ocenění:* trojnásobný držitel ceny Tony Award za světelný design

lighting designer

Education: University of Texas, BFA; Cal Arts, MFA; *PQ participation:* 2003; *Awards:* A three-time Tony Award winner for lighting design

CHRISTOPHER AKERLIND

* 1962, Hartford, CT

scénograf, světelný designér

Vzdělání: Boston University, BFA; Yale University, MFA; *Spolupráce s režiséry:* Robert Woodruff, Franco Dragone, Rebecca Taichman, David Schweitzer; *Ocenění:* Obie Award za vynikající tvorbu, Merritt Award za design a uměleckou spolupráci, Tony Award, Drama Desk Award, Outer Critics Award a Hewes Design Award za broadwayskou inscenaci "The Light in the Piazza" (Světlo na piazzze) a řadu nominací na Drama Desk Award, Lortel Award, Outer Critics Award a Tony Award

set designer, lighting designer

Education: Boston University, BFA; Yale University, MFA; Robert Woodruff, Franco Dragone, Rebecca Taichman, David Schweitzer; *Awards:* He is a recipient of an Obie Award for Sustained Excellence, a Merritt Award for Design and Collaboration, the Tony, Drama Desk, Outer Critics, and Hewes Design Awards for the Broadway production of "The Light in the Piazza," and numerous nominations for the Drama Desk, Lortel, Outer Critics, and Tony Awards

BJORN AMELAN

scénograf

set designer

Spolupráce s režiséry / Collaboration with directors: Bill T. Johnson

MOE ANGELOS

herečka

actor

Spolupráce s divadly / Collaboration with theatres: The Builders Association, The Five Lesbian Brothers; *Spolupráce s režiséry / Collaboration with directors:* Brooke O'Harra, Carmelita Tropicana, Anne Bogart, Holly Hughes, Lois Weaver, Zack, Leigh Silverman a The Ridiculous Theatrical Company.

CECIL AVERETT

*Boulder, Colorado

zvukový designér

Vzdělání: San Jose State University, California Recording Institute; *Spolupráce s divadly:* divadlo Willamette University; Goodman Theatre, Arena Stage, Chicago Shakespeare Theatre, Steppenwolf Theatre, Northlight Theatre a Drury Lane Theatre. *Ocenění:* Cena AfterDark Award (za původní hudbu k inscenaci "Frame 312" v Eclipse Theatre), nominace na Joseph Jefferson Award (za zvukový design inscenací „Do lesů“ a „Vášnivá hra“)

sound designer

Education: San Jose State University, California Recording Institute; *Collaboration with theatres:* Willamette University's new theatre building.; the Goodman, Arena Stage, Chicago Shakespeare, Steppenwolf, Northlight, and Drury Lane; *Awards:* AfterDark Award (for original music for his work on Eclipse Theatre's "Frame 312"), Joseph Jefferson Award nominations (for Sound Design of "Into the Woods" and "Passion Play")

C. ANDREW BAUER

*Los Angeles

videodesigner

Vzdělání: University of California at Berkeley, BA; stáž v Actors Theatre of Louisville; *Spolupráce s divadly:* 3 Legged Dog, Ohio Theater, New York International Fringe Festival; *Spolupráce s režiséry:* Marielle Heller, Kim Weild

video designer

Education: University of California at Berkeley, BA; apprenticeship at Actors Theatre of Louisville; *Collaboration with theatres:* 3 Legged Dog, Ohio Theater, New York International Fringe Festival; *Collaboration with directors:* Marielle Heller, Kim Weild

JESSE BELSKY

* 1983, State College PA

světelný designér

Vzdělání: Duke University, BA; Yale School of Drama, MFA; *Spolupráce s divadly:* The Anonymous Ensemble, College Dance, GayFest NYC Theater Festival; *Spolupráce s režiséry:* Mark Rucker, David Galligan

lighting designer

Education: BA, Duke University; MFA, Yale School of Drama; *Collaboration with theatres:* The Anonymous Ensemble, Connecticut College Dance, GayFest NYC theater festival; *Collaboration with directors:* Mark Rucker, David Galligan



Brian Sidney Bembridge (set), Christine Pascual (cos.) – He Elaborate Entrance Of Chad Deity, th.: Victory Gardens, Chicago, ph.: Joan Marcus

BRIAN BEMBRIDGE

* Londonderry, New Hampshire

scénograf

Vzdělání: University of North Carolina, School of the Arts, School of Design and Production, BFA; *Spolupráce s divadly:* V současné době navrhuje scénu a světla pro více než patnáct divadel a příští sezónu bude působit na Broadwayi; *Spolupráce s režiséry:* Gale Edwards, Eddie Torres, Lisa Portes, John Patrick Langs

set designer

Education: University of North Carolina, School of Design and Production, School of the Arts, BFA; *Collaboration with theatres:* Currently designing sets and lights for over 15 regional theaters and Broadway next season; *Collaboration with directors:* Gale Edwards, Eddie Torres, Lisa Portes, John Patrick Langs

GABRIEL BERRY

kostýmní výtvarnice

Účast na PQ: 1995, 2003; *Ocenění:* ceny Obie Award a Bessie Award, je poslední umělkyní americké národnosti, která získala individuální ocenění na PQ v roce 1995

costume designer

PQ participation: 1995, 2003; *Awards:* An Obie and Bessie award winner, Berry was the last American to win an individual medal at the Prague Quadrennial in 1995

NICOLE BETANCOURT

producentka, videodesign, integrovaný produktový design

Spolupráce s divadly

producer, video designer, integrated production design

Collaboration with theatres: LightBox Theatre Company

DREW BILLIAU

* 1968, Rockford, Illinois

světelný designér

Vzdělání: University of Iowa, BA; Temple University, MFA; *Spolupráce s divadly:* Opera Company of Philadelphia, Arden Theater, Ballet X, Freedom Theater, Stagewest and Cleveland Opera, Fine Design Associates; *Spolupráce s režiséry:* Whit Maclaughlin

lighting designer

Education: University of Iowa, BA; Temple University, MFA; *Collaboration with theatres:* Opera company of Philadelphia, Arden Theater, Ballet X, Freedom Theater, Stagewest and Cleveland Opera; *Collaboration with directors:* Whit Maclaughlin.

AARON BLACK

scénograf, světelný designér

Vzdělání: Certifikát z Pacific Conservatory for the Performing Arts; Webster University BFA; NYU Tisch School of the Arts, MFA; *Spolupráce s režiséry:* Sam Helfrich, Thaddeus Strassburger, Justin Way, Diane Paulus; *Spolupráce s divadly:* Royal Opera House, New York City Opera, Minnesota Opera, Opera Montreal, Chicago Opera Theatre, Glimmerglass Opera, Portland Opera, Spoleto Festival USA, Opera Omaha, Lyric Opera of Kansas City, Opera Boston, Opera Bilbao Spain, Pittsburgh Opera, Manhattan School of Music Bard Music Festival, Canadian Opera Company, Boston Lyric Opera či v Bard Summerscape; *Ocenění:* V roce 2009 se stal finalistou soutěže Opera America's Director-Designer Showcase v kategorii světelný design s inscenací Smutek sluší Elektře s Andrew Eggertem a Ankou Lupes.

set designer, lighting designer

Education: Certificate, Pacific Conservatory for the Performing Arts; BFA, Webster University; MFA, NYU Tisch School of the Arts; *Collaboration with directors:* Sam Helfrich, Thaddeus Strassburger, Justin Way, Diane Paulus; *Collaboration with theatres:* Royal Opera House, New York City Opera, Minnesota Opera, Opera Montreal, Chicago Opera Theatre, Glimmerglass Opera, Portland Opera, Spoleto Festival USA, Opera Omaha, Lyric Opera of Kansas City, Opera Boston, Opera Bilbao Spain, Pittsburgh Opera, Manhattan School of Music Bard Music Festival, Canadian Opera Company, Boston Lyric

Opera, to the Bard Summerscape; *Awards:* A 2009 finalist in the Opera America's Director-Designer Showcase for lighting designs on Mourning Becomes Electra with Andrew Eggert and Anka Lupes

POLLY BOERSIG

*La Shreveport

kostýmní výtvarnice

Vzdělání: University of Texas Austin, 1996; Louisiana State University Baton Rouge, 1983; *Účast na PQ:* 2003; *Pedagogická činnost:* V současné době vymýšlí, implementuje a vyučuje integrovaný studijní program, který kombinuje výtvarné umění a zahradnické práce a chystá také kulinářský projekt, který studentům umožní zpracovat plody ze svého políčka, díky čemuž budou lépe chápat spojitost mezi vytvářením trvale udržitelného prostředí a zdravého životního stylu pro sebe, své okolí i celou planetu.

costume designer

Education: University of Texas Austin, 1996; Louisiana State University Baton Rouge, 1983; *PQ participation:* 2003; *Teaching activities:* Polly Boersig is currently engaged in creating, implementing and teaching an integrated art/gardening curriculum with grades kindergarten through eighth at the Avoyelles Public Charter School in Mansura, Louisiana. She is planning a culinary project, which will allow students to bring their produce from the field to the table, thereby gaining a greater understanding of the beautiful connections between creating a sustainable environment and a healthy life for oneself, the community, and ultimately for the planet.

RUPPERT BOHLE

videodesignér

video designer

OANA BOTEZ-BAN

*Rumunsko / Romania

kostýmní výtvarnice

Vzdělání: NYU Tisch School of the Arts, USA, MFA-designová tvorba; *Spolupráce s divadly:* Pennsylvania Ballet, Pig Iron Company, Play Company, Classic Stage Company, Wilma Theater, La MaMa, National Theater, Ion Dacian National Operetta Theatre, Big Dance Theater; *Spolupráce s režiséry:* Robert Woodruff, Richard Foreman, Maya Beiser, Richard Schechner, Blanka Zizka, Brian Kulick, Zelta Fichlander, Annie-B Parson; *Účast na PQ:* 1999

costume designer

Education: NYU Tisch School of the Arts, MFA in design; *Collaboration with theatres:* Pennsylvania Ballet, Pig Iron Company, Play Company, Classic Stage Company, Wilma Theater, La MaMa, Bucharest National Theater, Ion Dacian National Operetta Theatre, Big Dance Theater; *Collaboration with directors:* Robert Woodruff, Richard Foreman, Maya Beiser, Richard Schechner, Blanka Zizka, Brian Kulick, Zelta Fichlander, Annie-B Parson; *PQ participation:* 1999

DANIEL BRODIE

* 1983, Las Vegas, NV

videodesignér

Vzdělání: Arizona State University, BA-dramatické umění; *Další aktivity:* Založil společnost BrodieGraphics, která se věnuje designu a spojuje prvky výtvarného umění, divadla, designu a různých technologií.

video designer

Education: Arizona State University, BA in theatre; *Other activities:* He is a founder of BrodieGraphics, a freelance design business that merges the arts, theater, design, and technology.

SANDRA BURNS

scénografka, kostýmní výtvarnice

Vzdělání: Concordia University, dějiny umění a studiová tvorba; California Institute of the Arts, MFA; *Spolupráce s divadly:* REDCAT, Kirk Douglas Plus, The Broad Stage, St. Ann's Warehouse a PS 122. *Ocenění:* nominace na Oskara (2009) za kostýmy pro krátký film New Boy (Nový chlapec)

set designer, costume designer

Education: Concordia University, Art History and Studio Arts; California Institute of the Arts, MFA; *Cooperation with theatres:* REDCAT, Kirk Douglas Plus, The Broad Stage, St. Ann's Warehouse, and PS; *Awards:* Sandra was the costume designer for the 2009 Academy Award nominated short film, New Boy

EUNJIN CHO

Soul, Korejská republika / Seoul, Republic of Korea

zvuková designérka

Vzdělání: University of Cincinnati, College Conservatory of Music, MFA-zvukový design; Middle Tennessee State University, BS-nahrávací průmysl; *Spolupráce s divadly:* Young Theatre Festival v Soulu, S. Korea FACE w. ETS Theatre Company, KookMin University, Department of Theatre, and Swine Palace KyungGi University Department of Theatre and Swine Palace, NaeMo v Soulu, PlayMakers Repertory Theatre v Chapel Hill, Southern Repertory Theatre v New Orleans, Buffalo State College v Buffalu, Human Race Theatre Company v Cincinnati, Cincinnati Playhouse v Parku a Chautauqua Theatre Company v Chautauqua; *Pedagogická činnost:* Louisiana State University, odborná asistentka zvukového designu a zástupkyně ředitele MFA studijního programu oboru technologie a designu

sound designer

Education: University of Cincinnati College Conservatory of Music, MFA– sound design; Middle Tennessee State University, BS – recording industry; *Collaboration with theatres:* Young Theatre Festival in Seoul, S. Korea FACE w. ETS Theatre Company KookMin University Department of Theatre, and Swine Palace KyungGi University Department of Theatre and Swine Palace, NaeMo Theatre in Seoul, PlayMakers Repertory Theatre in Chapel Hill, hERE in New York, Southern Repertory Theatre in New Orleans, Buffalo State College in Buffalo, the Human Race Theatre Company in Cincinnati, the Cincinnati Playhouse in the Park, and the Chautauqua Theatre Company in Chautauqua; *Teaching activities:* EunJin Cho is assistant professor of sound design and the associate head of the MFA Technology and Design Program at Louisiana State University

PING CHONG

režisér, dramatik, choreograf, tvůrce videoartu a instalací

Ocenění: několikanásobný držitel cen Bessie a Obie Award

director, playwright, choreographer, and video and installation artist

Awards: recipes numerous awards and honors including Bessie awards and Obie awards

KENNETH COLLINS

režisér, scénograf, světelný designér, spisovatel

Vzdělání: Florida State University, MA-dramatické umění; Indiana University of Pennsylvania, BA-dramatické umění; *Další aktivita:* Kenneth Collins je zakladatel a umělecký ředitel divadelního souboru Temporary Distortion

director, set designer, lighting designer, writer

Education: Florida State University, MA in theater; Indiana University of Pennsylvania, BA in theater; *Other activities:* Kenneth Collins is the founder and Artistic Director of Temporary Distortion

JEFF CONE

kostýmní výtvarník

Vzdělání: University of South Carolina, MFA-kostýmní návrhářství; *Spolupráce s divadly:* Alliance Theater Atlanta, Seattle Opera, Portland Center Stage

costume designer

Education: University of South Carolina, MFA-costume design; *Collaboration with theatres:* Alliance Theater Atlanta, Seattle Opera, Portland Center Stage

JORGE COUSINEAU

* 1972, Drážďany, Německo / Dresden, Germany

skladatel, scénograf, světelný designér, zvukový designér, videodesignér

Vzdělání: Akademie výtvarných umění v Drážďanech, Německo; *Spolupráce s divadly:* Denver Center Theatre, Humana Festival, Arden Theatre, Wilma Theater a New Paradise Laboratories *Další aktivita:* Spolu se svou ženou Niki vede soubor Subcircle, který se věnuje převážně performancím a instalacím.

composer, set designer, lighting designer, sound designer, video designer

Education: Fine Arts, Academy of Fine Arts, Dresden/Germany; *Collaboration with theatres:* Denver Center Theatre, Humana Festival, Arden Theatre, Wilma Theater, and New Paradise Laboratories. *Other activities:* Together with his wife, Niki, he operates Subcircle, a collaborative performance/installation group

KEVIN CUNNINGHAM

režisér, scénograf, světelný designér, videodesignér, vynálezce

Vzdělání: BFA v oboru instalační umění a sochařství; MA v oboru tvůrčí psaní; *Ocenění:* Henry Hewes Design Award za výpravu k inscenaci Losing Something (Něco ztratit, 1997)

director, set designer, lighting designer, video designer, inventor

Education: BFA in installation art/sculpture; MA in creative writing; *Awards:* Henry Hewes Design Award for Production Design of Losing Something (1997)

WILLIAM CUSICK

videodesignér

Vzdělání: St. John's University, NY, BA-televizní a filmová produkce, divadelní věda, anglická literatura, 2003; *Ocenění:* Magna Cum Laude; Henry Hewes Design Award za projekce k inscenaci Toma Stopparda The Coast of Utopia (Na březích Utopie, 1997) v Lincoln Center Theater; *Spolupráce s divadly:* Temporary Distortion, Brooklyn Academy of Music, Lincoln Center Theater, New York Theater Workshop, PS122, Culture Project, Ontological-Hysterical Theater a The Chocolate Factory

video designer

Education: St. John's University, NY, BS in TV/film production, theater, English, 2003. *Awards:* Magna Cum Laude; Henry Hewes Design Award for Projections (1997) for his work on Tom Stoppard's The Coast of Utopia at Lincoln Center Theater; *Collaboration with theatres:* Temporary Distortion, Brooklyn Academy of Music, Lincoln Center Theater, New York Theater Workshop, PS122, Culture Project, Ontological-Hysterical Theater, and The Chocolate Factory

PAUL DI PIETRO

scénograf

Vzdělání: University of Connecticut; *Spolupráce s divadly:* 3-Legged Dog, Ontological Hysterical Theater; *Spolupráce s režiséry:* Richard Foreman, Kevin Cunningham

set designer

Education: University of Connecticut; *Collaboration with theatres:* 3-Legged Dog, Ontological Hysterical Theater; *Collaboration with directors:* Richard Foreman, Kevin Cunningham

DAN DOBSON

* 1969, Kamakura, Japonsko / Japan

zvukový designér

Spolupráce s divadly: The Builders Association, The Wooster Group

sound designer

Collaboration with theatres: The Builders Association, The Wooster Group

GREG DUFFIN

*Missouri

zvukový designér, nahrávací producent a technik, mistr zvuku, fotograf

Vzdělání: Southwest Missouri State University, BS v oboru komunikace (s důrazem na elektronická média), 1994; *Spolupráce s divadly:* Tandem Otter Productions (Basil Twist and Co.), Japan Society of NYC (2004-2008); *Spolupráce s režiséry:* Basil Twist

sound designer, record producer/engineer, concert engineer, photographer

Education: Southwest Missouri State University, BS in communication (electronic media emphasis), 1994; *Collaboration with theatres:*



Kevin P. Cunningham (set), Allison M. Keating (cos.) – Aldo Perez: Losing Something, th.: 3 Legged Dog, New York, ph.: Jeff Morey

Tandem Otter Productions (Basil Twist and Co.), Japan Society of NYC 2004-2008; *Collaboration with directors:* Basil Twist

Theatre, Redmoon Theatre, Adventure Stage Chicago; *Teaching activities:* Adjunct Faculty at Loyola University Dept. of Fine and Performing Arts; *Awards:* four Jeff Awards, one AfterDark Award and an Orgie Award

BART FASBENDER

zvukový designér

Spolupráce s divadly: Play Company, Les Freres Corbusier, Cherry Lane, SPF, Second Stage a Williamstown; *Spolupráce s režiséry:* Alex Timbers, Henry Wishcamper, Trip Cullman, Giovanna Sardelli, Erica Schmidt, Sam Gold, Ari Edelson, Maria Mileaf, Amanda Charlton and Kip Fagan; *Ocenění:* nominace na cenu Hewes Award

sound designer

Collaboration with theatres: The Play Company, Les Freres Corbusier, Cherry Lane, SPF, Second Stage and Williamstown.; *Collaboration with directors:* Alex Timbers, Henry Wishcamper, Trip Cullman, Giovanna Sardelli, Erica Schmidt, Sam Gold, Ari Edelson, Maria Mileaf, Amanda Charlton and Kip Fagan; *Awards:* A Hewes Award nominee

MIKHAIL FIKSEL

*Novosibirsk, Rusko / Novosibirsk, Russia

zvukový designér

Vzdělání: University of Chicago, BA-psychologie; *Spolupráce s divadly:* Teatro Vista, Strawdog Theatre Company, Serendipity Theatre, Redmoon Theatre, Adventure Stage Chicago; *Pedagogická činnost:* Odborný asistent na Loyola University Department of Fine and Performing Arts; *Ocenění:* čtyřnásobný držitel ceny Jeff Awards, držitel cen AfterDark Award a Orgie Award

sound designer

Education: University of Chicago, BA in psychology; *Collaboration with theatres:* Teatro Vista, Strawdog Theatre Company, Serendipity

PETER FLAHERTY

videodesignér

Spolupráce s divadly: The Builders Association, Complicite, Francois Girard, Chen Shi-Zheng, Basilem Twistem a Bang on a Can. *Pedagogická činnost:* Yale School of Drama, Carnegie Mellon a California School for the Arts, hostoval na Harvard University

video designer

Collaboration with theatres: The Builders Association, Complicite, Francois Girard, Chen Shi-Zheng, Basil Twist, and Bang on a Can. His video art has been shown at ICA Philadelphia, MIT Media Lab, and the Fleisher-Ollman Gallery; *Teaching activities:* Yale School of Drama, Carnegie Mellon, and California School for the Arts, and was a Harvard University Artist-in-Residence

JOSH FOX

režisér, zvukový designér

Ocenění: Foxův film „Gasland“ byl nominován na Oscara za nejlepší dokumentární film.

director, sound designer

Awards: Josh Fox's film, "Gasland," was nominated for an Oscar for best documentary.

JAMES GIBBS

dramaturg

Spolupráce s divadly: The Builders Association; *Pedagogická činnost:* Cornell University, School of Architecture, Art, and Planning a School of Visual Arts

dramaturg

Cooperation with theatres: The Builders Association; *Teaching activities:* Cornell University's School of Architecture, Art, and Planning and the School of Visual Arts

KIMBERLY GLENNON

kostýmní výtvarnice

Vzdělání: Pace University, BA-anglická literatura, Parsons School of Design; *Spolupráce s divadly:* Classical Theatre of Harlem, Cherry Lane Theatre, American Place Theatre, Julliard, Urban Stages; *Ocenění:* Obie Award (2003) za *The Blacks: A Clown Show* (Černoši: klaunský výstup), Audelco Award (2005) za *Ain't Supposed to Die A Natural Death* (Nemá umřít přirozenou smrtí)

costume designer

Education: Pace University, BA in English Literature, Parsons School of Design, Certificate in Patternmaking and Draping; *Cooperation with theatres:* Classical Theatre of Harlem, Cherry Lane Theatre, American Place Theatre, Julliard, Urban Stages; *Awards:* Obie Award (2003), Audelco Award (2005) for "Ain't Supposed to Die A Natural Death"

LAWRENCE GOLDHUBER

choreograf / choreographer

Vzdělání / Education: Boston University School of Fine Arts; *Spolupráce s režiséry / Collaboration with directors:* Bill T. Jones; *Ocenění / Awards:* New York Dance and Performance (Bessie Award, 1995)

JAN HARTLEY

* 1953, Hollywood, FL

videodesignér

Vzdělání: California College of the Arts, Oakland, BA-sochařství, 1976; *Spolupráce s divadly:* San Francisco Opera; *Spolupráce s režiséry:* Francesca Zambello

video designer

Education: California College of the Arts, Oakland, BA-sculpture, 1976; *Collaboration with theatres:* San Francisco Opera; *Collaboration with directors:* Francesca Zambello

RACHEL HAUCK

*Worcester, MA

scénografka

Vzdělání: UCLA, BA, 1990; *Spolupráce s divadly:* Naked Angels, Vineyard Theatre, Brooklyn Academy of Music; *Účast na PQ:* 2003; *Pedagogická činnost:* Vassar College, NY

set designer

Education: UCLA, BA, 1990; *Collaboration with theatres:* Naked Angels, Vineyard Theatre, Brooklyn Academy of Music; *PQ participation:* 2003; *Teaching activities:* Vassar College, NY

MEGHAN HEALEY

*Boston, Massachusetts

kostýmní výtvarnice

Vzdělání: NYU Tisch School, MFA-divadelní a filmová výprava, 2000; Emory University, BA, divadelní věda, politologie, 1997; *Spolupráce s divadly:* Cruel Puppet Collective, Boundless Theater Company, Cornerstone Theater Company a Cornerstone Institute, Twilight Theater

costume designer

Education: NYU Tisch School, MFA, Design for Stage and Film, 2000; Emory University, BA, Theater Studies/Political Science, 1997; *Collaboration with theatres:* Cruel Puppet Collective, Boundless Theater Company, Cornerstone Theater Company and Cornerstone Institute, Twilight Theater

ANGELLE HEBERT

režisérka, choreografka, scénografka

Vzdělání: University of Utah, BFA-moderní tanec; *Spolupráce s divadly:* Contemporary Dance/Performance Art Company tEEth

director, choreographer, set designer

Education: University of Utah-BFA in modern dance; *Cooperation with theatres:* Contemporary Dance/Performance Art Company tEEth

TROY HERION

*Philadelphia

zvukový designér, skladatel, hudební režisér, improvizátor

Vzdělání: Temple University, BA-hudební kompozice; Princeton University, student PhD

sound designer, composer, musical director, improviser

Education: BA in music composition, Temple University; Princeton University, pursuing Ph.D.

RICCARDO HERNANDEZ

* 1965, Havana, Kuba / Cuba, Argentina

scénograf, kostýmní výtvarník

Vzdělání: Yale School of Drama, MFA; *Spolupráce s divadly:* American Repertory Theater; New York Shakespeare Festival; Guthrie Theater, Goodman, Atlantic Theater Company; Center Stage, Baltimore; Centre Dramatique National/Orleans, Francie; *Spolupráce s režiséry:* Robert Woodruff, Janos Szasz, Arthur Nauzyciel, Ron Daniels a Diane Paulus; *Ocenění:* Pulitzerova cenu za práci na inscenaci *Topdog/Underdog* a London's Evening Standard Award za *Caroline, or Change* (Caroline neboli Změna) dramatika Tonyho Kushnera.

set designer, costume designer

Education: MFA, Yale School of Drama; *Collaboration with theatres:* American Repertory Theater, New York Shakespeare Festival, Guthrie Theater, Goodman, Atlantic Theater Company, Center Stage, Baltimore, Centre Dramatique National/Orleans; *Collaboration with directors:* Robert Woodruff, Janos Szasz, Arthur Nauzyciel, Ron Daniels, Diane Paulus; *Awards:* He is the recipient of the Pulitzer Prize for *Topdog/Underdog* and London's Evening Standard Award for Tony Kushner's *Caroline, or Change*.

TROY HOURIE

scénograf, světelný designér

Vzdělání: University of Manitoba, BA-interiérový design, 1991; University of Massachusetts Amherst, MFA-scénografie, 1997; *Spolupráce s režiséry:* Anthony Salatino, Will Pomerantz; *Spolupráce s divadly:* New Victory, New York Theatre Workshop, Cherry Lane Theatre, Brooklyn Academy of Music, Classical Theatre of Harlem, Epic Theatre Ensemble, Julliard, The Guthrie, Bay Street Theatre, Westport Country Playhouse, New York Stage and Film, Williamstown, Berkshire Theatre Festival, Syracuse Stage, Studio Arena Theatre, Geva, Alabama Shakespeare, Pioneer Theatre a Sarasota Opera; *Účast na PQ:* 1999

set designer, lighting designer

Education: University of Manitoba, BID in interior design, 1991; University of Massachusetts Amherst, MFA in scenic design, 1997; *Collaboration with directors:* Anthony Salatino, Will Pomerantz; *Collaboration with theatres:* New Victory, New York Theatre Workshop, Cherry Lane Theatre, Brooklyn Academy of Music, Classical Theatre of Harlem, where he has been the resident designer for 22 productions, Epic Theatre Ensemble, Julliard, The Guthrie, Bay Street Theatre, Westport Country Playhouse, New York Stage and Film, Williamstown, Berkshire Theatre Festival, Syracuse Stage, Studio Arena Theatre, Geva, Alabama Shakespeare, Pioneer Theatre, and Sarasota Opera; *PQ participation:* 1999

JAMES F. INGALLS

ALISON JOHNSON

* 1985, Maryland

kostýmní výtvarnice, makeup, paruky

Vzdělání: University of the Arts, BFA – design a technické divadlo se specializací kostymérka, vlásenkářka, maskérka; *Spolupráce s divadly:* Luna Theater Company; *Spolupráce s režiséry:* Gregory Scott Cambell **costume designer, makeup & wigs**

Education: University of the Arts, BFA – in Design and Technical Theater with a concentration in costume, wig, and makeup design; *Collaboration with theatres:* Luna Theater Company; *Collaboration with directors:* Gregory Scott Cambell

CHRISTINE JONES

* 1966, New Jersey

scénografka

Vzdělání: Concordia University, Montreal; NYU Tisch School of the Arts; *Spolupráce s divadly:* Theater for One; *Účast na PQ:* 2003; *Ocenění:* Tony Award za scénografii k inscenaci American Idiot (Americký idiot). **set designer**

Education: Concordia University, Montreal; NYU Tisch School of the Arts; *Collaboration with theatres:* Theatre for One (Artistic Director); *PQ participation:* 2003; *Awards:* Tony Award for the scenic design of "American Idiot."

LINDSAY JONES

* 1969, Durham, NC

zvuková designérka, skladatelka

Vzdělání: North Carolina School of the Arts, BFA-herectví; *Spolupráce s divadly:* Chicago Shakespeare Theatre, Bill T Jones / Arnie Zane Dance Company, Public Theatre, Playwrights Horizons, Primary Stages, Royal Shakespeare Company of England; *Spolupráce s režiséry:* JR Sullivan, Kate Buckley, Barbara Gaines, Jeremy Cohen, BJ Jones, Joe Calarco, Tina Landau; *Ocenění:* Je pětinasobnou držitelkou ceny Joseph Jefferson Award a ceny Ovation Award. Vytvořila hudbu ke krátkému filmu A Note of Triumph (Vítězný tón), který získal v roce 2006 Oscara za nejlepší námět ke krátkému dokumentárnímu filmu.

sound designer, composer

Education: North Carolina School of the Arts, BFA in acting; *Collaboration with theatres:* Chicago Shakespeare, Bill T Jones / Arnie Zane Dance Company, Public Theatre, Playwrights Horizons, Primary Stages, and many others. His regional credits include the McCarter Theatre, South Coast Repertory, Arena Stage, Goodman Theatre, Old Globe, Steppenwolf, the Guthrie Theatre, Royal Shakespeare Company of England; *Collaboration with directors:* JR Sullivan, Kate Buckley, Barbara Gaines, Jeremy Cohen, BJ Jones, Joe Calarco, Tina Landau; *Awards:* five Joseph Jefferson Award, and an Ovation Award. He scored A Note of Triumph, which received the 2006 Academy Award for Best Documentary Short Subject.

BILL T. JONES

choreograf

Vzdělání: State University of New York v Binghamtonu (SUNY); čestný doktorát z: Art Institute of Chicago, Bard College, Columbia College, Juilliard School, Swarthmore College; *Spolupráce s divadly:* Bill T. Jones / Arnie Zane Dance Company; *Ocenění:* Tony Award za choreografii k muzikálu Fela! (2010) a za choreografii k Spring Awakening (Probuzení jara, 2007), Lucille Lortel Award za choreografii k The Seven (Sedm, 2006), Wexner Prize (2005), Dorothy and Lillian Gish Prize (2003) a MacArthur Genius Award (1994), v roce 2000 ho The Dance Heritage Coalition jmenovala „nenahraditelným pokladem taneční scény“

choreographer

Education: State University of New York at Binghamton (SUNY); Honorary Doctorates from: Art Institute of Chicago, Bard College, Columbia College, the Juilliard School, Swarthmore College; *Collaboration with theatres:* Bill T. Jones / Arnie Zane Dance Company; *Awards:* Tony Award for his choreography for Fela! (2010), and for choreography for Spring Awakening (2007), Lucille Lortel Award for outstanding choreography for The Seven (2006), Wexner Prize (2005), Dorothy and Lillian Gish Prize (2003), and the MacArthur Genius Award (1994). In 2000, The Dance Heritage Coalition named Mr. Jones „an Irreplaceable Dance Treasure.“

DAVID KAPLAN

scénograf, světelný designér, režisér

Vzdělání: Yale School of Drama, MFA; Clark University, Worcester, BA, MA; *Další aktivity:* Je kurátor a spoluzakladatel divadelního festivalu Provincetown Tennessee Williams Theater Festival.

set designer, lighting designer, director

Education: Yale School of Drama, MFA; Clark University, Worcester, BA, MA; *Other activities:* He is curator and co-founder of the annual Provincetown Tennessee Williams Theater Festival.

ROBERT KAPLOWITZ

skladatel, zvukový designér

Vzdělání: NYU-dramatické umění; *Spolupráce s režiséry:* Art Spiegelman & Michael Tracy; *Spolupráce s divadly:* The New York Shakespeare Festival/Public Theater, Lincoln Center 3, New York Theater Workshop, SoHo Rep, PS122, Manhattan Theatre Club, The Signature, LABYrith, 2nd Stage, Primary Stages, The Vineyard, O'Neill Playwrights Conference, Sundance a PlayPENN; *Ocenění:* Obdržel Obie Award za vynikající práci v oblasti zvukového designu v sezóně 2006-07 a Tony Award za broadwayský muzikál Fela!

sound designer, composer

Education: NYU Undergraduate Drama; *Collaboration with directors:* Art Spiegelman & Michael Tracy; *Cooperation with theatres:* The New York Shakespeare Festival/Public Theater, Lincoln Center 3, New York Theater Workshop, SoHo Rep, PS122, Manhattan Theatre Club, The Signature, LABYrith, 2nd Stage, Primary Stages, The Vineyard, the O'Neill Playwrights Conference, Sundance, and PlayPENN, among others; *Awards:* He received an Obie for Sustained Excellence in Sound Design for the 2006-07 season and a Tony award for Fela! on Broadway.

ALLISON M. KEATING

scénografka, kostýmní výtvarnice, spisovatelka, režisérka

Vzdělání: NYU Tisch School for the Arts; *Spolupráce s režiséry:* Kevin Cunningham

set designer, costume designer, writer, director

Education: NYU Tisch School for the Arts; *Collaboration with directors:* Kevin Cunningham

NANCY KEYSTONE

* 1964, San Francisco, CA

režisérka, scénografka, dramatička, výtvarnice

Vzdělání: UCLA, BA-dramatické umění; Carnegie Mellon, MFA-režie; *Spolupráce s divadly:* Critical Mass Performance Group, Los Angeles; Portland Center Stage; The Theatre @ Boston Court, Pasadena; The Continuum, Los Angeles; *Další aktivity:* Je zakladatelkou a uměleckou ředitelkou souboru Critical Mass Performance Group v Los Angeles.

director, designer, playwright, visual artist

Education: UCLA, BA in theatre arts; Carnegie Mellon, MFA in directing; *Collaboration with theatres:* Critical Mass Performance Group, Los Angeles; Portland Center Stage; The Theatre @ Boston Court, Pasadena; The Continuum, Los Angeles; *Other activities:* She is founder and artistic director of Critical Mass Performance Group in Los Angeles.

JESSE KLUG

*Portland, OR

světelný designér

Vzdělání: Columbia College Chicago, BFA-světelný design; *Ocenění:* Jeff Awards za inscenaci Hedwig and the Angry Inch (Hedwig a Angry Inch) na scéně American Theatre Company;

lighting designer

Education: Columbia College Chicago, BFA in lighting design; *Awards:* Jeff Award for Hedwig and the Angry Inch at American Theatre Company

JEANNE KOENIG

světelný designér

lighting designer

PHILLIP KRAFT

*Salt Lake City, UT

scénograf, zvukový designér, videodesignér, skladatel

Spolupráce s divadly: Contemporary Dance/Performance Art Company, tEEth (spoluzakladatel)

set designer, sound designer, other, video designer, composer

Collaboration with theatres: Contemporary Dance/Performance Art Company, tEEth (co-founder)

ANA KUZMANIC

kostýmní výtvarnice

Vzdělání: Northwestern University, MFA-scénografie; Faculty of Applied Arts, Bělehrad, Srbsko, BA-kostýmní a módní návrhářství; *Spolupráce s divadly:* Chicago Shakespeare Theatre, Steppenwolf Theatre, Goodman Theatre, Court, National Theatre of London, Sydney Theatre Company, Steppenwolf Theatre, Goodman Theatre, Chicago Shakespeare Theater; *Spolupráce s režiséry:* Bob Falls; *Účast na PQ:* 2007; *Pedagogická činnost:* Northwestern University, kostýmní návrhářství

costume designer

Education: MFA in stage design, Northwestern University; BA in costume and fashion design, Faculty of Applied Arts, Belgrade/Serbia; *Collaboration with theatres:* Chicago Shakespeare Theatre, Steppenwolf Theatre, Goodman Theatre, Court, National Theatre of London, Sydney Theatre Company, Steppenwolf Theatre, Goodman Theatre, and the Chicago Shakespeare Theater; *Collaboration with directors:* Bob Falls; *PQ participation:* 2007; *Teaching activities:* Assistant Professor of Costume Design at Northwestern University

STEWART LAING

scénograf, režisér

Spolupráce s divadly: La Scala, Miláno, Itálie; *Ocenění:* Tony Award za scénu k muzikálu Titanic

set designer, director

Collaboration with theatres: La Scala, Milano, Italy; *Awards:* Tony Award for designing the musical Titanic

ANDREA LAUER

* 1975, Detroit, MI

kostýmní výtvarnice

Vzdělání: University of Texas v Austinu, BFA; NYU Tisch Design, MFA-katedra divadelní a filmové tvorby; *Spolupráce s divadly:* STREB Extreme Action Company; *Spolupráce s režiséry:* Judith Ivey

costume designer

Education: University of Texas at Austin BFA; NYU Tisch Design Department of Stage and Film, MFA; *Collaboration with theatres:* STREB Extreme Action Company; *Collaboration with directors:* Judith Ivey

ANDREW LIEBERMAN

scénograf

Vzdělání: University of Washington, MFA; Lewis a Clark College, BA; *Spolupráce s divadly:* English National Opera, Deutsche Oper Berlin, The Royal Shakespeare Company, Montreal Opera, New York City Opera, Glimmerglass Opera a Spoleto Festival USA, American Repertory Theater, Baltimore's Centerstage, McCarter Theater, La Jolla Playhouse, Denver Center, The Children's Theater Company a Long Wharf Theater; *Spolupráce s režiséry:* Christopher Alden, Daniel Fish, Sam Helfrich, Sam Gold, Joanna Settle *Pedagogická činnost:* NYU Tisch School of the Arts, šéf katedry scénografie

set designer

Education: University of Washington, MFA, Lewis and Clark College, BA; *Collaboration with theatres:* English National Opera, Deutsche Oper Berlin, The Royal Shakespeare Company, and Montreal Opera, New York City Opera, Glimmerglass Opera, and the Spoleto Festival USA among those to feature designs, as well as many of America's most prominent regional theaters including American Repertory Theater, Baltimore's Centerstage, McCarter Theater, La Jolla Playhouse, Denver Center, The Children's Theater Company, and Long Wharf Theater; *Collaboration with directors:* Christopher Alden, Daniel

Fish, Sam Helfrich, Sam Gold, Joanna Settle; *Teaching activities:* Stage Design at NYU Tisch School of the Arts

MIMI LIEN

scénografka

Vzdělání: Yale University, BA-architektura; NYU, MFA-scénografie; *Spolupráce s divadly:* Pig Iron Theatre Company, East River Commedia, Berkeley Repertory Theatre, A.R.T., Wilma Theater, Signature Theatre, Alliance Theater, The Joyce a The Kitchen; *Spolupráce s režiséry:* Anne Kauffman, Davis McCallum, Dan Rothenberg, Alec Duffy; *Ocenění:* Barrymore Award

set designer

Education: Yale University, BA in architecture; NYU, MFA in set design; *Collaboration with theatres:* Artistic Associate, Pig Iron Theatre Company Company Member, East River Commedia, A.R.T., Berkeley Repertory Theatre, Wilma Theater, Signature Theatre, Alliance Theater, The Joyce, and The Kitchen; *Collaboration with directors:* Anne Kauffman, Davis McCallum, Dan Rothenberg, Alec Duffy; *Awards:* Barrymore Award

NICOLAS LOCKE

scénograf

set designer

DOEY LÜTHI

kostýmní výtvarnice

Vzdělání: Wellesley College, BA-studiové umění; NYU Tisch Schol for the Arts, MFA – oboru scénografie; *Spolupráce s divadly:* Theatre National de Bordeaux, Deutsches Nationaltheater Weimar, Deutsche Oper Berlin a Theater Aachen; *Spolupráce s režiséry:* Christopher Alden, Elina Finkel, Nora Somaini

costume designer

Education: Wellesley College, BA in Studio Art; NYU Tisch Schol for the Arts MFA in Theatre Design; *Collaboration with theatres:* Theatre National de Bordeaux, Deutsches Nationaltheater Weimar, Deutsche Oper Berlin a Theater Aachen; *Collaboration with directors:* Christopher Alden, Elina Finkel, Nora Somaini

WHIT MACLAUGHLIN

*Kansas City, MO

režisér, zvukový designér

Vzdělání: Northwestern University, BA, 1976; Virginia Polytechnic Institute, MFA, 2008; *Spolupráce s divadly:* New Paradise Laboratories; *Ocenění:* Obie Award, Barrymore Award

director, sound designer

Education: Northwestern University, BA, 1976; Virginia Polytechnic Institute, MFA, 2008; *Collaboration with theatres:* New Paradise Laboratories; *Awards:* OBIE award, Barrymore Award

DARREL MALONEY

* 1971

videodesignér

video designer

TARAFAWN MAREK

kostýmní výtvarnice

costume designer

GARIN MARSCHALL

*Atlanta, GA

scénograf, světelný designér

Vzdělání: Bennington College, BA-svobodná umění; *Spolupráce s divadly:* Clubbed Thumb (NYC), Nightmares Haunted Houses (NYC) a El Gato Teatro (NYC)

set designer, lighting designer

Education: Bennington College, BA-Liberal Arts; *Collaboration with theatres:* Clubbed Thumb (NYC), Nightmares Haunted Houses (NYC), and El Gato Teatro (NYC)



Charles Packard, Jennifer Orf (set), Mallory Kay Nelson (cos.) – Charlie Smalls: *The Wiz*, th.: Phamaly (The Physically Handicapped Actors And Musical Artists League), Denver, Colorado, ph.: Mallory Kay Nelson

MIWA MATREYEK

videodesignérka, animátorka, designérka, multimediální umělkyně

Vzdělání: California School for the Art, experimentální animace; *Další aktivity:* Je jednou ze zakládajících členek a hlavních výtvarnic performační mediální skupiny Cloud Eye Control.

video designer, animator, designer, multimedia artist

Education: California School for the Art's, graduate from Experimental Animation program.

Other activities: She is one of the founding-member and core-collaborator of the performance media group, Cloud Eye Control."

SEAN MATTIO

zvukový designér, sochař

sound designer, sculpt

DARREN MCCROOM

* 1962, Cincinnati, OH

světelný designér

Spolupráce s divadly: Crossroads Theatre, Indiana Repertory Theatre, Milwaukee Repertory Theatre, Cleveland Playhouse, Actors Theatre of Louisville a Ford Theatre ve Washingtonu D.C. a festivaly: Oregon Shakespeare Festival, Utah Shakespeare Festival, Great Rivers Shakespeare Festival; *Spolupráce s režiséry:* Ping Chong

lighting designer

Cooperation with theatres: Oregon Shakespeare Festival, Utah Shakespeare Festival, Great Rivers Shakespeare Festival, Crossroads Theatre, Indiana Repertory Theatre, Milwaukee Repertory Theatre, Cleveland Playhouse, Actors Theatre of Louisville, and Ford Theatre in Washington D.C.; *Collaboration with directors:* Ping Chong

CHRISTOPHER MCELROEN

režisér

Vzdělání: Pace University, BFA, divadelní věda; *Spolupráce s divadly:* Brooklyn Academy of Music, Duke University, Stanford University, ICA Boston a Walker Arts Center, Classical Theatre of Harlem (spoluzakladatel)

director

Education: Pace University, BFA in theatre; *Cooperation with theatres:* Brooklyn Academy of Music, Duke University, Stanford University, ICA Boston and the Walker Arts Center, Classical Theatre of Harlem (co-founder)

TYLER MICOLEAU

* Augusta, Maine

světelný designér

Vzdělání: Bowdoin College, BA, 1992; *Spolupráce s divadly:* Theatre Communications Group, USA829, Off-Broadway Theater, Spoleto Festival USA, American Repertory Theatre, Trinity Rep, Old Globe, Dallas Theater Center a Long Wharf; *Spolupráce s režiséry:* Dan Rothenberg, Blanka Zizka, Ethan McSweeney, Anders Cato, Tom Quaintance, Joe Haj, Ken Rus Schmoll, Sam Gold, Sarah Benson, Aaron Posner, Anne Kauffman, Daniella Topol, Matthew Arbour, Kevin Moriarty, David Cromer, Evan Cabnet; *Ocenění:* Obie Award za vynikající tvorbu (2010), Lucille Lortel Award, American Theatre Wing Hewes Award; *Pedagogická činnost:* Hostoval na Yale University a Dartmouth College a působil jako externista na katedře tance Sarah Lawrence College

lighting designer

Education: Bowdoin College, BA, 1992; *Collaboration with theatres:* Theatre Communications Group, USA829, non-profit and commercial (many), Spoleto Festival USA, American Repertory Theatre, Trinity Rep, Old Globe, Dallas Theater Center, Long Wharf; *Collaboration with directors:* Dan Rothenberg, Blanka Zizka, Ethan McSweeney, Anders Cato, Tom Quaintance, Joe Haj, Ken Rus Schmoll, Sam Gold, Sarah Benson, Aaron Posner, Anne Kauffman, Daniella Topol, Matthew Arbour, Kevin Moriarty, David Cromer, Evan Cabnet; *Award:* Obie Award for Sustained Excellence (2010), two Lucille Lortel Awards, and an American Theatre Wing Hewes Award; *Teaching activities:* He has held visiting artist positions at Yale University, and Dartmouth College, and was adjunct faculty at Sarah Lawrence College Department of Dance.

JEFF MOREY

* Warren, OH

zvukový designér, videodesignér

Vzdělání: University of Rhode Island, BA; New York University, ITP (Interactive Telecommunications Program), MPS; Columbia University, Certificate in Conservation Biology; *Spolupráce s divadly:* 3-Legged Dog, The Builders Association; *Spolupráce s režiséry:* Marianne Weems, Kevin Cunningham

sound designer, other, video designer

Education: University of Rhode Island, BA; New York University, ITP (Interactive Telecommunications Program), MPS; Columbia University, Certificate in Conservation Biology; *Collaboration with theatres:* 3-Legged Dog, The Builders Association; *Collaboration with directors:* Marianne Weems, Kevin Cunningham

ALLEN MOYER

* Schuylkill Haven, Pennsylvania

scénograf

Vzdělání: Pennsylvania State University, BA; NYU Tisch School of the Arts, MFA; *Spolupráce s divadly:* Second Stage, Lincoln Center Theater, Manhattan Theatre Club, Metropolitan Opera; *Ocenění:* za inscenaci „Grey Gardens“ (Šedé zahrady) byl nominován na Tony Award a Drama Desk Award a obdržel Henry Hewes Award. V roce 2006 získal cenu Obie Award za vynikající práci.

set designer

Education: BA, Pennsylvania State University; MFA, NYU Tisch School of the Arts; *Cooperation with theatres:* Second Stage, Lincoln Center

Theater, Manhattan Theatre Club, Metropolitan Opera; *Awards*: For "Grey Gardens" he received Tony and Drama Desk Award nominations, and the Henry Hewes Award, is a recipient of the 2006 Obie for Sustained Excellence.

THIERRY MUGLER

kostýmní výtvarník, módní návrhář
costume designer, fashion designer

JAMES MURPHY

* 1965, Ogdensburg, NY

scénograf, světelný designér

Vzdělání: Yale School of Drama, MFA, 1997; SUNY Potsdam, BA, 1985; *Spolupráce s divadly*: Swine Palace *Spolupráce s režiséry*: George Judy **set designer, lighting designer**

Education: Yale School of Drama, MFA, 1997; SUNY Potsdam, BA, 1985; *Collaboration with theatres*: Louisiana State University's affiliate professional theatre company, Swine Palace; *Collaboration with directors*: George Judy

BRANT THOMAS MURRAY

světelný designér

Vzdělání: Walden University, PhD student-autorský design, divadlo; Carnegie Mellon School of Drama, MFA – v oboru světelný design, 2003; University of Virginia, School of Architecture, BS-architektura a divadelní věda; *Spolupráce s divadly*: Ping Chong & Company, Lincoln Center Institute for the Arts in Education; Mozart Festival v Lincoln Center; Bodiography Contemporary Ballet; IMCD Lighting; Ten Grand Productions; Algonquin Theater Productions a Premiere Stages na Kean University; *Spolupráce s režiséry*: Ping Chong, Sara Zatz, Lynne Taylor-Corbett, Ricardo Khan, Maria Caruso a John Wooten; *Účast na PQ*: 2003; *Pedagogická činnost*: Vedl semináře a workshopy na The Juilliard School, Lincoln Center Institute for the Arts in Education a Carnegie Mellon Pre-College Program.

lighting designer

Education: Walden University, PhD candidate, self design – theatre; Carnegie Mellon School of Drama, MFA in lighting design, 2003;

University of Virginia School of Architecture, BS in architecture, drama, 1993; *Collaboration with theatres*: Ping Chong & Company, Lincoln Center Institute for the Arts in Education; Mostly Mozart Festival at Lincoln Center; Bodiography Contemporary Ballet; IMCD Lighting; Ten Grand Productions; Algonquin Theater Productions; and Premiere Stages at Kean University; *Collaboration with directors*: Ping Chong, Sara Zatz, Lynne Taylor-Corbett, Ricardo Khan, Maria Caruso, and John Wooten; *PQ participation*: 2003; *Teaching activities*: Teaching assignments have included classes and workshops at The Juilliard School, Lincoln Center Institute for the Arts in Education, and Carnegie Mellon Pre-College Program.

SCOTT NEEDHAM

*Winston-Salem

scénograf, světelný designér

Vzdělání: Western Carolina University, BA, 2003; University of Iowa, MFA, 2006; *Spolupráce s divadly*: Examined Man Theatre, New York City; Surry Arts Council, North Carolina; *Účast na PQ*: 2007

set designer, lighting designer

Education: Western Carolina University, BA, 2003; University of Iowa, MFA, 2006; *Collaboration with theatres*: Examined Man Theatre, New York City; Surry Arts Council, North Carolina; *PQ participation*: 2007

MALLORY KAY NELSON

*Denver, Colorado

kostýmní výtvarnice

Vzdělání: Carnegie Mellon, MFA; University of Northern Colorado, BA; *Spolupráce s divadly*: PHAMALY; *Další aktivity*: Kombinuje aktivity divadla PHAMALY s prací ve Společnosti pro studium handicapu, kde působí jako poradkyně. Hlavním cílem její práce je vytvořit z handicapu nástroj designu.

costume designer

Education: Carnegie Mellon, MFA; University of Northern Colorado, BA; *Collaboration with theatres*: PHAMALY; *Other activities*: Combining collaborations at PHAMALY, with personal advocacy as a member of the Society for Disability Studies, Mallory strives to transform what is perceived as an actor's disability into an asset within the design.



Basil Twist (set), Thierry Mugler (cos.) – Docu – Fantasy, ph.: Steven Menendez

PETER NIGRINI

*Toronto

videodesignér

Vzdělání: Dartmouth College, BA; Central St. Martins College of Art, MA; *Spolupráce s divadly:* Theater of Oklahoma; *Spolupráce s režiséry:* Robert Woodruff, Bill T. Jones; *Účast na PQ:* 1999

video designer

Education: Dartmouth College, BA; Central St. Martins College of Art, MA; *Collaboration with theatres:* Nature Theater of Oklahoma; *Collaboration with directors:* Robert Woodruff, Bill T. Jones; *PQ participation:* 1999

CHANTELLE NORTON

* 1969, Dublin, Irsko / Ireland

kostýmní výtvarnice, malířka

costume designer, painter

Vzdělání / Education: School of the Art Institute of Chicago, Parsons School of Design

JENNIFER ORF

scénografka, světelná designérka

Spolupráce s divadly: PHAMALY, Aurora Fox, Paragon, Davis Contemporary Dance; *Ocenění:* Denver Post Ovation Award za incenaci The Wiz divadla PHAMALY a Marlowe Award za světelný design k inscenaci Love Song (Milostná píseň)

set designer, lighting designer

Cooperation with theatres: PHAMALY, Aurora Fox, Paragon, Davis Contemporary Dance; *Awards:* Denver Post Ovation Award for The Wiz by PHAMALY, Marlowe Award for lighting design work on Love Song

CHARLES PACKARD

scénograf, světelný designér

set designer, lighting designer

CHRISTINE PASCUAL

*New York, NY

kostýmní výtvarnice

Vzdělání: University of Illinois at Urbana-Champaign, MFA-kostýmní návrhářství; *Spolupráce s divadly:* Teatro Vista, Congo Square, Court Theatre z University of Chicago, Onyx Theatre, Defiant, Apple Tree, Lifeline, Time Line, Chicago Dramatists, Goodman Theatre a Steppenwolf Theatre, Victory Gardens; *Spolupráce s režiséry:* Derrick Sanders, Ron O. J. Parson

costume designer

Education: University of Illinois at Urbana-Champaign, MFA in Costume Design; *Collaboration with theatres:* Teatro Vista, Congo Square, Court Theatre z University of Chicago, Onyx Theatre, Defiant, Apple Tree, Lifeline, Time Line, Chicago Dramatists, Goodman Theatre a Steppenwolf Theatre, Victory Gardens; *Collaboration with directors:* Derrick Sanders, Ron O. J. Parson

NEIL PATEL

scénograf

Vzdělání: Yale University, BA; UCSD MFA; *Spolupráce s režiséry:* Anne Bogart, Jo Bonney, Doug Hughes, Chris Ashley, Michael Mayer a Francesca Zambello; *Spolupráce s divadly:* Opera de Montreal, Vancouver Opera, New York City Opera, Santa Fe Opera a Nikikai Opera v Tokiu; *Ocenění:* Eddy Award, Helen Hayes Award

set designer

Education: Yale University, BA; UCSD, MFA; *Collaboration with directors:* Anne Bogart, Jo Bonney, Doug Hughes, Chris Ashley, Michael Mayer and Francesca Zambello; *Cooperatin with theatres:* Opera de Montreal, Vancouver Opera, New York City Opera, Santa Fe Opera a Nikikai Opera v Tokiu; *Awards:* Eddy Award, Helen Hayes Award

JOHN PLENGE

MICHAEL PHILIPPI

* 1952, Appleton, WI, + 27. 10. 2009

světelný designér

Vzdělání: University of Wisconsin; *Spolupráce s divadly:* Goodman Theater, Chicago Shakespeare Theater, Northlight Theatre, Court Theatre a Wisdom Bridge, Berkeley Repertory Theatre, Repertory Theatre of St. Louis, StageWest, Milwaukee Rep., Walnut Street Theatre, Playwrights Horizons a Arena Stage

lighting designer

Education: University of Wisconsin; *Collaboration with theatres:* Goodman Theater, Chicago Shakespeare Theater, Northlight Theatre, Court Theatre a Wisdom Bridge, Berkeley Repertory Theatre, Repertory Theatre of St. Louis, StageWest, Milwaukee Rep., Walnut Street Theatre, Playwrights Horizons a Arena Stage

BRAY POOR

zvukový designér

sound designer

Spolupráce s divadly / Collaboration with theatres: PS122, Long Warf Workshop, Humana Festival

LIZ PRINCE

*Lewiston, Maine

kostýmní výtvarnice

Vzdělání: Bard College; *Spolupráce s režiséry:* Bill T. Jones, Lawrence Goldhuber Pilobolus, Doug Varone, Mark Dendy, Arthur Aviles, Jane Comfort, Lenora Champagne; *Ocenění:* New York Dance and Performance Award (1990), Charles Flint Kellogg Award in Arts and Letters z Bard College (2008)

costume designer

Education: Bard College; *Collaboration with directors:* Bill T. Jones, Lawrence Goldhuber Pilobolus, Doug Varone, Mark Dendy, Arthur Aviles, Jane Comfort, Lenora Champagne; *Awards:* New York Dance and Performance Award (1990), Charles Flint Kellogg Award in Arts and Letters z Bard College (2008)

JEANNIQUE PROSPERE

*St. Lucia

kostýmní výtvarnice

Vzdělání: UCLA, MA-dramatická umění, 2003; STU Florida, MSc-management, 1998; IFAC Florida, módní návrhářství, 1995; *Spolupráce s divadly:* Los Angeles Opera; *Účast na PQ:* 2003

costume designer

Education: UCLA, MA in theater, 2003; STU Florida, MSc in management, 1998; IFAC Florida, fashion design, 1995; *Collaboration with theatres:* Los Angeles Opera; *PQ participation:* 2003

EMILY REBHOLZ

* 1979

kostýmní výtvarnice

Vzdělání: Northwestern University, BA; Yale, MFA; *Spolupráce s divadly:* Ars Nova, Committee Theatre, The Old Globe, Asolo Repertory a Yale Repertory; *Účast na PQ:* 2007

costume designer

Education: Northwestern, BA; Yale, MFA; *Cooperation with theatres:* Ars Nova, Committee Theatre, The Old Globe, Asolo Repertory a Yale Repertory; *PQ participation:* 2007

TONY REIMER

zvukový designér

Vzdělání: Northern Illinois University, MA – počítačová hudba, University of Illinois – PhD. kandidát – skladba

sound designer

Education: Northern Illinois University, MA in computer music, University of Illinois, PhD. candidate – music composition

MALINA RODRIGUEZ

*Los Angeles, CA

světelná designérka

Vzdělání: California State Polytechnic University, Pomona, BA-divadelní technika a design, 1999; *Spolupráce s divadly:* Fly-By Theatre v Atlantě, Dance Truck; *Spolupráce s režiséry:* Tahni Holt, Blake Beckham;

lighting designer

Education: California State Polytechnic University, Pomona, BA in Technical Theatre and Design, 1999; *Collaboration with theatres:* Fly-By Theatre in Atlanta, Dance Truck

BRIAN RONAN

zvukový designér

sound designer

ROB ROTH

*New York

režisér, videodesignér, konceptuální umělec

director, other, video designer, concept

DAN ROTHENBERG

režisér

Pedagogická činnost: Hostoval na Yale University, Dartmouth College a působil jako externista na katedře tance Sarah Lawrence College; *Ocenění:* Obie Award (2010), dvě ceny Lucille Lortel a American Theatre Wing Hewes Award

director

Teaching activities: He has held visiting artist positions at Yale University, Dartmouth College and was adjunct faculty at Sarah Lawrence College Department of Dance; *Awards:* Obie Award for Sustained Excellence (2010), two Lucille Lortel awards, and an American Theatre Wing Hewes award.

NATHAN RUYLE

*Alton, Illinois

zvukový designér, videodesignér, systémový designér

Vzdělání: California Institute of the Arts, MFA; Southern Illinois University, Edwardsville, BFA; *Spolupráce s divadly:* [AB][AC][US], Early Morning Opera, EMPAC Soltanoff, Center Theatre Group, Under Polaris, Cloud Eye Control The Closest Farthest Away; *Spolupráce s režiséry:* Lars Jan, Phil Soltanoff ; *Pedagogická činnost:* School of Film/Video a Center for Integrated Media v rámci California School for the Arts

sound designer, video designer, systems designer

Education: California Institute of the Arts, MFA; Southern Illinois University, Edwardsville, BFA; *Collaboration with theatres:* [AB][AC][US], Early Morning Opera, EMPAC Soltanoff, Center Theatre Group, Under Polaris, Cloud Eye Control The Closest Farthest Away; *Collaboration with directors:* Lars Jan, Phil Soltanoff ; *Teaching activities:* Currently is educator on the faculty at the California School for the Arts in the School of Film/Video and the Center for Integrated Media;

AYUMA POE SAEGUSA

MAHMOUD SALIMI

* 1975, Kábul, Afghanistan / Kabul, Afghanistan

scénograf

Vzdělání: Kabul University, Faculty of Fine Arts, Theater Department, 1996; *Spolupráce s divadly:* Exile Theater; *Pedagogická činnost:* Kabul University, Faculty of Fine Arts; *Další aktivity:* Během jeho studií se u vlády vystřídaly tři různé politické režimy. V roce 1996 emigroval do Pěšávaru, v emigraci založil soubor Exilové divadlo spolu s dalšími divadelními, filmovými a televizními umělci.

set designer

Education: Kabul University, Faculty of Fine Arts, Theater Department, 1996; *Teaching activities:* Kabul University, Faculty of Fine Arts; *Other activities:* University studies were undertaken during three political

regimes. He emigrated to Peshawar, Pakistan, in 1996, during his exile, he established Exile Theater with several theater, cinema, and TV artists.

MATT SAUNDERS

* 1976, South Boston, VA

scénograf, videodesignér

Vzdělání: Virginia Tech, BA-divadelní umění; Yale School of Drama (studuje); *Spolupráce s divadly:* New Paradise Laboratories, Wilma Theater, Arden Theatre Company, Walnut Street Theater, Pig Iron Theatre Company, Headlong Dance Theatre a Children's Theatre Company v Minneapolis

set designer, video designer

Education: Virginia Tech, BA in theatre arts, Yale School of Drama, MFA candidate; *Cooperaton with theatres:* New Paradise Laboratories, Wilma Theater, Arden Theatre Company, the Walnut Street Theater, Pig Iron Theatre Company, Headlong Dance Theatre, and the Children's Theatre Company in Minneapolis

MATTHEW CHARLES SCHWARTZ

*Warren, Ohio

zvukový designér

Vzdělání: University of South Florida, BA, divadelní umění; *Spolupráce s divadly:* Theatre Virginia, Denver Center Theater Company

sound designer

Education: University of South Florida, BA in theater arts from; *Collaboration with theatres:* Theatre Virginia, Denver Center Theater Company

SHANNON SCROFANO SCROFANO

pedagožka, scénografka, mediální umělkyně

Vzdělání: California Institute of the Arts, MFA; Northwestern University, BS; *Účast na PQ:* 2007; *Další aktivity:* vytváří originální site-specific díla **teacher, set designer, media artist, scenographer**

Education: California Institute of the Arts, MFA; Northwestern University, BS; *PQ participation:* 2007; *Other activities:* She is working to create original devised site-specific works

SIDNEY SHANNON

*Lexington

kostýmní výtvarnice

Vzdělání: Carenegie Mellon University, BFA; *Spolupráce s divadly:* Resonance Ensemble, Prospect Theatre Company, Metropolitan Opera; *Spolupráce s režiséry:* Cara Reichel, Eric Parness, Jennifer Griesbach

costume designer

Education: BFA, Carenegie Mellon University; *Collaboration with theatres:* Resonance Ensemble, Prospect Theatre Company, Metropolitan Opera; *Collaboration with directors:* Cara Reichel, Eric Parness, Jennifer Griesbach

JOANNA SHERMAN

*Flushing, New York

scénografka, režisérka, pedagožka

Vzdělání: The Cooper Union, BFA-výtvarné umění a architektura, New York University, MA-divadelní a mezinárodní studia; *Spolupráce s divadly:* Theatre for Social Improvement, Bond Street Theatre (soubor působí především v oblastech, které byly stíženy válečným konfliktem, nebo ve znevýhodněných komunitách, kde spolupracuje s místními umělci, aktivně působí v Afgánistánu, Indii a Myanmaru/Barmě)

set designer, director, teacher

Education: The Cooper Union, BFA in Art and Architecture from, New York University, MA in Theatre & International Studies from; *Collaboration with theatres:* Theatre for Social Improvement, Bond Street Theatre (the company works primarily in post-war areas and disadvantaged communities, collaborating with local artists, they are active in Afghanistan, India, and Myanmar/Burma)



Paul Di Pietro (set), Nellie Fleischner (cos.), – Fire Island, th.: 3 Legged Dog

JAMES SHUETTE

scénograf, kostýmní výtvarník

Vzdělání: University of Wisconsin/Madison School of Music, hudební věda; Yale School of Drama MFA; *Spolupráce s divadly:* SITI Company; *Spolupráce s režiséry:* Anne Bogart, Tina Landau, Frank Galati, James Robinson, Doug Varone, Sean Curran, Anna Shapiro

set designer, costume designer

Education: University of Wisconsin/Madison School of Music BFA in music; Yale School of Drama, MFA; *Collaboration with theatres:* SITI Company; *Collaboration with directors:* Anne Bogart, Tina Landau, Frank Galati, James Robinson, Doug Varone, Sean Curran, Anna Shapiro

JOSEPH SILOVSKY

technický design

Pracoval pro The Builders Association jako technický ředitel na inscenacích „Xtravaganza“, „Alladeen“, a „Super Vision“, v níž vystupoval i jako herec. Pro Richarda Maxwella, NTUSA, Radiohole a Lucky Pierrea konstruoval roboty a jiné přístroje. Jeho vlastní tvorbu uvedly scény v Chicagu, New Yorku a estonském Rakvere. Jeho poslední dílo „The Jester of Tonga“ (Šprýmař z Tonga) bylo uvedeno na podzim 2009 v newyorském divadle PS122.

technical design

Joseph Silovsky has been the Technical Director with the Builders for “Xtravaganza,” “Alladeen,” and “Super Vision.” With “Super Vision,” he also joined the Builders’ pool of performers. He has built robots and other machines for Richard Maxwell, NTUSA, Radiohole, and Lucky Pierre. His own work has been performed in Chicago, New York, and Rakvere, Estonia, and his latest show, “The Jester of Tonga,” was performed at PS122 in New York City in the fall of 2009.

NARELLE SISSONS

*Anglie / England

scénografka

Vzdělání: Central St Martins, Londýn; Royal College of Art, Londýn; *Spolupráce s divadly:* LAByrinth Theater Company, Usual Suspect at NYTW, členka United Scenic Artists, local 829; *Spolupráce s režiséry:* Philip Seymour Hoffman, John Patrick Shanley, Lee Breuer, Moises Kaufman, Thaddeus Strassberger, Leigh Silverman a Andrew Barr; *Účast na PQ:* 2007; *Ocenění:* Drama Desk, Helen Hayes, American Theatre Wing, Kevin Kline a Back Stage West.

set designer

Education: Central St Martins, London; Royal College of Art, London; *Collaboration with theatres:* LAByrinth Theater Company, Usual Suspect at NYTW, Member of United Scenic Artists, local 829; *Collaboration with directors:* Philip Seymour Hoffman, John Patrick Shanley, Lee Breuer, Moises Kaufman, Thaddeus Strassberger, Leigh Silverman, Andrew Barr; *PQ participation:* 2007; *Awards:* Drama Desk, Helen Hayes, American Theatre Wing, Kevin Kline, Back Stage West.

PALOMA SOLEDAD

kostýmní výtvarnice

costume designer

Vzdělání / Education: BFA; *Spolupráce s divadly / Collaboration with theatres:* Teeth show

WALT SPANGLER

* 1969, Greensboro, North Carolina

scénograf

Vzdělání: Yale School of Drama, MFA, 1997; *Spolupráce s divadly:* The Goodman Theater v Chicagu, The Shakespeare Theater ve Washingtonu, DC a The Guthrie Theater v Minneapolis; *Spolupráce s režiséry:* Robert Falls, Chen Shi Zheng, Michael Kahn, Kate Whoriskey; *Účast na PQ:* 2003

set designer

Education: Yale School of Drama, MFA, 1997; *Collaboration with theatres:* The Goodman Theater in Chicago, The Shakespeare Theater in Washington, DC, The Guthrie Theater in Minneapolis; *Collaboration with directors:* Robert Falls, Chen Shi Zheng, Michael Kahn, Kate Whoriskey; *PQ participation:* 2003

BEN STANTON

*Massachusetts

světelný designér

Vzdělání: University of Massachusetts v Amherstu, BA-divadelní umění, hudba; *Spolupráce s divadly:* The Williamstown Theatre Festival, Playwrights Horizons, LCT3, The Signature Theater; *Pedagogická činnost:* Hostuje na Harvard University, University of Massachusetts, University of North Carolina Charlotte a Duke University

lighting designer

Education: University of Massachusetts at Amherst, BA in Theater and Music; *Collaboration with theatres:* The Williamstown Theatre Festival, Playwrights Horizons, LCT3, The Signature Theater; *Teaching activities:* Guest lecturing, or Designer in Residence status at Harvard University, the University of Massachusetts, University of North Carolina Charlotte, Duke University

JOHN SULLIVAN

zvukový designér

sound designer

Spolupráce s divadly / Collaboration with theatres: LaMama ETC, Great Jones Repertory Company, Teatro a Benzina, Loco7

JEFFREY TEETER

světelný designér, zvukový designér, videodesignér

Vzdělání: California Institute of the Arts, BFA-světelný a zvukový design; *Spolupráce s divadly:* REDCAT, College Dance Theater Piedra de Sol a Getty Villa, Norman's Ark, Ford Amphitheater, Brooklyn Academy of Music Nextwave Festival

lighting designer, sound designer, video designer

Education: California Institute of the Arts, BFA in lighting design and sound design; *Cooperation with theatres:* College Dance Theater Piedra de Sol a Getty Villa, Norman's Ark, Ford Amphitheater, Brooklyn Academy of Music Nextwave Festival

TODD THOMAS

kostýmní výtvarník

costume designer

JASON H. THOMPSON

*Kalamazoo

videodesignér

Vzdělání: University of California, San Diego, MFA-design, 2004; *Spolupráce s divadly:* Barrymore Theatre, Parsons Dance Company, Joyce Theatre/Nationwide, The Civilians Theatre a Vineyard Theatre, Theatreworks, La Jolla Playhouse, Kirk Douglas Theatre, Geffen Playhouse a Pasadena Playhouse

other, video designer

Education: University of California, San Diego, MFA in design, 2004; *Collaboration with theatres:* Barrymore Theatre, Parsons Dance Company, Joyce Theatre/Nationwide, The Civilians Theatre a Vineyard Theatre, Theatreworks, La Jolla Playhouse, Kirk Douglas Theatre, Geffen Playhouse a Pasadena Playhouse

RANDY TICO

skladatel, zvukový designér

Vzdělání: Santa Barbara City College; *Spolupráce s divadly:* Portland Center Stage, Theatre@Boston Court, Theater 150; *Spolupráce s režiséry:* Nancy Keystone, Jessica Kubzansky, Chris Coleman; *Ocenění:* Za práci na inscenaci „Antigona“ v Portland Center Stage získal cenu Drammy Award

composer, sound designer

Education: Santa Barbara City College; *Collaboration with theatres:* Portland Center Stage, Theatre@Boston Court, Theater 150; *Collaboration with directors:* Nancy Keystone, Jessica Kubzansky, Chris Coleman; *Awards:* He is a recipient of a Drammy Award for design for “Antigone” at Portland Center Stage

ALEX TIMBERS

režisér, dramatik

Vzdělání: Yale University; *Spolupráce s divadly:* Les Freres Corbusier; *Ocenění:* získal Obie Award a Garland Award za režii inscenace Inscenace A Very Merry Unauthorized (Velmi veselé, neautorizováno)

director, playwright

Education: Yale University; *Collaboration with theatres:* Les Freres Corbusier; *Awards:* Obie Award and Garland Award for A Very Merry Unauthorized

JENNIFER TIPTON

* 1937, Columbus, Ohio

světelná designérka

Vzdělání: Cornell University, BA; *Účast na PQ:* 1991; *Ocenění:* za svou práci obdržela ceny Dorothy and Lillian Gish Prize a Jerome Robbins Prize; *Pedagogická činnost:* Přednáší světelný design na Yale School of Drama

lighting designer

Education: Cornell University, BA; *PQ participation:* 1991; *Awards:* she has received the Dorothy and Lillian Gish Prize and the Jerome Robbins Prize; *Teaching activities:* A professor of lighting at the Yale School of Drama

JUSTIN TOWNSEND

scénograf, světelný designér

Vzdělání: University of Massachusetts at Amherst, BA; California Institute of the Arts, MFA; *Spolupráce s divadly:* TENT, Theatre of a Two Headed Calf, Les Freres Corbusier, Stillpoint Productions, Critical Mass (Nancy Keystone) a Epic Theatre Ensemble, Arden Theatre, American Repertory Theatre, Baltimore Center Stage a Hartford Stage

set designer, lighting designer

Education: University of Massachusetts at Amherst, BA; California Institute of the Arts, MFA; *Collaboration with theatres:* TENT, Theatre of a Two Headed Calf, Les Freres Corbusier, Stillpoint Productions, Critical Mass (Nancy Keystone), Epic Theatre Ensemble, Arden Theatre, American Repertory Theatre, Baltimore Center Stage, Hartford Stage

MEGAN TRACY

scénografka, světelná designér, malířka (na papír a tělo), sochařka

Spolupráce s divadly: Travelling Companion, Appalachian Arts Festival, 92nd Street Y in New York, Flea Theater, Provincetown Tennessee Williams Theater Festival, DanceLoop Chicago; *Spolupráce s režiséry:* David Kaplan, Jef Hall-Flavin

set designer, lighting designer, design of paintings on paper and bodies, sculptor

Collaboration with theatres: Travelling Companion, Appalachian Arts Festival, 92nd Street Y in New York, Flea Theater, Provincetown Tennessee Williams Theater Festival, DanceLoop Chicago; *Collaboration with directors:* David Kaplan, Jef Hall-Flavin

KEN TRAVIS

zvukový designér

Vzdělání: NCCC SUNY Fredonia; Yale School of Drama; *Spolupráce s divadly:* Broadway Designs, 5th Avenue Theater, La Jolla Playhouse, Seattle Rep, The Guthrie Theater, Dallas Theater Center, McCarter Theater, Playwrights Horizons, SoHo Rep, The Civilians, Mabou Mines; *Spolupráce s režiséry:* Lee Breuer

sound designer

Education: NCCC SUNY Fredonia; Yale School of Drama; *Collaboration with theatres:* Broadway Designs, 5th Avenue Theater, La Jolla Playhouse, Seattle Rep, The Guthrie Theater, Dallas Theater Center, McCarter Theater, Playwrights Horizons, SoHo Rep, The Civilians, and Mabou Mines; *Collaboration with directors:* Lee Breuer

BASIL TWIST

režisér, umělecký šéf, loutkář

Účast na PQ: 2007; *Ocenění:* Obdržel cenu Obie Award, několikánásobný držitel ceny Bessie Award, New York Innovative Theatre Award a American Theatre Wing/ Henry Hewes Award

director, other, principal designer, puppeteer

PQ participation: 2007; *Awards:* He has been recognized with an Obie Award, and several Bessie Awards, a New York Innovative Theatre Award, and an American Theatre Wing/ Henry Hewes Award

MARIANNE WEEMS

režisérka, umělecká ředitelka

Účast na PQ: 2007; *Spolupráce s divadly:* The Builders Association; *Pedagogická činnost:* Carnegie Mellon University, School of Drama

director, artistic director

PQ participation: 2007; *Cooperation with theatres:* The Builders Association; *Teaching activities:* Carnegie Mellon University, School of Drama

DONYALE WERLE

*Syracuse, New York

scénografka

Vzdělání: University of New Mexico, BFA-malba; New York University, MFA-scénografie; *Spolupráce s divadly:* Les Freres Corbusier, Artistic Associate Broadway Green Alliance, The Public Theater, Lincoln Center, Williamstown Theater Festival, New York Theater Workshop

set designer

Education: University of New Mexico, BFA in painting; New York University, MFA in set design; *Collaboration with theatres:* Les Freres Corbusier: Artistic Associate Broadway Green Alliance, The Public Theater, Lincoln Center, Williamstown Theater Festival, New York Theater Workshop

DARREN L. WEST

zvukový designér

Vzdělání: Western Kentucky University, BFA; *Spolupráce s divadly:* Yale Repertory Theatre, Actors Theater of Louisville, La Jolla Playhouse, Guthrie Theatre a Kennedy Center; *Spolupráce s režiséry:* Anne Bogart, Jo Bonney, Carey Perloff, Oskar Eustice, Tina Landau, Robert Woodruff, Joanne Akalitis, Chay Yew, Daniel Sullivan, Marc Masterson, Julian Crouch, Phelim McDermott, Emily Mann, a Joe Mantello; *Ocenění:* Lortel and Audelco Award, Henry Hewes Design Award, Princess Grace, Obie Award a Entertainment Design Magazine Eddy Award

sound designer

Education: Western Kentucky University, BFA; *Collaboration with theatres:* Yale Repertory Theatre, Actors Theater of Louisville, La Jolla Playhouse, Guthrie Theatre a Kennedy Center; *Collaboration with directors:* Anne Bogart, Jo Bonney, Carey Perloff, Oskar Eustice, Tina Landau, Robert Woodruff, Joanne Akalitis, Chay Yew, Daniel Sullivan, Marc Masterson, Julian Crouch, Phelim McDermott, Emily Mann, and Joe Mantello; *Awards:* Lortel and Audelco Award, Henry Hewes Design Awards, the Princess Grace, the Obie Award, and the Entertainment Design Magazine Eddy Award

ROBERT WIERZEL

*New York City

světelný designér

Vzdělání: Gulf High School, New Port Richey, Florida; University of South Florida, Tampa; *Spolupráce s divadly:* Arnie Zane Dance Company, Glimmerglass Opera, Cooperstown, NY New York City Opera, NYC, NY Boston Lyric Opera, MA Seattle Opera, WA A.C.T. San Francisco, CA Chicago Shakespeare Theatre, Hartford Stage, Center Stage, Guthrie Theatre, Yale Repertory Theatre, Long Wharf Theatre, Goodman Theatre a Mark Taper Forum; *Spolupráce s režiséry:* Bill T. Jones, Tazewell Thompson, Carey Perloff, Mark Lamos, Barbara Gaines, Robin Guarino, Tomer Zvulum

lighting designer

Education: Gulf High School, New Port Richey, Florida; University of South Florida, Tampa; *Collaboration with theatres:* Arnie Zane Dance Company, Glimmerglass Opera, Cooperstown, NY New York City Opera, NYC, NY Boston Lyric Opera, MA Seattle Opera, WA A.C.T. San Francisco, CA Chicago Shakespeare Theatre, Hartford Stage, Center Stage, Guthrie Theatre, Yale Repertory Theatre, Long Wharf Theatre, Goodman Theatre a Mark Taper Forum; *Collaboration with directors:* Bill T. Jones, Tazewell Thompson, Carey Perloff, Mark Lamos, Barbara Gaines, Robin Guarino, Tomer Zvulum

NEAL WILKINSON

scénograf, manažer produkce

set designer, production manager

Spolupráce s divadly / Collaboration with theatres: The Builders Association, New York City Players, And How

JANET WONG

*Hong Kong

videodesignérka, choreografka

video designer, choreograph

RICHARD WOODBURY

* 1956, Marion, IN

zvukový designér

Vzdělání: University of Minnesota, 1976; *Spolupráce s divadly:* Goodman Theatre, Steppenwolf Theater; *Spolupráce s režiséry:* Bob Falls; *Ocenění:* Joseph Jefferson Award, Helen Hayes Award, Ruth Page Award; *Pedagogická činnost:* odborný asistent na katedře tance Columbia College Chicago

sound designer

Education: University of Minnesota, 1976; *Collaboration with theatres:* Goodman Theatre, Steppenwolf Theater; *Collaboration with directors:* Bob Falls; *Awards:* Joseph Jefferson, Helen Hayes and Ruth Page Awards; *Teaching activities:* associate professor at Columbia College Chicago

CHI-WANG YANG

videodesignér

Vzdělání: Brown University, BA; California Institute of the Arts, MFA; *Spolupráce s divadly:* Cloud Eye Control; *Pedagogická činnost:* Chi-wang hostoval na Concordia University v Montrealu, Pitzer College a Pacific Northwest College of Art. V současné době přednáší na California Institute of the Arts

video designer

Education: Brown University, BA; California Institute of the Arts, MFA; *Collaboration with theatres:* Cloud Eye Control; *Teaching activities:* Chi-wang has been a guest artist at Concordia University in Montreal, Pitzer College, and the Pacific Northwest College of Art, and is currently faculty at the California Institute of the Arts

JEANETTE OI-SUK YEW

světelná designérka

lighting designer

Účast na PQ / PQ participation: 2007

PAUL ZALOOM

*Brooklyn, NY

scénograf, výtvarník loutek

Vzdělání: Goddard College, BA-loutková tvorba; *Spolupráce s režiséry:* Rande Trabit; *Ocenění:* Obie Award, Bessie Award, American Theatre Wing, Los Angeles Weekly Theatre Award

set designer, puppet designer

Education: Goddard College, BA in puppetry; *Collaboration with directors:* Rande Trabit; *Awards:* Obie Award, Bessie Award, and American Theatre Wing, Los Angeles Weekly Theatre Award

EXTRÉMŇÍ KOSTÝM / EXTREME COSTUME

ACHIM FREYER

režisér, scénograf, kostýmní výtvarník
director, set designer, costume designer

> Hagen From Gotterdammerung

CONSTANCE HOFFMAN

kostýmní výtvarnice
costume designer

> Louis XIV

PAT OLESZKO

kostýmní výtvarnice
costume designer

> Betty Boob



Pat Oleszko – The WarUSaurus Sits Atop the USA Exhibition



Pat Oleszko – Betty Bob on the beach, ph.: TBA

ARCHITEKTONICKÁ SEKCE / ARCHITECTURE SECTION

kurátor / curator: Scott Georgeson, FAIA

autor tématu / author of theme: Scott Georgeson, FAIA

výtvarné – architektonické řešení / designer – architect of exhibition: Scott Georgeson, FAIA

Od moře k moři

Síla USA pramení z různorodosti tamějších komunit a svébytnosti regionů, které se vyznačují vlastními tradicemi a osobitou architekturou. Architektonická expozice USITT-USA vystavuje stovky budov, které fungují jako divadla a které byly postavena od roku 2006 – jsou to prostory nejrůznějších velikostí a typů, které se nacházejí na rozmanitých místech – zastoupena jsou tradiční regionální divadla, koncertní sály, komunitní divadelní kluby, divadla základních škol, venkovní divadla i experimentální prostory.

From Sea to Sea

The strength of the United States is the diversity of its communities and strong regions, each with their own traditions and architectural character. The USITT-USA Architectural Exhibit presents hundreds of spaces for the performing arts that have been constructed in the US since 2006, all types, sizes, and locations. These performance spaces range from the traditional regional performance center, concert hall, community store theatre, primary school theatres, ad hoc outdoor venues to experimental performance spaces.



HGA Architects – Band Shell, Town green Band Shell & Pavilion, Maple Grove, ph.: HGA Architects

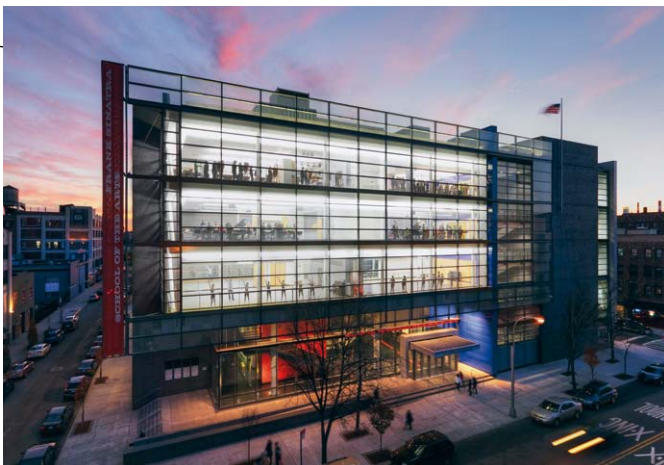

Exterior Frank Sinatra School of the Arts, Queens, ph.: Jeff Goldberg / esto



Tony Bennett concert hall, Frank Sinatra School of the Arts, Queens, ph.: Jeff Goldberg / esto



Interior Shalin Liu PAC, Rockport, ph.: Robert Benson



Architect Holabird & Root – Peninsula Players Theatre, Fish Creek, ph.: John Korom

STUDENTSKÁ SEKCE / STUDENT SECTION

kurátor / curator: Tom Burch (mentor / advisor)

autoři tématu / authors of theme: Rachelle Beckerman, Collin Ranney, Yu Shibagak

výtvarné – architektonické řešení / designers – architects of exhibition: Rachelle Beckerman, Collin Ranney, Yu Shibagaki

Příchod na svět

Tuto expozici tvoří dvě samostatné, ale stejně důležité části – tradiční výstava, kde představujeme práce více než 250 studentů designu z 47 vysokých škol a univerzit, které se věnují všem oblastem a variantám scénografie; a interaktivní část, v níž budou moci návštěvníci PQ přihlížet postupné proměně našeho výstavního prostoru, v němž budou studenti v reálném čase vytvářet nová a unikátní díla.

Arizona State University, School of Theatre and Film
Brooklyn College, Department of Theatre
Concordia University, Theatre Department
DePaul University, The Theatre School
Doane University, Theatre Department
Florida International University, FIU – Theatre
Florida State University, School of Theatre
Fordham University, Theatre Department
Idaho State University, Department of Theatre and Dance
Indiana University, Department of Theatre and Drama
Northern Illinois University, School of Theatre and Dance
Northwestern University, School of Communication, Department of Theatre
Berea College, Theatre Laboratory
Otterbein College, Department of Theatre and Dance
Point Park University, Conservatory of Performing Arts
Purchase College, Theatre Arts Department

Emerge

There are two separate, but equally important, parts of this exhibit – the traditional DISPLAY, wherein we are showcasing the work of over 250 American student designers from 47 colleges and universities, covering all areas and subsets of stage design, and a PARTICIPATORY portion, wherein we invite viewers to return throughout the PQ to see how our exhibit space evolves and changes, as student designers in real time, will be creating new and exciting “design art” while viewers look on.

San Diego State University, School of Theatre, Television and Film
Southern Methodist University, Meadows School of the Arts, Theatre Department
Syracuse University, College of Visual and Performing Arts
Texas Tech University, Department of Theatre and Dance
University at Buffalo, Department of Theatre and Dance
Tulane University, Department of Theatre and Dance
University of California – Irvine, Drama Department
University of Cincinnati – Conservatory of Music, College Conservatory of Music – Theatre
University of Maryland – College Park, School of Theatre Dance and Performance Studies
University of North Carolina, School of the Arts, School of Design and Production
University of North Carolina – Wilmington, Department of Theatre
University of Oklahoma, School of Drama



Tom George (set), Soh Hee Han (cos.) – W. Shakespeare: As You Like It, th.: University of California, San Diego, 2008, ph.: James Tan Khoon Song

kurátor / curator: Dorijan Kolundžija

výtvarné – architektonické řešení / designer – architect of exhibition: Dorijan Kolundžija

spolukurátoři / co-curators: Ana Adamović, Milica Pečić

Dislokace

Dislokace je projekt spolupráce, který si klade za cíl prozkoumat hlavní aspekty současné umělecké produkce a živé performance na základě nově vybudované platformy. V podstatě jde o interaktivní interdisciplinární rozhraní pro holografické videopřenosy představení.

Možnosti a omezení těchto nových koncepčních, produkčních, performativních a diváckých podmínek nevyhnutelně přinesou specifické zážitky publiku i performerům. Základním cílem platformy je tyto zážitky podněcovat, sledovat, dokumentovat a klasifikovat.

Platforma *Dislokace* je konstruována jako fyzický prostor napodobující malé pódium s vestavěnými prostředky instantní komunikace v digitálním virtuálním prostoru. Umělcům z různých míst na Zemi umožňuje společně vytvořit představení. Tyto nové inscenace lze hrát naživo ze vzdálených míst pro fyzicky přítomné publikum. Dílo je vytvořeno pomocí videa, audia, přenosu performance, webu a holografické projekce. Vybraní umělci jsou z různých oborů, jako je vizuální umění, performance, divadlo, hudba, literatura, film a nová média.

Pomocí tvorby nových uměleckých děl platforma *Dislokace* zkoumá složité koncepce osobního zážitku, citlivosti, přítomnosti, přemístění, publika, okamžitosti, prostoru, veřejného v protikladu se soukromým, intimního v protikladu se spektakulárním, individuálního v protikladu s kolektivním, digitálního v protikladu s hmotným.

Co se stane bez sdílené fyzické přítomnosti performerů a diváků?

Co se stane, když virtuální tělo vstoupí do jednoho prostoru s diváky a poruší tím fyzická omezení digitálního světa?

Jak se performeré vypořádají s oddělením od publika a tedy jeho faktickou nepřítomností? Jak se to odrazí na představení?

Jak fyzická omezení navrženého prostoru platformy změní performativní umění?

Umělecké odpovědi na tyto otázky formulované v procesu tvorby budou sesbírány prostřednictvím zdokumentování různých forem účasti, čímž vznikne rozsáhlá databáze diskuzí, přepisů komunikací i zvukových a obrazových záznamů. Materiál bude pak zpřístupněn ve formě webového archivu všech diskutovaných myšlenek, koncepcí a procesů vztahujících se nejen k vytvoření a vývoji této platformy, ale také k perspektivě rozšiřování relevantních uměleckých disciplín souvisejících s performancí za hranice toho, co je v současné době pojmenováno a posvěceno, do digitální říše.

Platforma vystavená v Srbském pavilonu na PQ2011 si klade za cíl prozkoumat formy umění, které opouštějí předpoklad sdílené hmotné existence a zkoumají legitimitu digitální, a díky tomu mnohočetné, přítomnosti. Mapuje možné cesty k opuštění sdílené přítomnosti umělce a publika a teoreticky i prakticky zkoumá následné dopady na performativní umění.

Displacements

Displacements is a collaborative project that aims to explore the principal aspects of contemporary art production and live performance within a newly built platform. Essentially, it is an interactive and interdisciplinary physical interface for live holographic video streaming of performances.

The limitations and possibilities brought by these new conceptual, production, performance and spectatorship conditions will inevitably generate specific experiences for audiences as well as for performers; the platform's fundamental goal is to initiate, monitor, document and classify these experiences.

The *Displacements* platform is constructed as a physical space that mimics a small performance stage, embodying the means of online communication within a digital, virtual space. It enables artists living in different geographic locations to jointly create the piece. Newly-created productions can be performed live from distant places and experienced by a physically present audience. The tools used for the creation of the artwork are video, audio, performance streaming, web presence and holographic projection. The selected artists come from different fields such as the visual arts, performance, theater, music, literature, film and new media.

Through new art productions, the *Displacements* platform explores complex notions of personal experience, sensibilities, presence, displacement, audience, immediacy, space, private vs. public, intimate vs. spectacular, individual vs. collective, digital vs. corporeal.

What happens in the absence of the mutual physical presence of performers and audience?

What happens when the virtual body inhabits the same space as its audience, disrupting the overall physical limitations of the digital?

How do performers negotiate their isolation from or the absence of the audience? How is this reflected in the performance?

How do the physical limitations of the proposed platform's space reconstruct the performance?

The artistic responses provoked by these questions and elaborated within the production processes will be collected by documenting diverse modes of involvement, thus generating an extensive database of discussions, communication transcripts and audio and video records. This material will then be presented as a browsable archive of all discussed ideas, concepts and processes, relevant not only to the creation and development of the platform, but also to the prospect of expanding relevant performance-related art forms beyond the binding box of what is currently identified and approved of, into the digital realm.

The platform being exhibited at the Serbian pavilion of PQ 2011 aims to explore art forms that depart from the premise of a mutually shared material existence and explore the legitimacy of digital – or even more so – multiple presences. It maps out potential routes for the departure from shared presence of artist and audience, and examines (both theoretically and practically) the ensuing implications on the performing arts.

DALIJA AČIN

* 1974, Čačak

choreografka, divadelní režisérka, performerka

Vzdělání: Ballet School Lujo Davico; *Spolupráce s divadly:* Bitef Theatre, Little Theatre Dusko Radovic, Jugoslav Drama Theatre, Belgrade Drama Theatre; *Ocenění:* Prix Jardin d'Europe (2008), TIBA – Mezinárodní festival dětského divadla (Zvláštní uznání za nové trendy v divadle za představení pro děti Toulavá kniha, Bělehrad, 2009)

choreographer, theatre director, performer

Education: Ballet School Lujo Davico; *Collaboration with theatres:* Bitef Theatre, Little Theatre Dusko Radovic, Jugoslav Drama Theatre, Belgrade Drama Theatre; *Awards:* Prix Jardin d'Europe (2008), TIBA – International Children's Theatre Festival (Special award for new tendencies in theatre for the children's performance for The Book of Roaming, Belgrade, 2009)

ALEKSANDAR DENIĆ

* 1963, Bělehrad / Belgrade

architekt, autor, producent, divadelní režisér, světelný designér, malíř, sochař, scénograf

Vzdělání: Faculty of Applied Arts, University of Arts in Belgrade, MA, scénografie; *Spolupráce s divadly:* National Theatre Belgrade; Atelje 212 Belgrade; Jugoslav Drama Theatre, Belgrade; *Spolupráce s režiséry:* Michael Basset, Srđan Dragojević, Uli Edel, Srđan Karanović, Emir Kusturica, Tanja Mandić Rigonat, Dušan Milić, Goran Marković, Darjan Mihajlović, Peter Kahane, Dejan Mijač, Mikele Merola, Jug Radivojević, Miloš Radović, Michael Rhodes, Alisa Stojanović, John Stockwell; *Pedagogická činnost:* Production Design School of Art and Design (FUD) in Belgrade, profesor filmové a divadelní scénografie; *Konference/workshopy–* Revitalizace průmyslových zón, Budapešť, Maďarsko; *Účast na dalších významných výstavách:* True Lies (Ludwig Museum, Budapešť); *Ocenění:* Emmy Award (nominace za vynikající výtvarný návrh miniseriálu nebo speciálu)

architect, author, producer, theatre director, lighting designer, painter, sculptor, scenographer

Education: University of Arts in Belgrade, Faculty of Applied Arts, Master's degree in scenography; *Collaboration with theatres:* National Theatre Belgrade; Atelje 212 Belgrade; Jugoslav Drama Theatre, Belgrade; *Collaboration with directors:* Michael Basset, Srđan Dragojević, Uli Edel, Srđan Karanović, Emir Kusturica, Tanja Mandić Rigonat, Dušan Milić, Goran Marković, Darjan Mihajlović, Peter Kahane, Dejan Mijač, Mikele Merola, Jug Radivojević, Miloš Radović, Michael Rhodes, Alisa Stojanović, John Stockwell; *Teaching activities:* Production Design School of Art and Design (FUD) in Belgrade, Professor of film and theatre scenography; *Conference/Workshop –* Revitalization of Industrial Zones, Budapest, Hungary; *Participation in other important exhibition:* True Lies (Ludwig Museum Budapest); *Awards:* Emmy Award (nomination for Outstanding Art Direction for a Miniseries or a Special)

SINIŠA ILIĆ

* 1977, Bělehrad / Belgrade

autor, scénograf, vizuální umělec a performer

Vzdělání: Faculty of Fine Arts in Belgrade, BA, MA, malba; *Spolupráce s divadly:* Centre for Cultural Decontamination (od 2001), Duško Radović Little Theatre (od 2003), National Theatre Belgrade (od 2009); *Spolupráce s režiséry:* Bojan Đorđev, Ivica Buljan, Ksenija Krnajska, Đurđa Tešić; *Účast na dalších významných výstavách:* No Ifs. No Buts (DEPO, Istanbul), Aftermath (Salon MSUB, Bělehrad), Dear Countrymen and Women, (Gallery MC, New York City), Salon of Revolution (HDLU, Záhřeb), Beyond Theory (WUK, Vídeň a SUSHI Gallery, San Diego), projekt Dokumenta 12 Magazines; *Ocenění:* Umělec rezident (Akademie Schloss Solitude, Stuttgart); Kultur Kontakt (Vídeň); ISCP (New York)

author, scenographer, visual artist and performer

Education: Faculty of Fine Arts in Belgrade, BA, MA in painting; *Collaboration with theatres:* Centre for Cultural Decontamination (since 2001), Duško Radović Little Theatre (since 2003), National Theatre Belgrade (since 2009); *Collaboration with directors:* Bojan Đorđev, Ivica Buljan, Ksenija Krnajska, Đurđa Tešić; *Participation in other important exhibition:* No Ifs. No Buts (DEPO, Istanbul), Aftermath (Salon of MSUB, Belgrade), Dear Countrymen and Woman (Gallery MC, New York City), Salon of Revolution (HDLU, Zagreb), Beyond Theory (WUK, Vienna and SUSHI Gallery, San Diego), Dokumenta 12 Magazines projects; *Awards:* Artist in residence (Akademie Schloss Solitude, Stuttgart), Kultur Kontakt (Vienna), ISCP (New York)

DRAGAN MILEUSNIĆ

* 1967, Zrenjanina

videodesigner

Vzdělání: Minerva Academy, Groningen, Nizozemsko; *Spolupráce s režiséry:* André Heller, Nacho Duato, Tomaz Pandur; *Další aktivity:* Od roku 2003 spolupracuje s Željkiem Serdarevićem v oblasti vydavatelské činnosti, grafické tvorby a video designu.

video designer

Education: Minerva Academy, Groningen, Netherlands; *Collaboration with directors:* André Heller, Nacho Duato, Tomaz Pandur; *Other activities:* Has collaborated with Željko Serdarević since 2003 in the fields of publishing, graphic and video design.



ZORAN RAJŠIĆ

* 1972, Bělehrad / Belgrade

vizuální umělec a performer

Vzdělání: Moving Academy for Performing Arts (MAPA), MA; *Pedagogická činnost:* Moving Academy for Performing Arts (MAPA), Novi Sad (2009), Bělehrad (2010); *Účast na dalších významných výstavách:* PATOSoffIRANJE 05 (mezinárodní multimediální festival, Smederevo), Oktopus: First International Biennial of Extended Media (Bělehrad)

visual and performing artist

Education: Moving Academy for Performing Arts (MAPA), MA; *Teaching activities:* Moving Academy for Performing Arts (MAPA): Novi Sad (2009), Belgrade (2010); *Participation in other important exhibition:* PATOSoffIRANJE 05 (international multimedia festival, Smederevo); Oktopus: First International Biennial of Extended Media (Belgrade)

MANJA RISTIĆ

* 1979, Bělehrad / Belgrade

skladatelka, autorka, umělecká manažerka, zvuková designérka, mediální umělkyně

Vzdělání: Belgrade Academy of Music, BA; Royal College of Music, Londýn, postgraduální diplom; *Spolupráce s divadly:* Duško Radović Children's Theatre, Bělehrad; Mnemosyne – Theater of Memories / Work in progress troupe (spoluautorka); *Ocenění:* Soutěž smyčkových kvartetů Petara Konjoviće (první cena); Concorsi Internazionali di Musica „Città di Stresa“ (třetí cena); *Další aktivity:* kurátorka a koordinátorka řady výstav a projektů, organizátorka festivalů atd.; četná hudební vystoupení v Srbsku, Chorvatsku, Makedonii, Bosně, Maďarsku, Rakousku, Německu, Francii, Itálii, Nizozemí, Dánsku, Belgii a Velké Británii. Zakladatelka Asociace multimediálních umělců Auropolis v Bělehradu (1996).

Composer, Author, Art Manager, Sound Designer, Media Artist

Education: Belgrade Academy of Music, BA; Royal College of Music, London, PGDip; *Collaboration with theatres:* Duško Radović Children's Theatre, Belgrade; Mnemosyne – Theater of Memories/Work in progress troupe (co-author); *Awards:* Petar Konjović string quartet competition (first prize); Concorsi Internazionali di Musica “Città di Stresa” (third prize); *Other activities:* curator and coordinator of several events, organiser of festivals etc.; numerous music performances, Serbia, Croatia, Macedonia, Bosnia, Hungary, Austria, Germany, France, Italy, Netherlands, Denmark, Belgium and United Kingdom. Founder of the Auropolis Association of Multimedia Artists, Belgrade (1996).

ŽELJKO SERDAREVIĆ

* 1965, Split

grafický designér

Vzdělání: Philosophical Faculty, Záhřeb; *Spolupráce s režiséry:* André Heller, Nacho Duato, Tomaz Pandur; *Další aktivity:* Od roku 2003 spolupracuje s Draganem Mileusnićem v oblasti vydavatelské činnosti, grafické tvorby a video designu.

graphic designer

Education: Philosophical Faculty, Zagreb; *Collaboration with directors:* André Heller, Nacho Duato, Tomaz Pandur; *Other activities:* Has collaborated with Dragan Mileusnić since 2003 in the fields of publishing, graphic and video design.

ANA SOFRENOVIĆ

* 1972, Bělehrad / Belgrade

režisérka, herečka, performerka

Vzdělání: Academy of Dramatic Arts, Bělehrad; *Spolupráce s divadly:* Performativní projekty: NYC House of Foundation, NYC Zagreb Student Center Yugoslav Drama Theatre, Belgrade Dom Omladine, Belgrade Intercultural Theatre, Novi Sad; *Spolupráce s režiséry:* Peter Sciscioli, Meredith Monk, Purisa Djordjevic; *Pedagogická činnost:* workshopy a lekce performativního a vokálního studia

director, actor, performer

Education: Academy of Dramatic Arts in Belgrade; *Collaboration with theatres:* Performance Projects: NYC House of Foundation, NYC Zagreb Student Center Yugoslav Drama Theatre, Belgrade Dom Omladine, Belgrade Intercultural Theatre, Novi Sad; *Collaboration with directors:* Peter Sciscioli, Meredith Monk, Purisa Djordjevic; *Teaching activities:* workshops and classes for performance and vocal exploration

IGOR STANGLICZKY

* 1977, Bělehrad / Belgrade

sochař, zvukový umělec

Vzdělání: Faculty of Applied Arts, Bělehrad; *Pedagogická činnost:* Folkehøgskule Skogn, Norsko (2001); Potstowen Public High School, USA (2003); Studio 91/1, Bělehrad (2002-6); *Účast na dalších významných výstavách:* Archipelago Festival, European Sound Delta Sound Drop (Štrasburk, Francie, 2008); BAF: Balkan Art Fluxion, (Amsterdam, Nizozemsko, 2008); Putovní mezinárodní výstava Zepter CUP2004

sculptor, sound artist

Education: Faculty of Applied Arts, Belgrade; *Teaching activities:* Folkehøgskule Skogn, Norway (2001); Potstowen Public High School, USA (2003); Studio 91/1 Belgrade, (2002/06); *Participation in other important exhibition:* The Archipelago Festival, European Sound Delta Sound Drop (Strasbourg, France, 2008); BAF: Balkan Art Fluxion, Amsterdam, Netherlands (2008); The Zepter traveling international exhibition CUP2004

BOJAN ĐORĐEV

* 1977, Bělehrad / Belgrade

autor, divadelní režisér, performer

Vzdělání: BA – divadelní režie, MA– vědy o umění a médiích, PhD kandidát na doktorát vědy o umění a médiích; *Spolupráce s divadly:* Centre for Cultural Decontamination (od 2001), Little Theatre Duško Radović (od 2003), Bitef Theatre and Festival (od 2006); *Pedagogická činnost:* Workshopy performativních umění (teorie a kritika); *Účast na dalších významných výstavách:* Beyond Theory (WUK Kunsthalle Exnergasse, Vídeň, Rakousko a SUSHI Gallery, San Diego, USA, 2008); projekty Dokumenta 12 Magazines (s kolektivem TkH Walking Theory a Journal for Performing Arts Theory, 2007); *Ocenění:* Umělec rezident (Akademie Schloss Solitude, 2004 a 2005/06); *Další aktivity:* spoluautor dlouhodobého cestujícího archívne-performativního projektu Desert of Picture (Gent, Záhřeb, Stuttgart, Bukurešť, Bělehrad, Vídeň, San Diego), spolupracuje s umělci z nezávislé bělehradské a skopjeské scény, spoluzakladatel platformy TkH (Chodící teorie) a periodika pro teorii performativních umění.

author, theatre director, performer

Education: BFA in theatre directing, MA in theory of arts and media, PhD candidate in theory of arts and media; *Collaboration with theatres:* Centre for Cultural Decontamination (since 2001), Little Theatre Duško Radović (since 2003), Bitef Theatre and Festival (since 2006); *Teaching activities:* Performing arts workshops (theory and critique) ; *Participation in other important exhibition:* Beyond Theory, WUK Kunsthalle Exnergasse, Vienna, Austria and SUSHI Gallery, San Diego, USA (2008); Dokumenta 12 Magazines projects (2007, with TkH Walking Theory collective and Journal for Performing Arts Theory); *Awards:* Artist in Residence, Akademie Schloss Solitude (2004 and 2005/06); *Other activities:* co-author of long-term travelling archive-performance project Desert of Picture (Gent, Zagreb, Stuttgart, Bucharest, Belgrade, Vienna, San Diego), collaborates with a group of artists from the independent Belgrade and Skopje scene, co-founder of the TkH (Walking Theory) platform and journal for performing arts theory.

ARCHITEKTONICKÁ SEKCE / ARCHITECTURE SECTION

kurátor / curator: Mia David

autoři tématu / authors of theme: Mia David, Dorijan Kolundžija, Radivoje Dinulović, Milan Tvrdišić

produkce / production: Galerija 12

architekti budov / building architects: Radivoje Dinulović, Ranko Radović, Zorica Savičić, Ištvan Hupko



Prázdný prostor

Místo, jehož morfologii výstava zkoumá, nabízí poutavý příspěvek do možné diskuze o ideálním prostoru pro performativní umění. Jde o staveniště zatím nedokončené nové budovy Národního divadla v Subotici a zároveň místo posledního odpočinku jeho předchůdce. Působivé ostatky starého divadla odpočívají ve společnosti s kontrastujícím dynamickým, betonovým skeletem budoucí stavby. Uprostřed této téměř symbiózy slyšíme jemné hlasy minulosti a energický jásot budoucnosti.

V tomto prostoru vzájemného narušování, a nikoli v jedné nebo druhé budově o sobě samé, jsme se jali hledat směr.

Výstava ve formě trojrozměrného stereoskopického videa nabízí pitvu dvou architektonických struktur v jednom prostoru. Obě struktury, které se snaží ztělesnit ideální architekturu pro performativní umění – každá svým vlastním způsobem, jedna v minulosti a druhá v budoucnosti – jsou slity do jednoho architektonického metaprostoru. V neplánované současnosti tohoto prostoru se začínáme ptát, zda ideální architektura pro performativní umění může vůbec existovat.

The Empty Space

The selected location, whose morphology the exhibit explores, offers an intriguing narrative for possible discussions on the ideal performing arts space: It is the construction site of the as-yet unfinished new building of the National Theatre of Subotica, as well as the resting place of its historical predecessor. The interwoven, evocative remains of the old theatre and the dynamic, concrete body of the future building lay silently together. Enveloped in this almost symbiotic coexistence, we find subtle voices of the past and an energetic exaltation of the future.

It is in this space of mutual trespass – and not in either of the individual architectures or spaces that constitute it – that we looked for direction. Formatted as a stereoscopic 3D video tour across the site, the exhibition offers a dissection of two architectural structures in one single space. Both structures aspire at being the perfect architecture for the performing arts, each in its own right; one in the past and the other in the future, amalgamated into architectural meta-space. Standing in this space, in its unintended “now,” we begin to question whether such a thing as the perfect architecture for performing arts can ever exist.

STUDENSKÁ SEKCE / STUDENT SECTION

kurátor / curator: Tom Burch (mentor / advisor)

autoři tématu / authors of theme: Rachelle Beckerman, Collin Ranney, Yu Shibagaki

vytvárné – architektonické řešení / designers – architects of exhibition: Rachelle Beckerman, Collin Ranney, Yu Shibagaki

Bez brány

Projekt zkoumá vztah mezi virtuální realitou a každodenním životem pomocí personifikace a přemístění náhodně vybraného profilu ze sociální sítě do lokálního kontextu. Každého, s kým se seznámíme na sociální síti, lze v jistém smyslu považovat za postavu vytvořenou podle ideálního sebeobrazu, který neodpovídá skutečnému člověku. Kdybychom takovou plánovitě vytvořenou postavu vyjmuli z jejího virtuálního jeviště a umístili jí do skutečného světa, jak by ta její realita vypadala? Sociální sítě zdůrazňují individuálnost profilu, ale svým rozhraním zároveň všem vnucují jeho pevně definovanou podobu. Naproti tomu běžný (skutečný) život vždy ze své podstaty obsahuje jistou dávku spontánnosti a nahodilosti. Pokud se na přítomnost na sociální síti podíváme jako na performanci, v jakých kulisách se odehrává? Pokud každý profil vezmeme jako postavu a nikoli herce, o čem je hra, ve které vystupuje?

Not Gated

The project explores the relationship between virtual reality and everyday life through the personalization and dislocation of a randomly chosen social network profile into the local context. In a certain sense, almost any contact found on a social network can be seen as a character constructed according to an ideal self-image that does not represent the person itself. If such an intentionally created character is dislocated from its virtual mise-en-scène and placed into the real world, what would that real space look like? Social networks insist on the individuality of the profile, but at the same time their interface imposes a strictly defined architecture. The architecture of everyday life, on the other hand, always contains a certain measure of spontaneity and coincidence inherent in real-life circumstances. If a presence on a social network is regarded as a performance, what does the set look like? If every profile is a character and not an actor, what is the play about?

Academy of Fine Arts, Belgrade

Belgrade Metropolitan University, Faculty of Digital Art, Interactive Media design

Faculty of Technical Sciences, Novi Sad, Architecture Department

Megatrend university, Belgrade, Faculty of Arts and Design

Singidunum University, Faculty of Media and Communication

(FMC), Digital Art and New Media

University in Belgrade, Faculty of Architecture

University of Arts in Belgrade, Faculty of Applied Arts, Department for Scene Design

University of Arts in Belgrade, Faculty of Dramatic Arts, Sound recording and design department, Acting, Theatre and radio directing

University Of Novi Sad, Academy Of Arts, Drama Department, Division For Audio-Visual Media

ŠPANĚLSKO / SPAIN

SEKCE ZEMÍ A REGIONŮ / SECTION OF COUNTRIES AND REGIONS

kurátor / curator: Ramón B. Ivars

výtvarné – architektonické řešení / designers – architects of exhibition: CUBE.BZ – Gabriel Paré, María de la Cámara

Po designu

*Kultura má mnoho vrstev. Nejvyšší z nich je práce.
Josep Pla (1897–1981)*

Říkat, že nové technologie (jak v designu, tak v realizaci scénografie) podporují pokrok, že veškeré postupy závislé na lidském soukolí se zrychlily a že virtuální povaha světa je na dosah divákovi i účinkujícímu, by bylo povrchní a klišovitě. Scénografie připomíná chůzi po laně, při níž provazochodec třímá v jedné ruce technologii a v druhé umělecká řemesla a pokouší se přeměnit sny ve skutečnost, aniž by si ublížil. Rovnováha se udržuje obtížně – zvláště dnes – a to z následujícího důvodu: mistři uměleckých řemesel, malíři, sochaři, maskéři, krejčí, kloboučníci, zkušení specialisté a nezbytné scénografické dílny se vytrácejí, vytlačováni jednoduchostí, nízkými náklady a nevybíravým využíváním prostých, ale neúplných postupů. Cílem španělské expozice je nabídnout pohled, s jehož pomocí bude možné ukázat skutečnou situaci v zemi, která je domovem vynikajících, ale ohrožených profesionálů.

ANTIQUA ESCENA

tvůrci staré divadelní techniky a archeologických zařízení / makers of theatrical old machinery and archaeological mechanisms
Miguel Ángel Coso, Juan Sanz

CLAP

malé scény, kostýmy, masky, rekvizity, detaily a nemyslitelné sny / small sets, costumes, masks, props, details and impossible dreams
Amadeu Ferré

SASTRERÍA CONEJO

kostýmní dílna pro divadlo, film a televizi / costume workshop for theatre, movies and TV
Humberto Cornejo

CUBE.BZ

speciální performativní intervence a osvětlení / special performant interventions and lighting
Gabriel Paré, María de la Cámara

DREAM FACTORY

speciální efekty FX / special effects FX
Colin Arthur, Sarah Pooley

ESKENITEK

dílna truhlářských prací a divadelní techniky vyráběné z hliníku / workshop of carpentry and theatrical engineering in aluminum
Carlos Donado

After Design

*There are many classes of culture. The highest is work.
Josep Pla (1897–1981)*

It is superfluous and a cliché to say that new technologies (both in design as well as scenographic realization) have promoted progress, that all the processes involving human machinery have accelerated, and that the virtual nature of the world is within reach of both the spectator and the performer. Scenography is somewhat like a high-wire act with technology in one hand and crafts in the other, trying to make dreams come true without suffering any harm.

Balance is a difficult thing – even more so today for one reason: master craftsmen, painters, sculptors, make-up artists, dressmakers, hatters, experienced specialists and the indispensable set-building workshops are fading away due to the simplicity, low costs and indiscriminate use of simple but incomplete processes.

The aim of the Spanish pavilion is to offer a window thorough which design can show the real situation of a country that is home to excellent but endangered professionals.

JUSTO „EL SALAO“

kostýmní výtvarník, módní návrhář, „El Rey de la Bata de Cola“ – král kostýmů pro flamenco / costume designer, fashion designer, “El Rey de la Bata de Cola” – the king of the best flamenco dresses
Justo Robles

ODEÓN

scénická dílna / scenic workshop
Josep Simón

RAS

karnevalová scénografie a kostýmy / sets and costumes for carnival
Antonio Quintana, Ricardo Lores

SARANDACA

dílna divadelního sochařství / theatrical sculpture workshop
Ramon Aumedes

LA TÍA NORICA

sochař, loutkář; nejstarší španělská loutkoherecká společnost / sculptor, puppet designer; the oldest puppets company in Spain
Francis Geraldía Capurro, Jose Balbé

MANOLO GARCÍA

mistr fallas / master of fallas

QUIM GUIXÀ

nafukovací prostory a struktury / inflatable volumes and structures

CASTELLS PLANAS

dohled nad stavbou scény / masterbuilder of sets
Jordi Castells, Josep Castells



Hand, ph.: Victor Moreno



Hand, ph.: Victor Moreno

EXTRÉMNI KOSTÝM / EXTREME COSTUME

**Mariaelena Roqué: Aurembiaix Dona Lluna
(Aurembiaix – žena Luna / Aurembiaix Moon Woman)**

MARIAELENA ROQUÉ

kostýmní výtvarnice

Vzdělání: studium psychologie, antropologie, tance, divadla (1968–1980); *Spolupráce s divadly:* Companyia Carles Santos (1985–2010); *Účast na dalších významných výstavách:*

F. Miró, Museu d' Textil i d' Indumentària (Barcelona); Musée des Tissus et des Arts Décoratifs du Lyon; Les Insolites, CNCS, Moulins, Francie (2011); Museu de l'Estampació de Premià de Mar (Barcelona, 2011); *Ocenění:* Fad 2007, Serra d'Or 2010; *Další činnost:* Spolupracuje s řadou umělců a společností z celého světa a s jejich pomocí vyhledává všechny možné druhy hudby, tance, vzorů, textilu, průmyslových materiálů, etnik, lidových řemesel a moderních textilií, které využívá pro současné „živé kostýmy“. Je uměleckou ředitelkou barcelonské společnosti Companyia Carles Santos, kterou založila společně s hudebníkem Carlesem Santosem. Práci této společnosti lze spatřit především na národních či mezinárodních divadelních a hudebních festivalech a při dalších zvláštních příležitostech, jako byly Olympijské hry v Barceloně v roce 1992.

costume designer

Education: Studied psychology, anthropology, dance, theatre (1968–1980); *Collaboration with theatres:* Companyia Carles Santos (1985–2010); *Participation in other important exhibitions:* F. Miró, Museu d' Textil i d' Indumentària Barcelona; Musée des Tissus et des Arts Décoratifs du Lyon; Les Insolites, CNCS, Moulins, France (2011); Museu de l'Estampació de Premià de Mar (Barcelona, 2011); *Awards:* Fad 2007 and Serra d'Or 2010; *Other activities:* Has collaborated with various artists and companies worldwide in research of all kinds of music, dance, patterns, textiles, industrial materials, ethnic groups, popular crafts and modern textiles for her open contemporary Live Costumes. She is the artistic director of the Companyia Carles Santos, which she founded together with musician Carles Santos in Barcelona. The group presents its works mainly at national and international theatre and music festivals and special events such as the 1992 Olympic Games in Barcelona.



Mariaelena Roqué, ph.: Carles Santos



ARCHITEKTONICKÁ SEKCE / ARCHITECTURE SECTION

kurátor / curator: Ramon Ivars

výtvarné – architektonické řešení / designer – architect of exhibition: Ramon Ivars

Totéž místo, jiná práce

Šest španělských budov začalo plnit novou funkci.

Poté, co byly bývalé továrny zavřeny, zůstaly nějakou dobu opuštěné a vykliděné. Nyní se ale znovu otevírají, a to v podobě kulturních center sloužících potomkům mužů a žen, kteří v nich kdysi pracovali.

CENTRO PÁRRAGA

architekt / architect: Antonio Abellán

Konverze bývalého hlavního štábu a kasáren dělostřelectva na kulturní centrum ve městě Murcia

Conversion of headquarters and barracks of a Spanish Army artillery unit to the cultural centre in Murcia

ALHÓNDIGA BILBAO

architekt / architect: Philippe Starck

La Alhóndiga, bývalé státní silo v Bilbao je nyní důležitým kulturním centrem pro ducha i tělo.

La Alhóndiga, a former public granary in Bilbao, is now an important culture center for the mind and the body.

Same Place, Different Work

Six buildings in Spain that have taken on a new function.

After spending some time being closed, abandoned and deserted, former factories are reopened as cultural centers catering to the descendants of the men and women who used to work there.

NAUS DE SAGUNT

architekt / architect: Julián Esteban Chaparria

Staré železářské a ocelářské dílny ve městě Sagunto byly přeměněny v divadlo

The old iron and steel industry workshops of the city of Sagunto, transformed into a theatre.

COMA CROS

Textilní továrna přestavěna na divadlo, kulturní centrum a muzeum vody.

Textile factory converted into a theatre, cultural centre and museum of water.

NAVES DEL MATADERO

architekt / architect: Jean Guy Lecat

Bývalá madridská jatka jsou dnes designérským centrem a divadlem.

Former Madrid slaughterhouse, today a design centre and theatre.

Architect: Jean Guy Lecat

TEATRO DE NAVALMORAL DE LA MATA

architekt / architect: Matilde Peralta

Od března 2011 slouží staré tržiště jako nové divadlo.

Since March 2011, the old supply market has been a new theatre.



Naus de Sagunt today, ph.: José Ramón Crespo



Coma Cros Today, ph.: Jordi Quintana

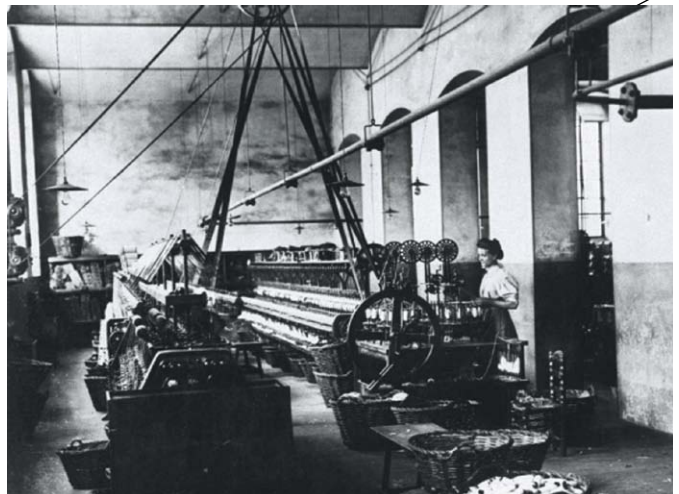

Coma Cros before, ph.: Archive

STUDENTSKÁ SEKCE / STUDENT SECTION

kurátor / curator: Joaquim Roy

výtvarné – architektonické řešení / designer – architect of exhibition: studenti Institut del Teatre / Students of Institut del Teatre
dohled / supervision: Bibiana Puigdefabregas, Pablo Huerres

Pět španělských škol

Vigo, Sevilla, Madrid, Cordoba a Barcelona je pět španělských měst, která jsou domovem vysokoškolských institucí, jejichž divadelní katedry nabízejí možnost studovat scénografii. Těchto pět měst, zastupujících příslušné regiony, symbolizuje jazyková specifika a kulturní různorodost v rámci pestrého kulturního panoramatu Španělska.

Těchto pět škol však navzdory regionálním zvláštnostem sdílí jeden společný závazek: zachovat a zvelebovat kulturní dědictví pomocí různých forem divadelního vyjádření a podporovat výzkum a nové scénické koncepce. Jinými slovy – podporují a pobízejí mládež a budoucí profesionály, líhnoucí se talenty a novou divadelní dynamiku, která bude formovat nejbližší budoucnost španělského divadla.

Do účasti na této události vkládáme velké naděje. Všechny naše cíle na výstavě zastupuje jen malý vzorek naší práce. Do Prahy jsme se rozhodli přijet především proto, abychom se mohli učit od ostatních akademických komunit, inspirovat se jinou dynamikou a jinými kulturami. Koneckonců naším hlavním posláním vždy bylo a je učit se.

Escuela Superior De Arte Dramático – Córdoba, Departamento de Escenografía

Real Escuela Superior De Arte Dramático – Madrid, Departamento de Escenografía

Escuela Superior De Arte Dramático – Sevilla, Departamento de Escenografía

Five Schools of Spain

Vigo, Sevilla, Madrid, Cordoba and Barcelona are the five Spanish cities that are home to higher education institutions whose dramatic arts departments offer the possibility of studying scenography. These five cities, representing their respective regions, symbolize their own linguistic peculiarities and cultural variations within the multicoloured Spanish cultural panorama.

Nevertheless, beyond their regional peculiarities, these schools share one common commitment: To preserve and improve our cultural legacy through forms of theatrical expression and to promote research and new scenic concepts. In other words, they promote and encourage young people and future professionals, emerging talents and new theatrical dynamics that will shape the immediate future of Spanish theatre.

We placed high hopes in our participation in this event.

Besides offering a small sample of our work and of the confidence that we have placed in our aims, the main reason that encourages our presence in Prague is the possibility of learning from other academic communities, other dynamics, other cultures.

After all, our main vocation has always been: to learn.

Escuela Superior De Arte Dramático – Vigo, Departamento de Escenografía

Institut Del Teatre Barcelona, Escola Superior d'Art Dramàtic, Especialitat d'Escenografia



Institut del Teatre, Barcelona, ph.: Jordi Belver



ESAD GALICIA
Escola Superior de Arte Dramática



kurátor / curator: Anders Larsson

výtvarné – architektonické řešení / designer – architect of exhibition: Nina Westman

umělečtí skláři | performance | prostor

Sklo je materiál, který je svou průzračností a vizuálními vlastnostmi performativní. Sklo je obvykle spojováno s konkrétními výrobky. Nicméně v každém takovém výrobku se ukrývá příběh vyprávějící o tradiční švédské ruční výrobě skla obratnými řemeslníky schopnými tvarovat roztavené sklo. Interdisciplinárta performance a představení, které překračují hranice jednotlivých oborů, nejsou ničím novým, ale když se umělecká práce se sklem propojí se zkušenými odborníky a scénickým uměním, dané disciplíny dosáhnou nových výšin a vzniká zřídka viděný přesah mezi obory.

Cirkus v Křišťálovém království se zrodil v roce 2008 ve vesnici Kosta jako součást uměleckého výzkumného projektu Ásy Johannisson nazvaného *Vně & uvnitř*. Performance v sobě spojují foukání skla, současný cirkus, hudbu, tanec a divadlo. Tato představení jsou jedinečná díky tomu, že když se v sále rozsvítí a diváci odejdou, zůstane po nich umělecký objekt, který je dokladem toho, co publikum právě prožilo, je vzpomínkou na show, jejíž otisk zůstal ve skleněném artefaktu.

Sklo je značně dramatický materiál. Nijak zásadně se neliší od cirkusu, také využívá extrémních ekvilibristických a plamenných praktik, jež závisí na fyzikálních zákonech zemské přitažlivosti a odstředivé síly. Jsou jimi ovlivňovány – často je ovšem popírají, stejně jako popírají čas a prostor.

Prostor je vytvářen přítomností žhavého skla v rukou uměleckých sklářů – vzniká fascinující scéna vyzývající k scénickému umění. Je tu ovšem také nebezpečí. Umělci, aniž jsou jakkoli chráněni, stojí tváří tvář sklu, křehkému a někdy ostrému materiálu, které má teplotu přes 1100°C, a vytvářejí umělecký objekt v dané chvíli a v daném prostoru.

NINA WESTMAN

scénografka, nezávislá umělkyně, designérka

> **Chyťte!**, Cirkus v Křišťálovém království ve spolupráci s Regienteatern Blekinge Kronoberg a Musica Vitae

2 umělečtí skláři, 2 cirkusoví umělci, 1 sada skleněných bubnů a 1 smyčcový orchestr v ohňostrojích zvuků, vzduchu a horka. Předváděno v industriálním prostředí jako živá umělecká instalace.

> **Enterprise – vesmírná cesta**, Cirkus v Křišťálovém království ve spolupráci s Regienteatern Blekinge Kronoberg a muzeem ve Smålands 1 herec, 1 cirkusový umělec, 1 tanečník a 1 umělecký sklář/designer v eposu točícím se kolem sklářského umění ze švédského sklářského muzea ve Smålands.

Glass Artist | Performance | Space

Glass is a material that, in its pure presence and visual characteristics, is performative. Glass is usually associated with products. Nevertheless, embedded in this product is the story of historical Swedish manufacture by skilled craftsmen capable of forming the melted glass.

Interdisciplinarity and crossover performances are nothing new, but when mixing glass art with its skilled practitioners and the performing arts, the disciplines involved are elevated to new heights. It is a rarely seen crossover.

Circus in the Kingdom of Crystal was began in the village of Kosta in 2008 as a part of Åsa Johannisson's artistic research project "Beyond & Within". The performances combine glass blowing, contemporary circus, music, dance and theatre.

What makes these performances unique is the fact that, when the lights go up and the audience has left, a piece of art remains as a documentation of what the audience has just experienced, a memory of the show, imprinted within a glass artefact.

Glass is quite a dramatic material. It is not fundamentally different from the circus with its extreme equilibristic and fiery practices affected by and dependent on physical laws of gravity and centrifugal force – often defying them, and time and space as well.

Space is created by the presence of hot glass within the hands of the glass artists, a mesmerizing scene is established, inviting the performance arts.

Danger is present as well. Without a safety net, the artists face glass at over 1100°C – a fragile, sometimes sharp material – creating presence within the moment, presence within the space.

scenographer, freelancing artist, designer

> **Catch!**, Circus in the Kingdom of Crystal co-produced with Regienteatern Blekinge Kronoberg and Musica Vitae

2 glass artists, 2 circus artists, 1 set of glass-drums and 1 string orchestra in a fireworks of sound, air and heat. Performed in an industrial environment as a live art-installation.

> **Enterprise – A Space Journey**, Circus in the Kingdom of Crystal co-produced with Regienteatern Blekinge Kronoberg and the Smålands museum.

1 actor, 1 circus artist, 1 dancer and 1 glass artist/designer in an epos revolving around glass art from the Smålands museum, The Swedish Museum of Glass.

spolupracující instituce / participating institutions:

Cirkus i Glasriket (Cirkus v Křišťálovém království / Circus in the Kingdom of Crystal)

Regienteatern Blekinge Kronoberg

Smålands museum

Umělecký výzkumný projekt *Vně a uvnitř* / The artistic research project *Beyond & Within* (Dramatiska Institutet)



Nina Westman & Fredrik Nielsen – Catch, 2010, ph.: Peter Lloyd

ARCHITEKTONICKÁ SEKCE / ARCHITECTURE SECTION

kurátor / curator: Torsten Nobling

výtvarné – architektonické řešení / designer – architect of exhibition: Torsten Nobling

KTH R1

Švédsko si ke své prezentaci zvolilo prostor, který byl původně postaven za zcela jiným účelem, ale posléze byl přeměněn, aby mohl být využíván tak, jak je tomu dnes. R 1 byl prvním jaderným reaktorem ve Švédsku. Šlo o výzkumný reaktor umístěný ve skále v hloubce 25 m pod Královským technologickým institutem (KTH) nedaleko Stockholmu. Reaktor byl v provozu od 13. července 1954 do 6. června 1970. Poté byl přemístěn a zbyla po něm hala, pro níž nebylo využití až do konce 90. let 20. století. Tehdy ji organizace KTH Media začala provozovat jako místo nejrůznějších performancí a k mediálnímu výzkumu.

V průběhu posledních deseti let se zde konaly různé druhy performancí přesahující hranice jednotlivých uměleckých oblastí. Veřejnost si tak mohla vyslechnout akustické a elektroakustické koncerty, při nichž flétny sváděly souboj se syntetizéry Moog. Německý hudebník Rochus Aust složil hudbu k Futuristické kuchyni, oslavě stého výročí futuristického manifestu. Švédská produkční a propagační organizace Riksteatern ve spolupráci s Cullbergbaletten zde předvedla „neslyšnou“ taneční performanci nazvanou Vibragera, při které čtyři tanečníky, z nichž dva byli hluchí, doprovázely pouze nízkovibrační zvuky vycházející z beden. Později zde proběhlo experimentální představení nazvaná Mechatronická opera, při níž osm soch předvádělo robotické taneční pohyby za pěveckého nebo zvukového doprovodu.

Skutečnost, že R 1 je výtečným prostorem pro nejrůznější typy kulturních událostí, potvrdily také další divadelní inscenace. Mezi akcemi, které ukázaly možnosti tohoto prostoru, patří např. výstavy fotografií, ale konají se zde dokonce i svatby.

KTH R 1 není pouze prostorem pro performance, ale také jedním z míst, jichž využívá interdisciplinární výzkumná skupina *Design sloužící ke zprostředkování prostoru a přítomnosti*, která kombinuje dovednosti z oblasti architektury, mediálních technologií, antropologie, filmu a televize. Studie této skupiny se zaměřují na prostorový a technický design, jehož cílem je umožnit vzájemné nazírání a podporovat zprostředkování přítomnosti vzdálených míst pomocí synchronizovaných videoprostorů.

Hala R 1 je důkazem toho, že prostor původně určený k vysoce technickým účelům může být přeměněn v zajímavé performativní místo pro výstavy a vystoupení přesahující jednotlivé umělecké oblasti.

P.S. Hladina radiace v bývalém reaktoru je nyní nižší než přirozená hladina radiace, která je měřena nad zemí.

KTH R1

Sweden has chosen to present a space originally built for a completely different purpose, transformed into what it is used for today.

R 1 was the first nuclear reactor in Sweden. It was a research reactor located in the rocks 25m below the Royal Institute of Technology (KTH), not far from the city of Stockholm.

The reactor was active from July 13, 1954 to June 6, 1970. The reactor has since been removed, and the remaining reactor hall was out of use until late 1990 when KTH Media started to use the space for different kinds of performances and media research.

Over the past 10 years, various kinds of crossover performances have been carried out here. The public has thus had the opportunity to listen to acoustic and electro-acoustic concerts, with flutes duelling Moog synthesizers. The German musician Rochus Aust composed the music to “The Futuristic Kitchen”, a 100-year celebration of Futurism. The Swedish production and distribution organization Riksteatern, in cooperation with Cullbergbaletten, performed a “silent” dance performance named “Vibragera,” with only vibrating low-frequency sound coming from the loudspeakers, accompanied by four dancers of which two were deaf. A later production is the experimental performance “Opera Mechatronic”. Eight sculptures, either singing or accompanied by sound, perform robotic dance movements.

Other theatre performances and art exhibitions have proven that R 1 is an excellent space for all kinds of cultural events.

Other activities showing the possibility of the space are photographic exhibitions. Even weddings have taken place in the former reactor hall. KTH R1 is not only a performance space but also one of the locations used by “Mediated Spaces and Presence Design”, an interdisciplinary research group with combined skills in architecture, media technology, anthropology, film and television. The groups’ studies are focused on spatial and technical design aimed at enabling a mutual gaze and supporting remote presence in synchronous video-mediated spaces.

R 1 is proof that a space originally designed for highly technical purposes can be transformed into an interesting performance space for crossover productions.

P.S. The radiation in the former reactor hall is now lower than the natural radiation found above ground.



Opera Mecatronica, Stockholm, 2010, ph.: Anders Larsson

kurátor / curator: Anders Larsson

výtvarné – architektonické řešení / designer – architect of exhibition: Per A Jonson

Klasický text – první cvičení v divadelní produkci

Profesionální trénink v režii, produkci, dramaturgii, scénografii, kostýmním výtvarnictví, v maskérství a parukářství, zvukovém a světelném designu a v technických divadelních profesích provádí sami studenti, přičemž pracují s profesionálními herci.

Vzniknou čtyři týmy, v nichž je po jednom studentovi od každé profese (technické profese zastupují dva studenti). Tyto čtyři desetičlenné týmy vytvoří celou inscenaci na základě vize a cílů, které jim předloží vedoucí divadelní katedry. Každý z týmů má na deset týdnů (od rešerší po premiéru) k dispozici jedno studio a možnost spolupráce se zaměstnanci dílen a rozvinutou ekonomickou podporu.

Vize

- rozvinout schopnost studentů vzájemně spolupracovat a využívat zdroje nabízené ostatními studenty
- rozvinout schopnost studentů představit návrh na celkový design a dále jej rozvíjet spolu s herci
- rozvinout schopnost jednotlivých studentů provádět rešerše a design v rámci řízení a výzkumu
- rozvinout schopnost studentů naplánovat a zrealizovat inscenaci s profesionálními herci
- „klasický text“ není divadelní produkce, ale cvičení v divadelní produkci

Cíle

- studenti pracují v týmech na Büchnerově *Vojckovi*
- každý tým musí navrhnout celkový design, včetně náskrů a modelů sloužících k různým profesionálním funkcím, které jsou ve formě prozatímní zprávy předloženy na prvním produkčním setkání
- každý tým si zvolí několik klíčových scén o celkové délce asi 20 minut, pro které připraví kompletní design – tyto scény budou dále rozpracovány s hercem
- všichni účastníci tohoto cvičení uvidí prezentace ostatních týmů
- každý produkční tým si zvolí vlastní vizi a cíle založené na celkové vizi a cílech tohoto cvičení
- každá profese si stanoví vlastní vizi a cíle ve spolupráci s vedoucími učiteli

Stockholm Academy of Dramatic Arts, Department of Performing Arts, Department for Design and Acting

vystavující studenti / list of exhibiting students:

studenti kostýmního výtvarnictví / costume design students: Jasmina Asplund Blanco, Tove Berglund, Helena Carlsson, Martina Sildén

studenti režie / director students: Lisa Färnström, Lisa Lie, Pernille Lindstad, Carl Johan Karlson

studenti dramaturgie / dramatist students: Jonas Bernander, Hanna Borglund, Johanna Emanuelsson, Gunnar Eriksson

studenti světelného designu / lighting design students: Sofie Anderson, Magnus Mikaelson, Johan Sundin, Kerstin Wiewers

studenti maskérství a vlásenkářství / make up & wig design students: Johan Lundström, Daniela Mengarelli, Maria Morgell, Cristoffer Nordin

studenti produkce / production management students: Maria Björkman, Fanny Enberg, Erik Gavelin, Hanne Wirde

studenti scénografie / set design students: Linda Irenedotter Ingemansson, Jenny Nordmark, Sofia Romberg, Emma Öhrn

studenti zvukového designu / sound design students: Elize Arvefjord, Anna Haglund, Christoffer Karlsson, Gustav Nordmark

studenti technických profesí / technical theatre students: Christian Abrahamsson, Martin Hamberg, Elin Holmberg Klasén, Mika Knutsson, Arne S Lindberget, Hilda Ohlsson, Otto Stockhaus, Anne Westerberg

Classic text – first exercise in theatre production

Professional practice in directing, production, dramaturgy, scenography, costume design, make-up & wig design, sound design, lighting design and technical theatre are all handled by the students, while the actors involved are professionals.

Four teams are formed always with one student from each profession (two students from technical theatre). These four teams (10 students each) create all their production on the basis of the vision and objectives presented by the head teachers of the theatre department. Each team has 10 weeks at their disposal (from research to premiere), one studio, and access to workshop staff within an advanced economic framework.

Vision

- To develop students' abilities to cooperate and utilize the resources offered by the other students.
- To develop students' abilities to present a proposal for an overall design and to develop it with the actor.
- To develop each student's ability to perform research and design in terms of management and research.
- To develop students' abilities to plan and put on a production with professional actors
- “Classic Text” is not a production, but an exercise in production.

Objectives

- Students work within teams on Büchner's “Woyzeck”.
- Each team must propose an overall design, with sketches and models from the various professional functions. These are presented at the first production meeting as an interim report.
- Each team selects a number of key scenes, about 20 minutes, to which they apply the full design. These will be developed with the actor.
- All participants in this exercise will see the other teams' presentations.
- Each production team will decide its vision and its goals based on the output exercise's overall vision and goals.
- Each profession establishes its vision and goals in collaboration with the head teachers.

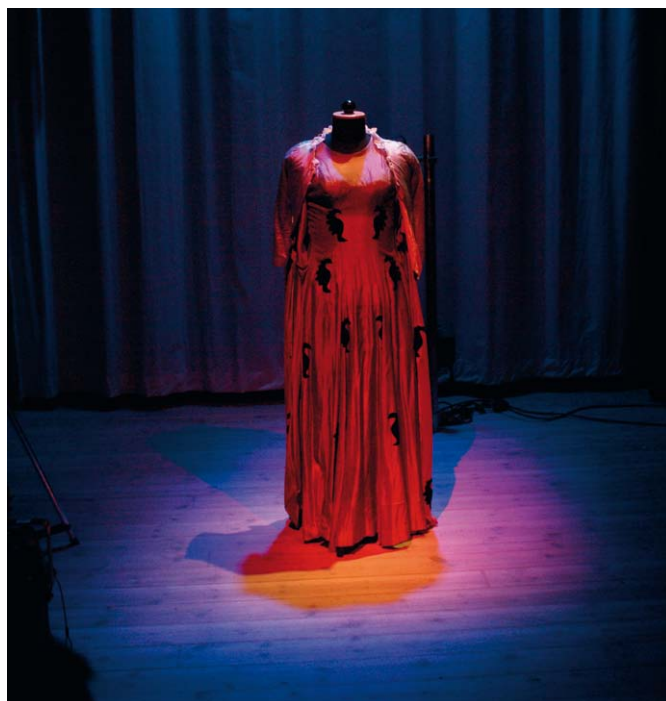

Exercise for technical theatre students to do lighting of costume, ph.: Anders Larsson

ŠVÝCARSKO / SWITZERLAND

SEKCE ZEMÍ A REGIONŮ / SECTION OF COUNTRIES AND REGIONS

kurátor / curator: Anna Niederhäuser

autoři tématu / authors of theme: Körner Union: Sami Benhadj, Tarik Hayward, Guy Meldem

výtvarné – architektonické řešení / designers – architects of exhibition: Körner Union: Sami Benhadj – Tarik Hayward – Guy Meldem



Making of, ph.: Körner Union

Vyrobeno z betonu

Švýcarský projekt nahlíží na fotografii jako na volný prostor, který může obsadit scénografie – zpracovává prostor fotografie místo toho, aby se omezoval fyzickými hranicemi jeviště. To znamená, že fotografii nevyužívá pouze k zachycení hotové scény, ale k vytvoření prostoru výlučně pro toto médium.

Tato práce evokuje chimérický svět trosek. Fotografie odhalují křehké stopy míst, které dosud neexistují, ale zároveň už odkazují k minulosti. Körner Union v tomto projektu experimentují s nástroji a poznatky klasické scénografie a fotografie (světlo, jeviště, dekorace) a vytvářejí tak estetické putování časem. Zobrazují objekty každodenního života jakožto starobylé relikvie z jiné, pradávné doby, a vytvářejí tak zcela osobitý svět očekávání, svět, který doslova přetéká nostalgií.

Fotografie by měla uplatňovat dokumentární popisnost a díky ní vytvořit topologii těchto trosek – což vyžaduje naprosto přesný výběr stylu a formy. Projekt je zároveň svědectvím o fyzické a performativní zkušenosti s objekty v reálném prostoru, který se podobá studiu, jevišti nebo filmovému studiu.

Výsledným pocitem je dojem ztráty v prostoru, což evokuje putování labyrintem přízračného hřbitova posetého pitoreskními strukturami, z nichž je každá jakousi materialistickou ikonou obměněnou apokalyptickým dechem větru.

Made of Concrete

The Swiss project looks at photography as a space to be occupied, a space for scenography – it considers the photographic space instead of limiting itself to the physical territory of the stage. This means using photography for more than just a means of recording the scenography, but allowing the images themselves to become spaces that exist uniquely for this medium.

This work evokes an imaginary world of ruins. The photographs suggest the fragile traces of a location that does not yet exist, but that already recalls the past. Experimenting with the tools and expertise of classical scenography and photography (light, stage, decoration) – Körner Union creates an aesthetic journey back and forth through time. By presenting objects from their everyday lives as ancient relics from a different, more general time, the artists create a highly personal world of anticipation, a world brimming over with nostalgia.

The photographs' intention is to invoke the descriptive dimension of documentary in order to create a topology of these ruins – a precise choice of styles and forms. The project is also a testimony of the physical and performative experience with the objects, in a real space that resembles a studio, stage or film studio.

The resulting feeling is a sense of being lost within this space, a feeling that brings to mind a labyrinthine journey through an imaginary cemetery dotted with picturesque structures, each one a sort of materialistic icon revisited and altered by an apocalyptic breath of wind.

STUDENTSKÁ SEKCE / STUDENT SECTION

kurátor / curator: Christian Imhof, Manuel Fabritz

autoři tématu / authors of theme: Luana Paladino, Maude Vuilleumier, Lukas Stucki

vytvárné – architektonické řešení / designers – architects of exhibition: Luana Paladino, Maude Vuilleumier, Lukas Stucki

Spirálovitá rampa

Každý rok vyvine skupina studentů scénografie nový prostorový koncept pro Stage A curyšského Theatre of the Arts, které je součástí Zurich University of the Arts.

Hlavním požadavkem je vytvořit platformu pro nejrůznější druhy studentských projektů.

Přístupová chodba do hlediště vede diváky nejdřív kolem zadní části rampy a pak přímo doprostřed sálu. Takový vstup ještě zvyšuje jejich očekávání. Spirálovitá rampa v hledišti pak propojuje různé úrovně, čímž otevírá prostor do všech stran. Opona se skládá z několika částí, které mohou spirálovitou formu rampy zcela pohltnout a přesunout ji do jiné části hlediště. To umožňuje jeho rozdělení na několik samostatných částí a vytváří různé perspektivy.

S pomocí projekcí přeneseme návštěvníky PQ 2011 na virtuální prohlídku festivalu Festival der Künste, který se koná v Curychu ve stejnou dobu (17. a 18. června). Pražské a curyšské publikum tak dostane možnost setkat se na společné virtuální platformě.

Spiral Ramp

Each year, a group of scenography students develops a new spatial concept for Stage A at the Theatre of the Arts, which is a division of the Zurich University of the Arts. The main focus is to create different platforms for all kinds of student projects.

The access hallway to the auditorium leads along the backside of the spiral ramp, which leads visitors directly into the middle of the room. This entrance increases the audience's expectation of what is going to happen in the room. Within the auditorium itself, the spiral ramp connects different levels with each other, thus opening up the entire room in all directions. A curtain made of several pieces of fabric absorbs the spiral form and carries it on into the room. This allows the division of the room and creates different perspectives.

With the help of projections, we will send Quadrennial visitors on a virtual journey to the "Festival der Künste", which is being held in Zurich at the same time (June 17–18). As a result, visitors in Prague and Zurich can meet on a virtual platform.

Zurich University of the Arts Department of Performing Arts and Film, Specialization in Scenography



Paladino Luana, Vuilleumier Maude, Stucki Lukas – Spiral ramp, Theatre of the Arts, ph.: Paladino Luana, Vuilleumier Maude, Stucki Lukas

TCHAJ-WAN / TAIWAN

SEKCE ZEMÍ A REGIONŮ / SECTION OF COUNTRIES AND REGIONS

kurátor / curator: Chuan-fu Liu

výtvarné – architektonické řešení / designer – architect of exhibition: Hao-Chieh Kao



Whisper of Flowers, 2008, ph.: Chen-hsiang Liu

Upbeat

Současné tchaj-wanské divadlo je poměrně mladé, není mu víc než padesát let. Ještě v roce 1961 Tchaj-wanu chyběla standardní divadelní budova, do níž by se vešlo přes tisíc diváků. Ale v roce 1987, po deseti letech stavebních prací, byla slavnostně otevřena koncertní síň Národního divadla, kde vystupují profesionální soubory z celého světa. Tchaj-wanská výstava v Sekci zemí a regionů na PQ 2011 ukazuje cestu, po níž se vydalo osm scénografů, umožňuje návštěvníkům stručně se seznámit s růstem a úspěchy tchaj-wanského divadla. Když se těchto osm scénografů – Kcheh-chua Lin, Čching-žu Lin, Pching-pching Čchin, Cchan-tao Čchang, Austin Wang, Lee-cen Čchien, Čchun-jü Lee a Jü-fen Čchaj – poprvé rozhodlo věnovat se divadlu, bylo jim kolem dvaceti let. Ochutnali a vyzkoušeli si tradiční i moderní, východní i západní kulturu a nakonec vybudovali současné tchaj-wanské divadlo úplně od nuly. O tři desetiletí později představují pilíře tchaj-wanského divadelního designu. Tito scénografové pracují v zákulisí a v tichosti obětují větší část svého života umění. Tito lidé jsou pevně spjatí se svou dobou.

Tchaj-wanská výstava v Sekci zemí a regionů na PQ 2011 zkoumá vývoj divadla na Tchaj-wanu. Výstava odráží staré časy a upozorňuje na jejich slavné okamžiky. Tchaj-wanská sekce nabízí návštěvníkům základní informace o divadelním umění Tchaj-wanu a ukazuje složitou cestu, po níž se muselo vydat, aby se dostalo na široké, otevřené pole, i to, jak všechno nakonec dobře dopadlo, díky čemuž současné tchaj-wanské divadlo oplývá sofistikovaností a značnou působivostí.

Když naleznete pramen řeky minulosti, po zásluze naleznete mír duše.

Upbeat

Contemporary theatre in Taiwan is quite young, no more than five decades old. As late as in 1961, the country was still lacking a standard theatre capable of accommodating more than 1000 people. In 1987, after ten years of construction work, the National Theatre Concert Hall was inaugurated for hosting professional performing troupes from all over the world. The Taiwan Country and Region Section for PQ 2011 presents the paths taken by eight scenographers, thus offering visitor a clear glimpse of the growth and accomplishments of Taiwanese theatre. The eight scenographers: Keh-hua Lin, Ching-Ju Lin, Ping-ping Chin, Tsan-Tao Chang, Austin Wang, Lee-Zen Chien, Chun-Yu Lee, and Yu-Fen Tsai. When they first devoted themselves to the theatre, they were in their youthful twenties. They have tasted and tested tradition and modernity, eastern and western cultures, eventually building contemporary Taiwanese theatre from scratch. Three decades later, they represent the pillars of Taiwanese theatre design. Working behind the scenes, these scenographers have quietly dedicated the best part of their lives to their art. These people and their era are tightly interconnected.

The Taiwan Country and Region Section for PQ 2011 looks into the development of theatre in Taiwan. The exhibit reflects on the old days and identifies moments of glory from that period. The Taiwan section offers visitors an introduction into the theatre art of Taiwan, and shows the difficult path it has had to take in order to reach a wide, open field and how eventually everything fell into place and brought sophistication and a poignant power to contemporary theatre in Taiwan.

When you trace the source of the river of the past, you will find the peace of mind that you desire.

TSAN-TAO CHANG

* 1957

světelný designér

Účast na PQ: 2007

lighting designer

PQ participation: 2007

LEE-ZEN CHIEN

* 1961

světelný designér

Účast na PQ: 2007; Účast na dalších významných výstavách: World Stage Design (2009); Ocenění: World Stage Design (Stříbrná cena za světelný design, 2009)

lighting designer

PQ participation: 2007; Participation in other important exhibition: World Stage Design (2009); Awards: World Stage Design (Silver award of Lighting Design, 2009)

PING-PING CHIN

* 1957

kostýmní výtvarnice

Účast na PQ: 2007; Účast na dalších významných výstavách: World Stage Design (2009)

costume designer

PQ participation: 2007; Participation in other important exhibition: World Stage Design (2009)

CHUN-YU LEE

* 1963

světelný designér

Spolupráce s divadly: Greenray Theatre; Spolupráce s režiséry: Wen-Chin Wu

lighting designer

Education: Collaboration with theatres: Greenray Theatre; Collaboration with directors: Wen-Chin Wu

CHING-JU LIN

* 1952

kostýmní výtvarnice

Spolupráce s divadly: Cloud Gate Dance Theatre; Spolupráce s režiséry: Hwai-Min Lin; Účast na PQ: 2003, 2007

costume designer

Education: Collaboration with theatres: Cloud Gate Dance Theatre; Collaboration with directors: Hwai-Min Lin; PQ participation: 2003, 2007

KEH-HUA LIN

* 1952

architekt, scénograf, světelný designér

Účast na PQ: 2003, 2007

architect, set designer, lighting designer

PQ participation: 2003, 2007

YU-FEN TSAI

kostýmní výtvarnice

Spolupráce s divadly: Guo Guang Opera Company; Spolupráce s režiséry: Siao-Pin Li; Účast na PQ: 2003

costume designer

Collaboration with theatres: Guo Guang Opera Company; Collaboration with directors: Siao-Pin Li; PQ participation: 2003

AUSTIN WANG

* 1957

scénograf

Účast na PQ: 2003, 2007

set designer

PQ participation: 2003, 2007



Ching-Ju Lin – The Dream of the Red Chamber, 1983, ph.: Chen-hsiang Liu

Pramínek krve

The Spurt of Blood



Carl Johnson (set), Yi-meei Wang (cos.) – Ying-chuan WEI: The Spurt of Blood, th.: NTU Theater at Luming Hall, 2006, ph.: Yi-meei WANG

YI-MEEI WANG

* 1962

pedagožka, kostýmní výtvarnice, módní návrhářka, textilní návrhářka (povrchové vzory, žakárové vzory, digitální tisk), počítačem podporované módní/textilní návrhářství, textilní obraz, plstění

Vzdělání: Rochester Institute of Technology, New York, MA, Fine Art and Science in Teaching; *Spolupráce s divadly:* Guo Guang Opera Company, The National Theatre of Taiwan; *Pedagogická činnost:* kostýmní výtvarnictví, módní návrhářství, záclony, počítačem podporované módní návrhářství, dějiny kostýmů; *Účast na dalších významných výstavách a ocenění:* Gwangju Biennale (Korea, 2002), The Birth of a New Century (The Palace Museum, Tchaj-wan, 2000), Art that Functions (Schenectady Museum, New York, 1992, 2. cena), If the Art Fits, Wear It (Textile Art Centre, Chicago, 1991, 2. cena), 25. výstava výtvarného umění (Taipei Fine Art Museum, 1998, 1. cena), Mezinárodní výměnná výstava textilního návrhářství (Korea, 1998, zvláštní cena)

Poznámka: Kostýmní výtvarnictví *Pramínku krve* pracovalo s plastem a balónem, protože bylo potřeba, aby části kostýmu, například nadměrně velká balónová prsa zdravotní sestry nebo balónové brnění rytíře, byly voděodolné. Myšlenka vzešla ze surrealistických představ iluzorních, oslňujících a bláznivých snů, jako by šlo o „snový imaginární zábavní park“.

Výtvarná stránka se zaměřila především na „androgynnost“. Protože tutéž roli hrál muž i žena, kostýmní výtvarnice vedle sebe postavila symboly obou pohlaví – pánský oblek a dívčí šaty se tak spojili v jediný dívčí kostým. Předek kostýmu měl podobu šatů pro panenku a vytvořil jeden celek se sakem a krátkými kalhotami zadní části kostýmu. Všech dvacet herců uprostřed jeviště mělo červené boty na vysokém podpatku, které vytvořily rozporuplný pocit křečovitě krásy. Celkový kostýmní návrh představoval dokonalou image porcelánové panenky – jasné barvy v různém seskupení s přehnanými kostýmy a pokrývkami hlavy vytvořily odstup mezi herci a diváky, jaký vzniká z přehnané dokonalosti díla.

teacher, costume designer, fashion designer, textile design (including surface design, jacquard design and digital printing), computer aided fashion / textile design, fiber art, felting

Education: Rochester Institute of Technology, New York, Master of Fine Art and Master of Science in Teaching; *Collaboration with theatres:* Guo Guang Opera Company, The National Theater of Taiwan; *Teaching activities:* Costume Design, Fashion Design, Draping, Computer Aided Fashion Design, Costume History; *Participation in other important exhibition and awards:* Gwangju Biennale (Korea, 2002), The Birth of a New Century (The Palace Museum, Taiwan, 2000), Art that Functions (Schenectady Museum, New York, 1992, 2nd prize), If the Art Fits, Wear It (Textile Art Centre, Chicago, 1991, 2nd prize), 25th Taipei Fine Art Exhibition (Taipei Fine Art Museum, 1998, 1st prize), Exchange Exhibition of Textile Design (Korea, 1998, Special prize) *Comments:* The costume design for Spurt of Blood was made from plastic and balloon because of the need for water-proofing, such as the oversized balloon breast for the nurse and the balloon armour for the knight. The idea came from surrealist imaginations of illusory, dazzling and crazy dreams; just like an “imaginary amusement park of dreams.”

“Androgyny” was the main focus of the design. In order to correspond to the casting for a role that was played by both a man and a woman, the design juxtaposed symbols of the two sexes; a man’s suit and a girl’s dress coexisted within one girl’s costume. The doll dress on the front collocated with the suit and the short pants on the back. All 20 actors in the pool on the centre of the stage wore red high heels, which created a conflicting sense of convulsory beauty. The whole design represented a ceramic-doll-like ideal image; bright colours arranged in groups with exaggerated costumes and headdresses created a distance of over-perfection between actors and audience.



Carl Johnson (set), Yi-meei Wang (cos.) – Ying-chuan WEI: The Spurt of Blood, th.: NTU Theater at Luming Hall, 2006, ph.: National Taiwan University

ARCHITEKTONICKÁ SEKCE / ARCHITECTURE SECTION

kurátor / curator: Austin Wang

Tchaj-wanské divadlo 2.0: Hledání kulturní identity

Divadlo je oknem kultury, zosobněním společnosti. Design a založení divadla nevyhnutelně určuje povahu a styl kulturní krajiny. V roce 1987 bylo v centru Tchaj-peje slavnostně otevřeno Čankajšekova národní kulturní centrum, které má fyzickou podobu klasického evropského operního domu propojeného s tradiční čínskou palácovou architekturou. Přes četné rozpory, které tato forma divadelního prostoru vyvolává, centrum dominuje kulturní scéně Tchaj-wanu již přes dvacet let.

V současnosti sílí společenská nálada podporující vyrovnaný rozvoj severní i jižní části ostrova nakonec vedla ke zrodu dalšího divadla světové úrovně, umístěného mimo tchaj-wanskou metropoli. K jakému pokroku v designu divadelní budovy a zakládání divadla došlo za dvě desetiletí? Víme doopravdy, jaký typ divadla potřebuje dnešní Tchaj-wan?

Na této výstavě divadelní architektury Tchaj-wan představí budovu Wej Wu Jingova centra pro umění. Návrh budovy Wej Wu Jingova centra vzešel z mezinárodní architektonické soutěže, kterou vyhrála nizozemská architektka Francine Houben. Design uměleckého centra se neomezuje na orientální obrazotvornost. Je směsicí místních rysů s vizí stát se výrazným urbanistickým monumentem, který bere v potaz individualitu a styly místních uměleckých souborů a s ohledem na ně plánuje různé funkce nové divadelní budovy. Její design chce být odrazem jedinečné krajiny moderního tchaj-wanského divadla. Coby příklad nové divadelní architektury Tchaj-wanu 21. století bezpochyby zrcadlí rozhodné tchaj-wanské modernizační kroky a je výrazem sebevědomí a skvostně vyzrálosti.

Taiwan Theatre 2.0: In Search of Cultural Identity

Theatre is a window on culture, the personification of a society. The design and establishment of a theatre inevitably defines the character and style of the cultural landscape. In 1987, the National Chiang Kai-Shek Cultural Center was inaugurated in downtown Taipei with the physicality of a classical European opera house merged with traditional Chinese palace architecture. Despite the many incongruities of this form of theatre space, it has dominated the cultural scene in Taiwan for more than two decades ever since.

Today, rising political sentiment in favor of a balanced development of the north and south of the island has finally led to the birth of another world-class theatre in a city other than the capital. After two decades, what progress has been made in the design and establishment of a theatre building? Do we possess the clear insight as to what kind of theatre is needed in Taiwan today?

Taiwan presents the Wei Wu Ying Center for the Arts as the feature exhibit in this architecture exhibition. For the Wei Wu Ying Center, an international design competition was held and Dutch architect Francine Houben was selected to design new building. The art center's design does not limit itself to oriental imagery. It blends local characteristics while envisioning itself as an urban landmark that, in planning the theatre's comprehensive functions, takes the individuality and styles of local performing troupes into consideration. The design aims to reflect the unique landscape of modern theatre in Taiwan. As an example of new theatre architecture in 21st-century Taiwan, it no doubt echoes the firm footsteps of modernization in Taiwan and shows confidence and refined maturity.

STUDENTSKÁ SEKCE / STUDENT SECTION

kurátoři / curators: Da-Lurn Liu An-Huei Tsao

výtvarné – architektonické řešení / designer – architect of exhibition: Yu-Hsuan Chen

Rajské útočiště

Shelter Paradise

Boston University, College of Fine Arts, School of Theatre

vystavující studenti / list of exhibiting students:

Yi-Chung Chen

National Taiwan University of Art, College of Design, Department of Multimedia and Animation Art

vystavující studenti / list of exhibiting students:

Jia-Hua Zhan, Po-Hsun Chiang

Taipei National University of the Arts, School of Theater, Department of Theatrical Design and Technology

vystavující studenti / list of exhibiting students:

Chun-An Hsieh, I-Ching Wang, I-Shun Lee, Meng-Chit Tan, Shih-Lun Lin, Shih-Cheng Yang, Shwu-Farn Wu

Tainan National University of the Arts, College Sound and Image Arts, Graduate Institute of Animation and Film Art

vystavující studenti / list of exhibiting students:

Yi-Jin Wu

National Taiwan University, College of Liberal Arts, Graduate Institute of Drama and Theatre

vystavující studenti / list of exhibiting students:

Hui Chen

National Taiwan University, College of Liberal Arts, Department of Drama and Theatre

vystavující studenti / list of exhibiting students:

Hsiao-Shan Huang, Tsai-Yu Hsieh, Yen-Ning Shen, Yi-Jun Jiang, Yo-Rong Shieh, You-Shin Chen, Yu-Ting Lin, Yun-Chung Tsai

Shih Chien University Kaohsiung Campus, School of Culture and Creative, Department of Fashion Design and Merchandising

vystavující studenti / list of exhibiting students:

Yi-Wen Shieh

Chinese Culture University, College of Arts, Graduate Institute of Arts

vystavující studenti / list of exhibiting students:

Chien-Jung Chen

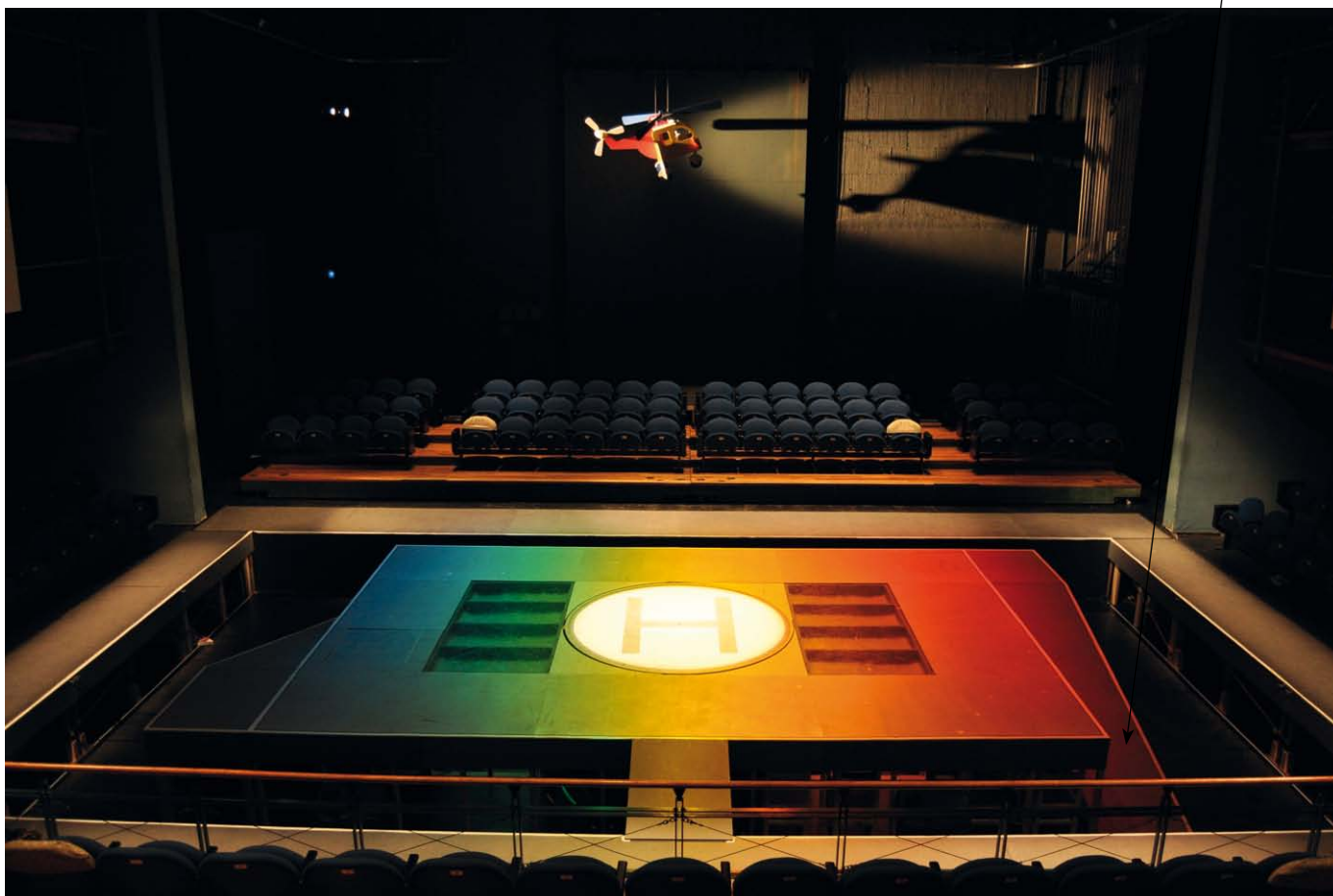

Shih-Cheng Yang (set), Ying-Hsin Chang (cos.) – A Tale About Consent – Hand in Hand, to be Dead, th.: Experimental Theatre, The Performing Arts Center, Taipei National University of the Arts, 2010, ph.: Wei-Lun Huang

TURECKO / TURKEY

SEKCE ZEMÍ A REGIONŮ / SECTION OF COUNTRIES AND REGIONS

kurátor / curator: Hakan Dundar

autor tématu / author of theme: Hakan Dundar

výtvarné – architektonické řešení / designer – architect of exhibition: Zeki Sarayoglu

další spolupracovníci / other collaborators: Hakan Dundar (designér / designer)

Pražská ex-pozice Orient ex-pres Orient Ex-press Prague Ex-hibition



Adnan Ongun – Mitch Leigh: Man of La Mancha, th.: Istanbul State Opera and Ballet, 2011, ph.: Adnan Ongun

NALAN ALAYLI

* 1958, Izmir

scénografka, kostýmní výtvarnice

Vzdělání: Izmir Dokuz Eylül University, Faculty of Fine Arts, Department of Stage and Costume Design; *Spolupráce s divadly:* Turkish State Theatres, Istanbul State Theatre; *Spolupráce s režiséry:* Sakir Gurzumar, Tamer Levent, Ergin Orbey, Erhan Gokgucu; *Účast na PQ:* 2003

> **Irwin Shaw: Mrtvé pohřbívati**, Turkish State Theatres, Istanbul, 2010 > *fotografie, snímek, plakát*

set designer, costume designer,

Education: Izmir Dokuz Eylül University, Faculty of Fine Arts, Department of Stage and Costume Design; *Collaboration with theatres:* Turkish State Theatres, Istanbul State Theatre; *Collaboration with directors:* Sakir Gurzumar, Tamer Levent, Ergin Orbey, Erhan Gokgucu; *PQ participation:* 2003

> **Irwin Shaw: Bury the Dead**, Turkish State Theatres, Istanbul, 2010

> photo, slide, poster

SERDAR BAŞBUĞ

* 1971, Istanbul

scénograf, kostýmní výtvarník

Vzdělání: Mimar Sinan University, Istanbul, Department of Stage and Costume Design; *Spolupráce s divadly:* Istanbul State Opera and Ballet, stálý kostýmní výtvarník; *Účast na PQ:* 2003, 2007

> **Mustafa Erdogan: Trója**, Anadolu Atesi Dance Company, 2008 > *skica, snímek*

> **Meral Okay: Skvělé století**, Show TV, televize, 2011 > *skica, snímek*

set designer, costume designer

Education: Mimar Sinan University, Istanbul, Department of Stage and Costume Design; *Collaboration with theatres:* Resident costume designer for the Istanbul State Opera and Ballet; *PQ participation:* 2003, 2007

> **Mustafa Erdogan: Troy**, Anadolu Atesi Dance Company, Istanbul, 2008 > *sketch, slide*

> **Meral Okay: Magnificent Century**, Show TV, TV, 2011 > *sketch, slide*

YAKUP ÇARTIK

* 1960, Eskisehir

světelný designér

Spolupráce s divadly: Turkish State Theatres; *Spolupráce s režiséry:* Ayse Emel Mesci, Gulriz Sururi

> **Miguel De Cervantes: Velká sultánka**, Turkish State Theatres, Istanbul, 2010 > *fotografie, plakát*

lighting designer

Collaboration with theatres: Turkish State Theatres; *Collaboration with directors:* Ayse Emel Mesci, Gulriz Sururi

> **Miguel De Cervantes: The Great Sultanness**, Turkish State Theatres, Istanbul, 2010 > *photo, slide, poster*

ŞIRIN DAĞTEKIN

* 1972, Istanbul

scénografka, kostýmní výtvarnice

Vzdělání: Mimar Sinan University, Istanbul, Department of Stage and Costume Design, BA; *Spolupráce s divadly:* Turkish State Theatres, Istanbul State Theatre; *Účast na PQ:* 2003, 2007

set designer, costume designer

Education: Mimar Sinan University, Istanbul, Department of Stage and Costume Design, BA; *Collaboration with theatres:* Turkish State Theatres, Istanbul State Theatre; *PQ participation:* 2003, 2007

İSMAIL DEDE

* 1962, Balikesir

scénograf

Spolupráce s divadly: Istanbul State Opera and Ballet, stálý hlavní scénograf

> **Adolphe Adam: Korzár**, Samsun Devlet Opera ve Balesi, Samsun, 2011, režie: M. Stefan Baisch > *sketch, slide*

set designer

Collaboration with theatres: Resident chief set designer for Istanbul State Opera and Ballet

> **Adolphe Adam: Le Corsaire**, Samsun State Opera and Ballet, Samsun, 2011, director: M. Stefan Baisch > *sketch, slide*



Orient Ex-Press Prague Ex-hibition, th.: Turkish State Theatres, ph.: Gökhan Yolcu

AYTUG DERELI

* 1984, Izmir

scénograf, kostýmní výtvarník, výtvarník loutek

Vzdělání: Izmir Dokuz Eylül University, Faculty of Fine Arts, Department of Stage and Costume Design; *Spolupráce s divadly:* Turkish State Theatres; *Spolupráce s režiséry:* Baris Erdenk, Sinan Pekinton, Harun Ozer

> **Craig Wright: Neviditelný**, Turkish State Theatres, Diyarbakir, 2010 > *sketch, slide*

set designer, costume designer, puppet designer

Education: Izmir Dokuz Eylül University, Faculty of Fine Arts, Department of Stage and Costume Design; *Collaboration with theatres:* Turkish State Theatres; *Collaboration with directors:* Baris Erdenk, Sinan Pekinton, Harun Ozer

> **Craig Wright: The Unseen**, Turkish State Theatres, Diyarbakir, 2010 > *sketch, slide*

HAKAN DÜNDAR

* 1967

scénograf, kostýmní výtvarník

Vzdělání: Izmir Dokuz Eylül University, Faculty of Fine Arts, Department of Stage and Costume Design, 1988; *Spolupráce s divadly:* Turkish State Theatres, umělecký a technický ředitel; *Spolupráce s režiséry:* Isil Kasapoglu, Celal Kadri Kinoglu, Yucel Erten, Aysenil Samlioglu, John Burges;

Pedagogická činnost: Bilkent University Music and Performing Arts Department, práce s designery; *Účast na PQ:* 2003, 2007; *Účast na dalších významných výstavách:* Usitt (2005, 2009), WSD (2005, 2009); *Ocenění:* WSD 2005; *Další aktivity:* člen scénografické komise OISTAT

> **Clive Staples Lewis: Letopisy Narnie**, Turkish State Theatres, Ankara, 2009 > *fotografie, plakát*

> **Jean-Pierre Gos: Pták na stropě**, Turkish State Theatres, Ankara, 2009 > *fotografie, plakát*

set designer, costume designer

Education: Izmir Dokuz Eylül University, Faculty of Fine Arts, Department of Stage and Costume Design, 1988; *Collaboration with theatres:* Turkish State Theatres, Art and Technical Director; *Collaboration with directors:* Isil Kasapoglu, Celal Kadri Kinoglu, Yucel Erten, Aysenil Samlioglu, John Burges; *Teaching activities:* Bilkent University Music and Performing Arts Department, working with designers; *PQ participation:* 2003, 2007; *Participation in other important exhibition:* Usitt (2005, 2009), WSD (2005, 2009); *Awards:* WSD 2005; *Other activities:* Member of Scenography Commission of OISTAT

> **Clive Staples Lewis: The Chronicles of Narnia**, Turkish State Theatres, Ankara, 2009 > *photo, slide, poster*

> **Jean-Pierre Gos: Bird on the Ceiling**, Turkish State Theatres, Ankara, 2009 > *photo, slide, poster*

CEREN KARAHAN

* 1983, Istanbul

scénografka, kostýmní výtvarnice

Vzdělání: Academia di Brera Milano, Itálie, Stage and Costume Design Department; *Spolupráce s divadly:* Turkish State Theatres; *Spolupráce s režiséry:* Isil Kasapoglu, Angelo Savelli, Sinan Pekinton

> **Metin Arslan: Můj krásný anděl**, Turkish State Theatres, Ankara, 2010 > *fotografie, slide, plakát*

set designer, costume designer

Education: Academia di Brera Milano, Italy, Stage and Costume Design Department; *Collaboration with theatres:* Turkish State Theatres; *Collaboration with directors:* Isil Kasapoglu, Angelo Savelli, Sinan Pekinton

> **Metin Arslan: My Beautiful Angel**, Turkish State Theatres, Ankara, 2010 > *photo, slide, poster*

FERHAT KARAKAYA

* 1970, Istanbul

scénograf

Vzdělání: Mimar Sinan University, Istanbul, Department of Stage and Costume Design; *Spolupráce s divadly:* Istanbul State Opera and Ballet, stálý scénograf

set designer

Education: Mimar Sinan University, Istanbul, Department of Stage and Costume Design; *Collaboration with theatres:* Resident set designer for Istanbul State Opera and Ballet

FUNDA KARASAÇ

* 1961, Izmir

scénografka, kostýmní výtvarnice

Vzdělání: Izmir Dokuz Eylül University, Faculty of Fine Arts, Department of Stage and Costume Design; *Spolupráce s divadly:* Turkish State Theatres; *Spolupráce s režiséry:* Jose Maria Pou; *Účast na PQ:* 1999, 2003, 2007

> **Miguel De Cervantes: Velká sultánka**, Turkish State Theatres, Istanbul, 2010 > *fotografie, plakát*

set designer, costume designer

Education: Izmir Dokuz Eylül University, Faculty of Fine Arts, Department of Stage and Costume Design; *Collaboration with theatres:* Turkish State Theatres; *Collaboration with directors:* Jose Maria Pou; *PQ participation:* 1999, 2003, 2007

> **Miguel De Cervantes: The Great Sultanness**, Turkish State Theatres, Istanbul, 2010 > *photo, slide, poster*

SEYHAN KIRCA

* 1982, Malatya

scénograf, kostýmní výtvarník

Vzdělání: Izmir Dokuz Eylül University, Faculty of Fine Arts, Department of Stage and Costume Design; *Spolupráce s divadly:* Turkish State Theatres; *Spolupráce s režiséry:* Isil Kasapoglu, Baris Erdenk

> **Bertolt Brecht: Sofoklova Antigona**, Turkish State Theatres, Adana, 2010 > *fotografie, plakát*

set designer, costume designer

Education: Izmir Dokuz Eylül University, Faculty of Fine Arts, Department of Stage and Costume Design; *Collaboration with theatres:* Turkish State Theatres; *Collaboration with directors:* Isil Kasapoglu, Baris Erdenk

> **Bertolt Brecht: The Antigone of Sophocles**, Turkish State Theatres, Adana, 2010 > *photo, slide, poster*

ESRA SELAH

* 1966, Istanbul

scénografka, kostýmní výtvarnice

Vzdělání: Mimar Sinan University, Istanbul, Department of Stage and Costume Design, BA; *Spolupráce s divadly:* Turkish State Theatres; *Účast na PQ:* 2003, 2007

set designer, costume designer

Education: Mimar Sinan University, Istanbul, Department of Stage and Costume Design, BA; *Collaboration with theatres:* Turkish State Theatres; *PQ participation:* 2003, 2007

BEHLÜLDANE TOR

* 1965, Mersin

scénograf, kostýmní výtvarník

Vzdělání: Mimar Sinan University, Istanbul, Department of Stage and Costume Design, BA; *Spolupráce s divadly:* Turkish State Theatres; *Účast na PQ:* 2003, 2007

> **Miguel De Cervantes: Velká sultánka**, Turkish State Theatres, 2010 > *fotografie, slide, plakát*

> **Irwin Shaw: Mrtvé pohřbívati**, Turkish State Theatres, Istanbul, 2010 > *fotografie, slide, plakát*

set designer, costume designer

Education: Mimar Sinan University, Istanbul, Department of Stage and Costume Design, BA; *Collaboration with theatres:* Turkish State Theatres; *PQ participation:* 2003, 2007

> **Miguel De Cervantes: The Great Sultanness**, Turkish State Theatres, Istanbul, 2010 > *photo, slide, poster*

> **Irwin Shaw: Bury the Dead**, Turkish State Theatres, Istanbul, 2010 > *photo, slide, poster*

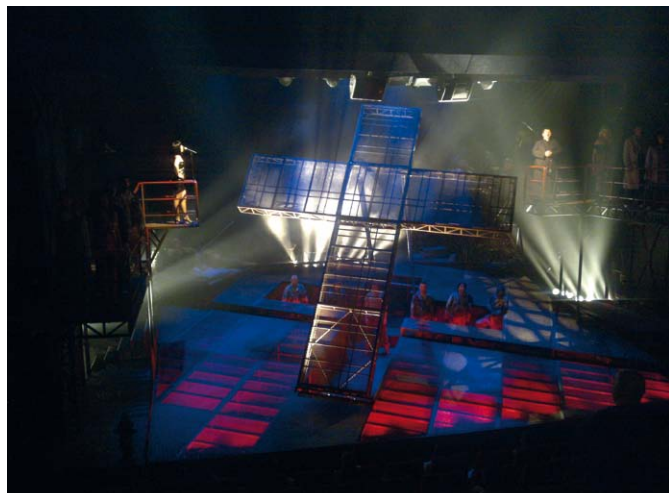

Behlülüne Tor – Bury the Death, th.: Istanbul State Theatre, 2010, ph.: Behlülüne Tor

EFTER TUNÇ

* Salihli

scénograf

Vzdělání: Izmir Dokuz Eylül University, Faculty of Fine Arts, Department of Stage and Costume Design, 2003, MA; *Spolupráce s divadly:* Istanbul State Opera and Ballet; *Pedagogická činnost:* Mimar Sinan Fine Arts University, operní scénografie; *Účast na PQ:* 2007; *Další aktivity:* V roce 1997 se podílel na založení Izmit Municipality Metropolitan Theatre, poté devět let působil jako scénograf a technický ředitel.

> **Tankred Dorst: Já, Feuerbach**, Turkish State Theatres, Trabzon, 2011, režie: Yurdaer Okur > *skica, snímek*

> **Cuneyt Caliskur: Případ kreditní karty**, Turkish State Theatres, Ankara, 2009, režie: Cuneyt Caliskur > *skica, snímek*

set designer

Education: Izmir Dokuz Eylül University, Faculty of Fine Arts, Department of Stage and Costume Design, 2003, MA; *Collaboration with theatres:* Istanbul State Opera and Ballet; *Teaching activities:* Mimar Sinan Fine Arts University, Opera set design; *PQ participation:* 2007; *Other activities:* In 1997 he participated in the establishment of the Izmit Municipality Metropolitan Theatre, then worked as stage designer and technical director for nine years.

> **Tankred Dorst: I, Feuerbach**, Turkish State Theatre, Trabzon, 2011, director: Yurdaer Okur > *sketch, slide*

> **Cuneyt Caliskur: Credit Card Case**, Turkish State Theatre, Ankara, 2009, director: Cuneyt Caliskur > *sketch, slide*

OSMAN UZGÖREN

* 1961, Ankara

světelný designér

Vzdělání: Anatolia University; *Spolupráce s divadly:* Turkish State Theatres; *Spolupráce s režiséry:* Dogan Yagci, Umut Toprak, Mehmet Ege; *Pedagogická činnost:* Bilkent University, Music and Performing Arts Department; Hacettepe University, Sound and Light Technology Department

lighting designer

Education: Anatolia University; *Collaboration with theatres:* Turkish State Theatres; *Collaboration with directors:* Dogan Yagci, Umut Toprak, Mehmet Ege; *Teaching activities:* Bilkent University, Music and Performing Arts Department; Hacettepe University, Sound and Light Technology Department

FEYZA ZEYBEK

scénograf, kostýmní výtvarník

Vzdělání: Mimar Sinan University, Istanbul, Department of Stage and Costume Design, BA; *Spolupráce s divadly:* Istanbul Municipal Theatre

set designer, costume designer

Education: Mimar Sinan University, Istanbul, Department of Stage and Costume Design, BA; *Collaboration with theatres:* Istanbul Municipal Theatre

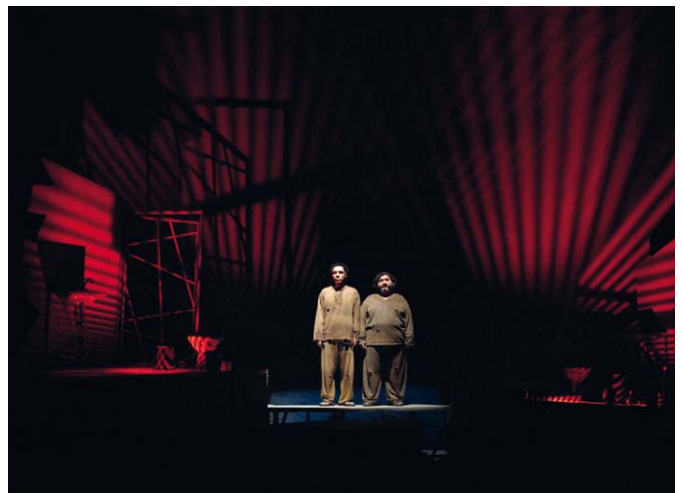

Aytuğ Dereli (set), Günnur Orhon (cos.) – Unseen, th.: Diyarbakir State Theatres, 2010, ph.: Eren Öztürk

kurátor / curator: Evcimen Perçin

autor tématu / author of theme: Evcimen Perçin

výtvarné – architektonické řešení / designer – architect of exhibition: Pelin Sürmeli

VYSTUPOVÁNÍ v MINULOSTI: Nové vize vytváření alternativního divadelního prostoru

Turecká výstava se věnuje především na hledání nových, alternativních divadelních prostorů a v tomto ohledu ji zajímají staré budovy, které lze přetvořit k jiným účelům.

Během posledního desetiletí bylo v Istanbulu zrenovováno a přeměněno na kulturní zařízení několik industriálních budov z 19. století. Typická architektonická podoba těchto struktur tak získala novou identitu kulturního prostoru. Tento trend začala muzea a výstavní sítě, k jejichž snaze o nalezení alternativního performativního prostoru se později přidala také divadla. V Architektonické sekci PQ 2011 představujeme dvě divadla, která vznikla díky přeměně historických industriálních budov, a dva adaptační projekty – divadelní vlak a divadelní trajekt, které využívají významných, tradičních prostředků hromadné dopravy minulého století.

Přestože se tyto projekty liší co do formy a rozsahu, jisté významné rysy mají společné: všechny odkazují na osobní vzpomínky obyvatel města, obsahují otisk minulosti a jedinečných prostor využívají pro tvorbu alternativních hřišť, která potřebuje novátorské, experimentální a moderní divadlo. Skutečnost, že lidé s těmito budovami sdílí společnou minulost, znamená, že se v nich cítí jako doma a jsou otevřeni novým uměleckým formám. Rozpor mezi «starým» a «novým» dodává kulturnímu a divadelnímu životu ve městě novou dynamiku a spojuje minulost s budoucností.

Vystavené projekty:

Název projektu: Státní divadla v Üsküdaru; datum projektu: 1. září 2008, datum otevření: 10 April 2009; architekt: Özgür Ecevit; místo: Paşalimanı; Üsküdar, İstanbul

Název projektu: Divadlo KREK v Santral İstanbul; datum otevření: 27. prosince 2010; jméno autora konceptu: Berkun Oya; architekt: Bülent Demir; jméno producenta: Nisan Ceren Göknel; místo: Santral İstanbul; Eyüp, İstanbul

Název projektu: Divadelní vlak – “Orient Express”; datum projektu: 14. května 2009 – 19. července 2009; autor konceptu: Mustafa Avkiran, Övül Avkiran, autor projektu: Köroğlu, Ali Cem; místo: Ankara – Stuttgart

Název projektu: Divadlo na palubě (Plovoucí divadlo); datum projektu: 2009; datum uskutečnění: nerealizováno; autor projektu: Metin Deniz

PERFORMING in HISTORY: New visions in creating alternative theatrical spaces

The main focus of the Turkish exhibition is the search for new, alternative theatre spaces and, in this respect, the interest in the historical venues.

In Istanbul, during the last decade several abandoned 19th-century industrial buildings have been restored and transformed into cultural establishments. As a result, the characteristic architectural image of these structures has gained a new identity as cultural spaces. This trend began with museums and exhibition facilities, and has been followed by theatres as part of the search for alternative performing spaces. For the architecture section of PQ 2011, we present two theatres that have been created through the transformation of historical industrial buildings, and two adaptation projects – a theatre-train and a theatre-ferry – that make use of two significant, traditional means of public transportation from the last century.

Although these projects differ from each other in form and scale, they nevertheless share certain distinctive characteristics in that they refer to the personal memories of the city's inhabitants, they contain an imprint of the past, and they take advantage of these unique spaces by creating alternative playgrounds for the needs of an innovative, experimental and modern theatre. The fact that the people share a history with the venues makes them feel at home and open towards new art forms. The contradiction between “old” and “new” adds a new dynamism to the cultural and theatrical life of the city, and connects the past with the future.

Projects to be exhibited:

Project name: State Theatres in Üsküdar; project date: 1 September 2008; opening date: 10 April 2009; architect: Özgür Ecevit; location: Paşalimanı; Üsküdar, İstanbul

Project name: KREK Theatre in Santral İstanbul; opening date: 27 December 2010; name of the Concept Designer: Berkun Oya; architect: Bülent Demir; name of the Producer: Nisan Ceren Göknel; location: Santral İstanbul; Eyüp, İstanbul

Project name: Theatre Train – “Orient Express”; project date: 14 May 2009 – 19 July 2009; concept designer: Mustafa Avkiran, Övül Avkiran; project designer: Köroğlu, Ali Cem; location: Ankara – Stuttgart

Project name: Theatre on Board (Floating Theatre); project date: 2009; opening date: Unrealized; project designer: Metin Deniz



State Theatre, Üsküdar, Front View, ph.: Ermen Cemal



KREK Theatre in Santral İstanbul, ph.: Pelin Sürmeli

STUDENTSKÁ SEKCE / STUDENT SECTION

kurátoři / curators: Bengi Bugay

autor tématu / author of theme: Başak Özdoğan

výtvarné – architektonické řešení / designer – architect of exhibition: Mimar Sinan Fine Arts University, Stage and Costume Design Department

Cesta

*Básník se plaví
po moři našeho světa
Zahleděn v hvězdy*

*Básník se plaví
po moři, na jedné z hvězd
Zahleděn v náš svět*

*Básníci se plaví
Po moři vesmíru
Zahleděni jeden v druhého*

Nazim Hikmet Ran

Každý okamžik setkání se zdá být začátkem cesty. Jako bychom díky tomu, že jsme narazili na tytéž divadelní hry autorů, kteří žijí na místech, jež od sebe dělí mnoho kilometrů, snili miliony snů. Možná že právě proto se s každým návratem domů znásobí obsah našich zavazadel – počet nezbytných věcí posbíraných během cest na nová místa. Tentokrát naše kufry na počátku cesty naplňují příběhy, kresby, kostýmy, scénografie, loutky, divadelní hry, dramatici, barvy, světla, názory, pocity, informace, vynálezy, porozumění podstatě a překvapení...

A víme, že je znásobíme...

**Ataturk University, Faculty of Fine Arts, Department of Performing Arts
Dokuz Eylul University, Faculty of Fine Arts, Department of Performing Arts, Stage Design Programme
Mimar Sinan Fine Arts University, Faculty of Fine Arts, Department of Stage and Costume Design**

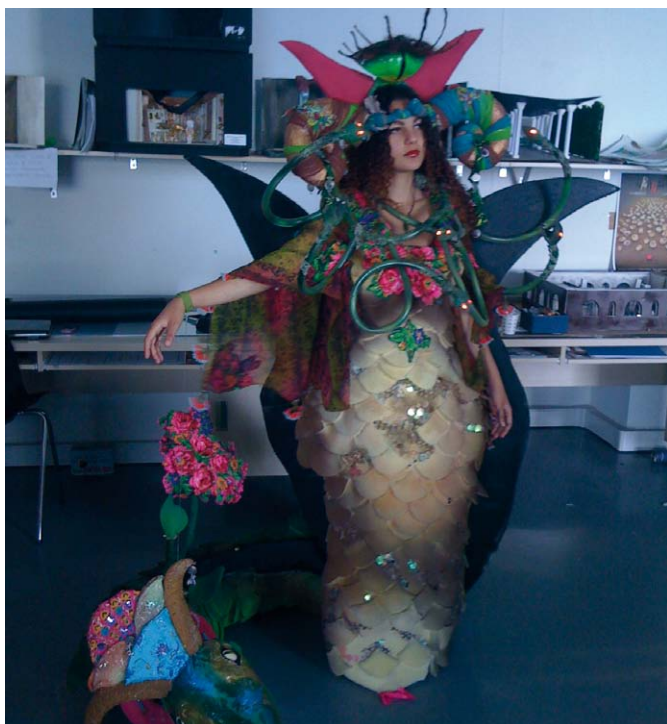

Mimar Sinan Fine Arts University, Department of Stage and Costume Design

Journey

*A poet sails
In a sea of our world
Staring at the stars,*

*A poet sails
In a sea, in one of the stars
Staring at our world,*

*Poets are sailing,
In the seas of the universe
Staring at each other*

Nazim Hikmet Ran

Each moment of an encounter looks like the beginning of a journey. It is like dreaming millions of dreams by coming across the same plays by writers who live many kilometers from each other. Maybe this is why the contents of our luggage – essential objects from these journeys to the new places – always multiply upon each return back to home. This time, as we start our journey our bags are filled with stories, drawings, costumes, stage design, puppets, plays, playwrights, colors, lights, opinions, feelings, information, inventions, insights and surprises ... Knowing we will multiply...



Dokuz Eylul University, Department of Performing Arts Stage Design Program

URUGUAY / URUGUAY

STUDENTSKÁ SEKCE / STUDENT SECTION

kurátor / curator: Alejandro Turell

autoři tématu / authors of theme: Daniela Renee Lopez, Ines Berdaguer, Veronica Carriquiry, Johanna Bresque
výtvarné – architektonické řešení / designers – architects of exhibition: Daniela Renee Lopez, Ines Berdaguer, Veronica Carriquiry, Johanna Bresque

Dělám, že se dívám

Kontextualizace *Tanečního kusu* Maria Levrera (1940–2004)

Předstírání, že se na někoho nebo na něco dívám, má přímý dopad na spolupráci zúčastněných stran. Nejde o pozorování hmoty, která zůstává předmětem, ale o změnu, kterou pohled vyvolá v tom, na koho je směřován. K reakci musí dojít na obou stranách, aby mohla být splněna podmínka „předstírání, že se dívám“. Lze ji také interpretovat jako „snahu vidět a nebýt viděn“. Z této situace vzniká akt vnímání. To je to pomyslné spiklenecké mrknutí.

„Předstírání, že se dívám“ je součástí každého divadelního představení a stojí za podstatou performativních umění. Mohli bychom to nazvat dohodou nebo paktem mezi publikem a herci. Díváme se na něco, o čem víme, že si uvědomuje, že je sledováno a tento vztah umožňuje vznik nových, bezbřehých, skutečně divadelních a fiktivních iluzí. Tam, kde se tyto nejasně definované hranice setkávají, nalézáme věčnou otázku: Co se děje v myslích diváků po dobu představení a v momentě, kdy spadne opona?

Z tohoto východiska vyvstávají neznámé městské prostory k objevení a prohrabání, k umístění v nemístě a zasazení do strohého, téměř snově podmanivého, uruguayského kontextu. Od domorodé fauny neuchopitelných zvyků až po kulturní předtuchy se v Montevideu vrství historické fasády eklektické, modernisticky nesourodé i skutečně skvostné architektury a tvoří kulisy pro scénu ve stylu Maldororových zpěvů z imaginária Isidora Ducasse. Tento montevidejský umělec (1846–1870), jehož texty byly jádrem surrealistické avantgardy, byl znám spíše jako Hrabě Lautréamont (l'autre à Mont – z toho druhého Montevidea).

Když se zaměříme na akt nazírání do nitra prostorů skrz špehyrky, blížíme se k Duchampovu dílu, kterému věnoval posledních 20 let života, *Étant donnés* (1944–1966), anglicky: *Given: 1. The Waterfall, 2. The Illuminating Gas* (Nálezy: 1. Vodopád, 2. Osvětlující plyn). Vrací se špiónství, přístup voyeurů, který se probírá tím, co by nemělo být viděno, pohled, který se vloupává a odhaluje scény, kterými překresluje vlastní představy. Tváří v tvář obsahu krabic jsme zpovídaní. Některé aspekty našeho bytí tak možná doznají změny, naše porozumění se rozšíří.

Opět se odkazujeme na náš divadelní pohled. Není to vysílaný jazyk, není to ani performance, ani obrazovka. Je to nehybný bod světa, který se otáčí. Tím pádem je překročen práh a měřítko labyrintu se zmenšuje jako metafora neutrálních spojů vjemových informací. Jak dokážeme uspořádat emocionální významy, které denně přijímáme v rámci souboru nespojitých obrazů, jak si je zracionalizujeme tím, že je přiřadíme k našim prožitým zkušenostem? Jak dokážeme přeformulovat symbolické významy toho, co vidíme? Nebo, jak řekl filosof Georges Did-Huberman: „Co vidíme, to vidí nás“.

Pretending to Look

Contextualization of *A Dance Piece* by Mario Levrero (1940–2004)

“Pretending to look” at someone or something has a direct implication on the action of collaboration between both sides involved. It isn't looking while observing a material that will remain objectified, but with our look something changes in the subject of our gaze, something has to react on both parts for the condition of “pretending to look” to be possible. It can also be interpreted as “trying to see without being seen”. It is from this situation that the perceptive action is generated. This is the wink.

Theatrical events always involve “pretending to look.” This is what underlies the nature of the performing arts; it is what we could call a contract, a pact that is established between the audience and the actors. We look at something that we know recognizes itself as being observed, and it is within this relationship where creation, new, fathomless, real-theatrical and fictionalized illusions happen. But the ever-open question is found where these imprecise limits meet. What happens in the minds of the audience during the ephemeral time of the performance, and once the curtain drops? Unknown urban spaces to be rummaged and discovered emerge from this proposal, which will be situated in a non-site, framed within an austere Uruguayan context of small dreamlike charms. From our native fauna of elusive habits to our cultural portents, the different layers – a palimpsest of historic facades of Montevideo's eclectic architecture, with its dissimilar modernist influences and genuine creations – serve as a stage in the mode of “The Songs of Maldoror” from Isidore Ducasse's imaginarium. Ducasse, best known as “The Count of Lautréamont” (l'autre à Mont, from the other Montevideo) was a Montevidean artist (1846–1870) whose texts were fundamental within the nucleus of the Surrealist avant-garde. As we move on to the act of looking through a peephole into the interior of some spaces, we are brought nearer Duchamp's work, “Étant donnés” (1944–1966) that would take him the final 20 years of his life. In English, “Given: 1. The Waterfall, 2. The Illuminating Gas”. The snooping attitude is recreated, that of the voyeur who rummages through what should not be seen, the gaze that breaks in and which makes evident scenes that redraw its own fantasies. Thus faced by our encounter with the contents of the boxes, we are questioned. Perhaps some aspects of our being will be modified, our comprehension becomes fragmented.

The stage-look is again cited; it isn't televised language, neither performance nor screen; it is an unmoving point in a revolving world. A threshold is thus crossed and the scale of the labyrinth becomes magnified as a metaphor for the neural interconnections of perceptive information. How do we give order to the emotional meanings that we receive daily within that bank of unconnected images, and how do we rationalize them by connecting them to our lived experiences? How is it





Pretending to look, Collective from Uruguay „Fingia mirarlo“

Když zadáme jakékoli slovo do webového vyhledávače, dostaneme miliony informací nebo „záznamů“, vodopád zdánlivě uspořádaných nesmyslů. Pokud budeme stejně postupovat v případě využití slov ve tvorbě scénérií, možné interpretace a následné odkazy se rozmnoží geometrickou řadou.

Tím se koncentrují myšlenky vyvěrající z Magrittova obrazu „Ceci n'est pas une pipe“ (Toto není dýmka), jelikož obsah, který vidíme těmito špehyrkami, nás vede k uvědomění si, že to, co vidíme, v nás vytváří destrukturalizující labyrint skutečnosti. Když se díváme z jedné strany portálu, který odděluje skutečné od imaginárního, tak z druhé strany zorného pole na nás útočí fikce. To, co vidíme, není zhmotněno, ale získává důvěryhodnou podobnost se skutečností. Je nám předkládána vykonstruovaná realita. Toto rozdělení je předáváno tomu, kdo se dívá, jako by znovu ožil Kafkův deník z 30. 8. 1912:

„Bylo by obtížné se pohnout, ale přesto nemám stání. Když jsem dnes odpoledne ležel, někdo rychle otočil v zámku klíčem a já jsem měl najednou celé tělo samý zámek jako na maškarním bálu: jeden tady, druhý tam se v krátkých intervalech odemykaly a zase zamykaly. Zároveň jsem viděl obraz dlážděných ulic s přesně ohraničenými oblastmi světla a stínu. Na okamžik jsem na hrudi ucítil krunýř.“

Rozum, pokud existuje, bude zdaleka překonán. Souřadnice uvěřitelného se porouchaly. Vítejte v Montevideu Maria Levrera a Lautréamonta, vítejte ve složitosti současnosti, v jihoamerické antropofágii. Nechtě každý z vás „dělá, že žije“ ve vlastní, přesné, borgesovské, vykonstruované realitě.

that we re-elaborate the symbolic meanings of what we see? Or, as the philosopher Georges Didi-Huberman said, “What we see, what sees us”. If we enter a random word in a web search engine, we will find millions of pieces of information, or “entries”; a cascade of apparently ordered nonsense. If this strategy is used for the word usage in the creation of sceneries, the possible interpretations and successive “links” are multiplied at a logarithmic rate.

Thus the concepts radiated in Magritte’s “Ceci n’est pas une pipe” are condensed, for in the contents seen through these peepholes we realize that what we see generates in us a de-structuring labyrinth of reality. As we stand looking from one side of the portal that limits the real from the fictionalized, the imaginary assaults us from the other side of the visual field. It is not what we see that is materialised, it is what we perceive that acquires verisimilitude with the real; a constructed reality is presented to us. This split is transferred to the perceiver, as if Kafka’s diary from August 30. 1912 had come to life again:

“It would be difficult to move me, and still I am restless. This afternoon, while lying, someone quickly turned a key in the lock, and for an instant I had locks all over my body, as in a masquerade; one here, another there, they opened or closed at short intervals... At the same time I saw the image of cobbled streets, with its areas of shadow and light precisely delineated. For an instant, I felt myself coated by a breastplate.”

The Reason, if one exists, will have been left far behind; the coordinates of what is plausible have broken. Welcome to the Montevideo of Mario Levrero and Lautréamont, welcome to the complexity of the contemporary, to South American AnthroPOPphagy. May each one of you “pretend to be” from his own accurate, Borgesian, constructed reality.

VELKÁ BRITÁNIE / UNITED KINGDOM

SEKCE ZEMÍ A REGIONŮ / SECTION OF COUNTRIES AND REGIONS

kurátor / curator: Peter Farley

výtvarné – architektonické řešení / designer – architect of exhibition: Peter Farley



Richard Hudson: Rushes – Fragments of a Lost Story, Royal Ballet, Royal Opera House, London, th.: Royal Opera House, Covent Garden, London, 2008, ph.: Royal Opera House

Proměny a odhalení

Chtěli jsme si položit mimo jiné tyto otázky: Jak designéři z Velké Británie proměňují představy v realitu? Jakým způsobem využívají proměny struktur a kostýmů, aby nás vtáhli do vizuálního prostoru? Jak funguje vztah mezi designéry a těmi, kdo s nimi na tomto procesu spolupracují? Na základě předpokladu, že design neslouží pouze k dokreslení textu, hudby nebo pohybu, ale přidává novou vrstvu vizuálního příběhu, docházíme k závěru, že nejen režisér, ale i scénograf má za úkol vyvolávat v divákovi otázku: „Co uvidím dál? Co mi bude odhaleno?“ Tento proces neustálých vizuálních a zvukových proměn a odhalení nám zprostředkovává zážitek z divadelního představení.

Také nás zajímala otázka, k čemu výstava scénografie k představení slouží. Snaží se celé představení zrekonstruovat pomocí modelů, kreseb, fotografií a předmětů? To se nemůže podařit, protože divadelní představení existuje jen ve chvíli, kdy je vnímáno diváky a kromě scénografie vyžaduje ke své živé, mnohvrstevnaté existenci i všechny další složky: text, zvuk, světlo, performery a publikum. Znovu se tedy ptáme: Co se to snažíme vystavit? Co chceme odhalit?

Abychom si na tuto otázku mohli odpovědět, podíváme se na scénografa jako na člověka „v zákulisí“, neviditelného stvořitele světa představení. Domníváme se, že tento pohled opodstatňuje mimo jiné i koncepcí „magie divadla“. Té chvíle, kdy se „zvedne opona“, kdy je odhalena „scéna“ a myšlenka, že to, co my jako scénografové chceme v tu chvíli odhalit, je vizuální *fait accompli* (hotová věc). Ta poté ožívá pečlivě popsaným pohybem performerů v čase a prostoru, jenž se neustále proměňuje. Musí se zdát, že se to děje samo. Je to tajemství. Nikdo nesmí vědět, jak se to tam octlo. Scéna se musí prostě objevit a z toho důvodu musí scénograf samozřejmě zmizet.

Pokud se má scénograf na výstavě vynořit ze stínu, aby divák mohl tuto šedou eminenci včetně jejich myšlenkových procesů zahlédnout,

Transformation & Revelation

Among the questions we wanted to ask were: How do UK designers transform their ideas into reality? How do they use the transformation of structures and costumes to take us on a visual journey? What is the alchemy between the designers and their collaborators involved in this progression? We concluded that, working from the premise that the function of design is not merely to illustrate the performed text, music or movement, but to provide a further layer of visual narrative, it is not only the job of the director but also that of the designer to make us ask, “What am I going to see next? What will be revealed?” It is through this process of constant visual and aural Transformation and Revelation that we experience a work of theatre.

We also wanted to ask: What is the function of an exhibition of design for performance? Is it trying to somehow recreate the productions on display through models, drawings, photographs and objects? Surely this is not possible as a work of theatre only exists in the moment it is being experienced by the spectator and requires not only the design but every other component of its live multi-layered self – text, sound, light, performers and audience to complete the scenographic experience. So, we ask again, what are we trying to exhibit? What are we trying to reveal? To answer this question we started to think about the Theatre Designer as a ‘backstage’ person – literally [the power] ‘behind the scenes’ in every sense. We would venture that one reason for this is the notion of the ‘magic of theatre’ – that moment when ‘the curtain goes up’, the moment when the ‘scene’ is revealed. The idea that what we, as designers, want to reveal at that moment is a visual *fait accompli* – an unveiling which is then given life by carefully described performers moving through time and space in constant transformation. It must look effortless. It is a secret. No one must know how it got there. It must just appear – and, to achieve this, the designer must, of course, disappear.



Pippa Nissen – Elephant and Castle, Aldeburgh Music, Snape Maltings, Suffolk, 2007, ph.: David Lambert

je nezbytné vystavit nejen konečné nákresy a výsledné předměty, ale pokud možno také přípravné kresby a další práce dokumentující scénografovu cestu představami a pracovními procesy. Teprve pak bude proměna myšlenek v realitu odhalena.

Jako jedna ze základních koncepcí nám posloužila představa synapsí a elektrických impulsů v mozku, které myšlenky spojují. Z toho vzešlo pojetí výstavního prostoru jako živého organismu, který je udržován při životě elektrickými transfúzemi skrz dráty a kabely, ale je zároveň pitván, analyzován a zkoumán. Pojetí jakési alchymistické laboratoře plné obnažených a odhalených předmětů a myšlenek.

Naším záměrem bylo zařadit scénografické návrhy vytvořené pro širokou škálu divadelních žánrů vyskytujících se ve Velké Británii od činohry přes tanec, operu a revue až po site-specific, nalezené prostory, experimentální a imerzivní (pohlující) představení. Chceme odhalit scénografa jako klíčového spolupracovníka a spoluvůrce divadelního představení, ukázat, že scénografie neznamena jen kostýmy a kulisy, ale především pečlivé vrstvení a interpretaci zvukových a vizuálních představ.

Tvůrci vystavující v britské expozici byli vybráni z více než 200 profesionálních designérů, kteří vystavovali svá díla na Národní výstavě Společnosti britských divadelních scénografů (Society of British Theatre Designers' National Exhibition, SBTD) v Cardiffu v březnu a dubnu tohoto roku.

Členy poradního sboru kurátora byli: Greer Crawley, designér prostoru a šéfredaktor katalogu „Proměny a odhalení“; Sean Crowley, scénograf a designér Národní výstavy SBTD; Richard Hudson, scénograf a předseda SBTD; Sophie Jump, scénografka, redaktorka katalogu a čestná tajemnice SBTD.

To allow the designer to reappear and to give the spectator a glimpse of who this shadowy theatre artist actually is and how he or she thinks, we realised it would be essential to exhibit, not only final designs and artefacts but also, where possible, preparatory drawings and other work that demonstrate his or her journey through ideas and working processes – to reveal the transformation of concepts into reality.

One of our many references was the notion of synapses and the electrical impulses in the brain that connect these ideas. This engendered a mental picture of the exhibition space as a living organism kept alive by electrical transfusion through wires and cables whilst also being an organism in the process of being dissected, analysed and examined – a sort of alchemical laboratory of objects and ideas exposed and displayed.

We wanted to include designs for the increasingly wide range of theatre genres found in the UK – from drama, dance, opera and spectacle to site-specific, found-space, experiential and immersive performance; to explore the use of new technology in live performance; to include designs by artists from other disciplines such as architecture and fine art; to reveal the designer as an essential collaborator and contributor in the creation of a work of theatre; to show that design is not simply about clothes and scenery but is primarily concerned with the careful layering and interpretation of inspired aural and visual ideas.

The exhibitors from the UK were selected from over two hundred professional designers who exhibited their work in the Society of British Theatre Designers' National Exhibition in Cardiff, UK in March/April this year.

The Curator's advisory panel comprised: Greer Crawley, Spatial Designer and Transformation & Revelation Catalogue Editor; Sean Crowley, Theatre Designer and SBTD National Exhibition Designer; Richard Hudson, Theatre Designer and President of the SBTD; Sophie Jump, Theatre Designer, Catalogue Co-editor and Joint Honorary Secretary of the SBTD.



John F. Macfarlane – Sergei Prokofiev: The Dancing Master, Cinderella, th.: Birmingham Royal Ballet, London Coliseum, 2010, ph.: John F. Macfarlane

ANTONY GORMLEY

sochař, scénograf

Účast na dalších významných výstavách: Mnoho individuálních výstav ve Velké Británii, ve Whitechapel, Serpentine, Tate, Hayward Gallery, British Museum a White Cube, řada dalších individuálních a skupinových výstav se uskutečnila v zahraničí.; *Ocenění:* Turner Prize (1994), South Bank Prize za vizuální umění (1999), Bernhard Heiliger Award za soulpturu (2007), Důstojník Řádu britského impéria – OBE (1997), Čestný člen Královského institutu britských architektů Trinity College, Cambridge a Jesus College (Cambridge), Královský akademik (2003)

> **Sidi Larbi Cherkaoui: Sútra**, Sadler's Wells Theatre, Londýn a světové turné, režie a choreografier: Sidi Larbi Cherkaoui > *skica, objekt, DVD sculptor, scenographer*

Participation in other important exhibition: Antony's work has been widely exhibited throughout the UK, with solo shows at the Whitechapel, Serpentine, Tate, Hayward Gallery, British Museum and White Cube. His work has been exhibited internationally in one-man and group shows; *Awards:* Turner Prize (1994), The South Bank Prize for Visual Art (1999), The Bernhard Heiliger Award for Sculpture (2007), Officer of the British Empire – OBE (1997), Honorary Fellow of the Royal Institute of British Architects, Trinity College, Cambridge, and Jesus College (Cambridge), Royal Academician (2003)

Sidi Larbi Cherkaoui: Sutra, Sadler's Wells Theatre, London, and World Tour, director and choreographer: Sidi Larbi Cherkaoui > *sketch, object, DVD*

RICHARD HUDSON

scénograf, kostýmní výtvarník

Vzdělání: Wimbledon College of Art, Londýn, divadelní design; *Účast na PQ:* 1987, 1991, 1995, 1999, 2003; *Ocenění:* Olivier Award (1988), Tony Award za muzikál *The Lion King* (1998), držitel titulu Královský průmyslový designer (RDI)

> **Michael Berkley – Sergej Prokofjev: Denní práce: úločky ztraceného příběhu**, The Royal Ballet, The Royal Opera House, Covent Garden, Londýn, 2008, režie a choreografie: Kim Brandstrup > *model, skica*

scenographer, costume designer

Education: Wimbledon College of Art, London, Theatre Design.; *PQ participation:* 1987, 1991, 1995, 1999, 2003; *Awards:* Olivier Award (1988), Tony Award, The Lion King (1998), He is a Royal Designer for Industry (RDI)

> **Michael Berkley – Sergej Prokofjev: Rushes: Fragments of a Lost Story**, The Royal Ballet, The Royal Opera House, Covent Garden, London, 2008, director and choreographer: Kim Brandstrup > *model, sketch*

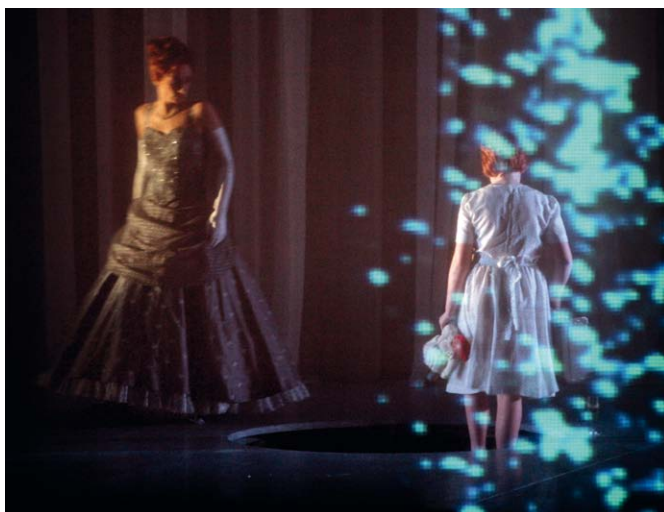

Jamie Vartan – Giuseppe Verdi: La Traviata, th.: Malmo Opera, Sweden, 2008, ph.: Dennis Trulsson and Malin Arnesson

SOPHIE JUMP

režisérka, scénografka, kostýmní výtvarnice

Vzdělání: Central St Martins College of Art & Design, Londýn; *Spolupráce s divadly:* Seven Sistes Group; *Účast na PQ:* 1999, 2003, 2007; *Účast na dalších významných výstavách:* Collaborators, Victoria & Albert Museum, Londýn

> **Seven Sisiters Group (kolektivní tvorba): Atalanta**, Seven Sisters Group, Ashmolean Museum, Oxford, Velká Británie, 2010, režie: Susanne Thomas a Sophie Jump > *skica, objekt, video, ostatní*

director, scenographer, costume designer

Education: Central St Martins College of Art & Design, London; *Collaboration with theatres:* Seven Sistes Group; *PQ participation:* 1999, 2003, 2007; *Participation in other important exhibition:* Collaborators, Victoria & Albert Museum, London

> **Devised by Seven Sisiters Group: Atalanta**, Seven Sisters Group, Ashmolean Museum, Oxford, UK, 2010, directors: Susanne Thomas and Sophie Jump > *sketch, object, video, others*

POST WORKS

architekti, scéničtí a kostýmní výtvarníci

POST WORKS je multidisciplinární umělecká a designérská skupina založená v roce 2008 Matthewem Butcherem a Melissou Appleton. Post Works se zabývá uměním, architekturou i performancemi.

> **Rosemary Butcher: Epizody letu**, Riverside Studios London a Muffathalle, Mnichov, Londýn a Mnichov, 2008 (Dance Umbrella Festival); choreografie: Rosemary Butcher; tančí: Elena Giannotti, skupina: The Rosemary Butcher Dance Company > koncepte modelu, foto **architects, set and costume designers**

POST WORKS is a multidisciplinary art and design collective founded by Matthew Butcher and Melissa Appleton 2008. Post Works operates across the fields of art, architecture and performance.

> **Rosemary Butcher: Episodes of Flight**, Riverside Studios London and Muffathalle, Munich, London and Munich, 2008 (Dance Umbrella Festival); choreographer: Rosemary Butcher; dancer: Elena Giannotti, company: The Rosemary Butcher Dance Company > *concept model, photo*

GARANCE MARNEUR

scénografka, kostýmní výtvarnice

Vzdělání: Central Saint Martins College of Art & Design, Londýn, inscenační design; Paříž, výtvarné umění; *Ocenění:* celková vítězka prestižní Linburyho ceny za scénografii (2007)

> **Benjamin Levy: Khaos**, Scottish Dance Theatre, Dundee Rep a národní turné, 2010, choreograf: Benjamin Levy > *skica, fotografie, objekt scenographer, costume designer*

Education: Design for Performance, Central Saint Martins College of Art & Design, London; Fine Art, Paris; *Awards:* In 2007 she was the overall winner of the prestigious Linbury Biennial Prize for Stage Design.



Garance Marneur – Jeremy Zuckerman: Khaos, th.: Scottish Dance Theatre, 2010, ph.: Nicole Guarino

> **Benjamin Levy: Khaos**, Scottish Dance Theatre, Dundee Rep and National Tour, 2010, choreographer: Benjamin Levy > *sketch, photo, object*

CONOR MURPHY

scénograf, kostýmní výtvarník

Vzdělání: Wimbledon College of Art, Londýn; Utrecht, MA – divadelní design; *Účast na PQ:* 2007

> **Wolfgang A. Mozart: Kouzelná flétna**, Korejská národní opera, Soul, 2009, režie: Mike Ashman > *skica, kostým, DVD*

scenograp, costume designer

Education: Wimbledon College of Art, London; Utrecht, MA – Theatre Design Scenography; *PQ participation:* 2007

> **Wolfgang A. Mozart: The Magic Flute**, Koren National Opera, Seoul, 2009, director: Mike Ashman > *sketch, costume, DVD*

PIPPA NISSEN

architektka, režisérka, scénografka, kostýmní výtvarnice

Účast na dalších významných výstavách: 40 Under 40, Victoria & Albert Museum, Londýn

> **Mira Calix, Tansy Davies, Blake Morrison: Elephant and Castle**, Aldeburgh Music, Snape Maltings, Suffolk, 2007, režie: Tim Hopkins

> *skica, fotografie, slide*

architect, director, scenograp, costume designer, film design, exhibition design

Participation in other important exhibition: 40 Under 40, Victoria & Albert Museum, London

> **Mira Calix, Tansy Davies, Blake Morrison: Elephant and Castle**, Aldeburgh Music, Snape Maltings, Suffolk, 2007, director: Tim Hopkins

> *sketch, photo, slide*

MICHAEL PAVELKA

scénograf, kostýmní výtvarník

Vzdělání: Wimbledon College of Art, Londýn; *Spolupráce s divadly:* Propeller theatre Company & Stan Won't Dance; *Spolupráce s režiséry:* Edward Hall, Liam Steel

> **Za hranicí**, Stan Won't Dance, Royal Festival Hall, Galerie Hayward a prostředí South Bank, Londýn, 2007, režie a choreografie: Liam Steel a Robert Tannion > *objekt, DVD*

scenograp, costume designer

Education: Wimbledon College of Art, London; *Collaboration with theatres:* Propeller theatre Company & Stan Won't Dance; *Collaboration with directors:* Edward Hall, Liam Steel

> **Off the Wall**, Royal Festival Hall, Hayward Gallery and South Bank environment, London, 2007, directors and choreographers: Liam Steel and Robert Tannion > *object, DVD*



Kathrine Sandys – Hush House, Site-specific, Bentwaters Parks, Suffolk, 2010, ph.: Simon Sandys

KATHRINE SANDYS

režisérka, světelná designérka, zvuková designérka, scénografka, Vědecká pracovnice na Goldsmith College, University of London; zabývá se živou performancí a vizuálním a zvukovým uměním.

> **Katherine Sandys: Hush House (Zkušebna hluku)**, Aldeburgh Music / Faster Than Sound, Bentwaters Parks, Suffolk, Velká Británie, 2010 > *DVD*

director, lighting designer, sound designer, scenographer

Academic and doctoral researcher at Goldsmiths College, University of London; working across live performance and the visual and audio arts.

> **Katherine Sandys: Hush House**, Aldeburgh Music/Faster Than Sound, Bentwaters Parks, Suffolk, UK, 2010 > *DVD*

HANSJÖRG SCHMIDT

světelný designér

Vzdělání: Rose Bruford College of Theatre & Performance

> **Bryony Lavery: Kursk**, Sound&Fury, Young Vic Theatre, Londýn, 2009, režie: Sound&Fury – Mark Espiner, Tom Espiner, Dan Jones > *skica, video*

lighting designer

Education: Rose Bruford College of Theatre & Performance

> **Bryony Lavery: Kursk**, Sound&Fury, Young Vic Theatre, London, 2009, directors: Sound&Fury – Mark Espiner, Tom Espiner, Dan Jones > *sketch, video*

JAMIE VARTAN

scénograf, kostýmní výtvarník

Účast na PQ: 1999, 2007

> **Giuseppe Verdi: La Traviata**, Opera Malmö, 2008, režie: Thomas de Mallet Burgess > *skica, fotografie, objekt, slide*

scenograp, costume designer

PQ participation: 1999, 2007

> **Giuseppe Verdi: La Traviata**, Malmo Opera, Malmo, 2008, director: Thomas de Mallet Burgess > *sketch, photo, object, slide*

NAOMI WILKINSON

scénografka, kostýmní výtvarnice

Pierre de Marivaux – Neil Bartlett: Spor, Peacock Stage, Abbey Theatre, Dublin, 2009, režie: Wayne Jordan > *model, skica*

scenograp, costume designer

> **Pierre de Marivaux – Neil Bartlett: La Dispute**, Peacock Stage, Abbey Theatre, Dublin 2009, director: Wayne Jordan > *model, sketch*

EXTRÉMŇÍ KOSTÝM / EXTREME COSTUME

Proměny a odhalení
Transformation & Revelation

MADALEINE TRIGG

* 1983, Bromley, Kent

režisérka, herečka, choreografka, fotografka

Vzdělání: Central School of Speech & Drama, Londýn, BA – performativních umění; *Spolupráce s divadly:* Shunt; *Pedagogická činnost:* Central School of Speech & Drama, hostující lektorka; *Účast na PQ:* 2007; *Účast na dalších významných výstavách:* Kinetica Art Fair – Sutre Hologram (2011)

> **Madaleine Trigg: Sůtra**, SPILL Festival National Platform, 2009, režie a provedení: Madaleine Trigg > *kostým*

director, actor, choreographer, photographer

Education: Central School of Speech & Drama, London, BA – performance arts; *Collaboration with theatres:* Shunt; *Teaching activities:* Central School of Speech & Drama, Visiting lecturer; *PQ participation:* 2007; *Participation in other important exhibition:* Kinetica Art Fair – Sutre Hologram (2011)

> **Madaleine Trigg: Sutre**, SPILL Festival National Platform, 2009, director and performer: Madaleine Trigg > *costume*



Madaleine Trigg – Sutre, costume, ph.: Madaleine Trigg

ARCHITEKTONICKÁ SEKCE / ARCHITECTURE SECTION

kurátor / curator: Tim Foster

autor tématu / author of theme: Iain Mackintosh

výtvarné – architektonické řešení / designer – architect of exhibition: Tim Foster

další spolupracovníci / other collaborators: Iain Mackintosh (divadelní skicy / theatre sketches)

Guthrieho otevřené jeviště: živé dědictví

Tyrone Guthrie byl britský divadelní režisér, který jedinečným způsobem přispěl k rozvoji divadelní architektury, když inspiroval vznik tak zvaného Guthrieho otevřeného jeviště.

Výstava oslavuje Guthrieho dědictví a sleduje vývoj otevřeného jeviště od prvního použití v Edinburgh Assembly hall v roce 1948 až po nedávno dokončené Royal Shakespeare Theatre ve Stratfordu nad Avonou. Vysvětlující text s nákrepy a fotografiemi mapuje dějiny a vývoj tohoto specificky britského druhu jeviště. Divák se s tímto fenoménem seznámí prostřednictvím modelů divadel: Edinburgh Assembly Hall, Festival Theatre ve Stratfordu, Ontario, Crucible Theatre v Sheffieldu, Globe Theatre v Londýně a The Royal Shakespeare Theatre ve Stratfordu nad Avonou.

The Guthrie Thrust Stage – A Living Legacy

Tyrone Guthrie was a British theatre director who made a unique contribution to theatre architecture, inspiring a particular theatre form, the Guthrie thrust stage.

The exhibit is a celebration of The Guthrie Legacy, tracing the development of the thrust stage form from its first appearance at The Edinburgh Assembly hall in 1948 to the recently completed Royal Shakespeare Theatre in Stratford-upon-Avon in 2011. This is explored through five specially commissioned models of The Edinburgh Assembly Hall, The Festival Theatre in Stratford, Ontario, The Crucible Theatre in Sheffield, The Globe Theatre in London and The Royal Shakespeare Theatre in Stratford-upon-Avon. An explanatory text with drawings and photographs traces the history and development of this uniquely British stage form.

STUDENTSKÁ SEKCE / STUDENT SECTION

kurátoři / curators: Peter Farley

autor tématu / author of theme: Michael Spencer (Komise ACTD pro studentskou expozici / ACTD Student Exhibition Committee)

výtvarné – architektonické řešení / designer – architect of exhibition: Michael Spencer

organizátor / organiser: ACTD/ ACTD Credits

komise ACTD pro studentskou expozici / ACTD student exhibition committee: Aldona Cunningham, Nick Hunt, Adele Keeley, Michael Spencer

koordinátor workshopů britských škol / UK schools workshop coordinator: Lasse Johanssen

stavba expozice / exhibition construction: Central School of Speech & Drama, Rory Evans, Dan Hughes & Alex Turnpenny (vedoucí / supervisor)

Proměny a odhalení

V listopadu 2010 se na různých místech země setkávali britští studenti scénografie na dvoudenních workshopech. První den, hned po seznámení, dostali zadání zareagovat společně jako skupina na hlavní zprávu dne z webu BBC.

K dispozici měli: prázdný prostor, hromadu novin, mikrofon, různé prostředky ke stříhání a lepení papíru a asi pět hodin času. To byly jejich základní suroviny.

Celý první den se natáčel a druhý den studenti materiál sestříhali. Výsledný „dokument“ je promítán spolu s nesestříhanými záběry z prvního dne. Každý exponát je označen místem konání workshopu.

Společným cílem workshopů a této expozice je vyzdvihnout to, co je pro britské školy v oboru typické: různorodost přístupů ke scénografii a příbuzným oborům; důraz na vizuální autorství; propagace divadla a performance jako způsobů vyjádření se k současnosti; podpora zkoumání interdisciplinární praxe.

Expozice zároveň poskytuje rámec pro další „živé“ studentské aktivity a spolupráce, proměny důležitých událostí v designové performance, a ukazuje jejich živé tvůrčí postupy.

Association of Courses in Theatre Design (ACTD)

Britské školy účastníci se workshopů / UK schools workshop participants:

Skotsko / Scotland

Edinburgh College of Art
Royal Scottish Academy of Music & Drama

Severní Anglie / Northern England

Liverpool Institute for Performing Arts
University of Leeds

Střední Anglie / The Midlands

Anglia Ruskin University
Birmingham City University
Nottingham Trent University

Wales

Aberystwyth University
Royal Welsh College of Music & Drama
University of Wales Trinity Saint David

Transformation & Revelation

In November 2010, students from UK courses in the discipline met at various locations throughout the country to collaborate on a series of two-day workshops. On day one they met for the first time as a group and were asked to respond to whatever happened to be the lead news story on the BBC website that day.

They were given: an empty space, a pile of newspapers, a microphone, various means of cutting and sticking the newspapers and about five hours together...the basic ingredients.

The day was filmed and on day two the students edited a record of that 'response'. Videos of both the events of day one and the 'documentary' created on day two are shown together. Each location is indicated in the exhibit.

The workshop and this exhibit aim to highlight what is particular about UK courses: a diversity of approach to theatre/performance design and associated fields; an emphasis on visual authorship; promoting theatre/performance as a means of addressing the contemporary; facilitating the exploration of interdisciplinary practice.

The exhibit also provides a shell for further 'live' student engagement and collaboration, transforming newsworthy events into design-as-performance and, at the same time, revealing their live working process.

Londýn 1 / London 1

Central School of Speech and Drama
Rose Bruford College of Theatre and Performance
Wimbledon College of Art

Londýn 2 / London 2

Buckinghamshire New University
Central Saint Martins College of Art and Design
London College of Fashion

Jižní pobřeží / South Coast

Arts University College Bournemouth
Northbrook College

Další zastoupené členské školy ACTD / Other ACTD UK schools represented:

Cleveland College of Art and Design
Croydon Collage of Art
Dun Laoghaire Institute of Art, Design and Technology
Edge Hill University
Edinburgh College of Art
Royal Academy of Dramatic Arts – RADA
University of Surrey

VENEZUELA

SEKCE ZEMÍ A REGIONŮ / SECTION OF COUNTRIES AND REGIONS

kurátoři / curators: Juan Souki & Edwin Erminy

Somos

Palindromy scénografie a skutečného života.

Všichni komunikujeme: vymýšlíme, zkoumáme a vysíláme obsah s nadějí, že vyprovokujeme reakci okolí a změny. Pokoušíme se navrhnout/mluvit/hrát/tancovat/hýbat se/odrážet svět a dělat to osobitým, organickým a srozumitelným způsobem.

Somos je nanoinstalace dvourozměrné nahrávky představující příklady soudobé venezuelské scénografie, jejímž cílem je vyrovnat se s paradoxem smyslu a účelu v divadelní a jevištní scénografii roku 2011. Součástí projektu jsou rozhovory se scénografy, zaměstnanci kulturních institucí, vizuálními umělci, historiky, developery obchodních center, kulisáky – možnými tvůrci i obyčejnými lidmi z ulice, kteří považují scénografii za základní prvek své práce a života.

Jde o instalaci určenou nám, divadelním umělcům, kteří se obáváme, že nám naše řemeslo zahyne před očima – je to pokus pochopit skutečnost, že se naše práce prolíná s dnešním světem více než kdy předtím.

Zajímá nás okamžik historie, v němž realita nabývá fiktivní povahy bez hranic, která způsobuje, že život vnímáme jako obyvatelnou fikci a formu zábavy v reálném čase. Pokoušíme se přijmout vztah scénografie k zážitkovým interakcím všednodenního života.

S projektem *Somos* nastupujeme do vlaku rychle postupující evoluce, abychom si mohli pohovořit se světem, který sdílíme. Každý den se inspirujeme realitou, jsme s ní konfrontováni a neustále se ptáme sami sebe: Vyvíjí se jazyk divadla? Je funkční? Je skutečný? Coby scénografové se domníváme, že je čas rozpoznat a využít schopnost způsobit ve světě skutečné změny.

Juan Souki a Edwin Erminy jsou divadelní umělci, snílci a obhájci přirozené evoluce divadelního jazyka. Ve dne v noci pracují na tvorbě transcendentálních zážitků v rámci (třetího) světa, který zapomíná.

Somos

Palindromes of Design and Real Life.

We are communicators; we devise, explore and transmit content in the hope of generating reactions and change. We try to design/speak/act/dance/move/reflect the world in a personal, organic, and comprehensible manner. *Somos* is a nano-installation of 2D footage of examples of contemporary Venezuelan scenography that aims to resolve the paradox of the meaning and purpose of theatre and stage design in 2011.

The project features conversations with set designers, cultural affairs employees, visual artists, historians, mall developers, set constructors, virtual creators and regular people off the street that consider scenography to be a fundamental component of their work and life.

This is an installation for us theatre artists who are afraid of seeing our craft die before our eyes – an attempt at understanding how our work is merging with the world more than ever before.

We are interested in this moment in history in which reality seems to be acquiring a limitless and fictional character that leads to the tendency to conceive life as a habitable fiction and a form of real-time entertainment. We want to embrace the relationship between scenography and experiential interactions of daily life.

With *Somos*, we are jumping on board the train of fast-paced evolution in order to have a conversation with the world we share. We feel inspired/confronted by our reality every day and are continually asking ourselves: Is the language of theatre evolving? Is it functional? Is it real? We believe that, as designers, this is the time to recognize and empower ourselves with the capacity of causing real change in the world.

Juan Souki and Edwin Erminy are theatre artists, daydreamers, and advocates for the natural evolution of theatrical language. They work day and night to create transcendental experiences inside a (third) world that forgets.



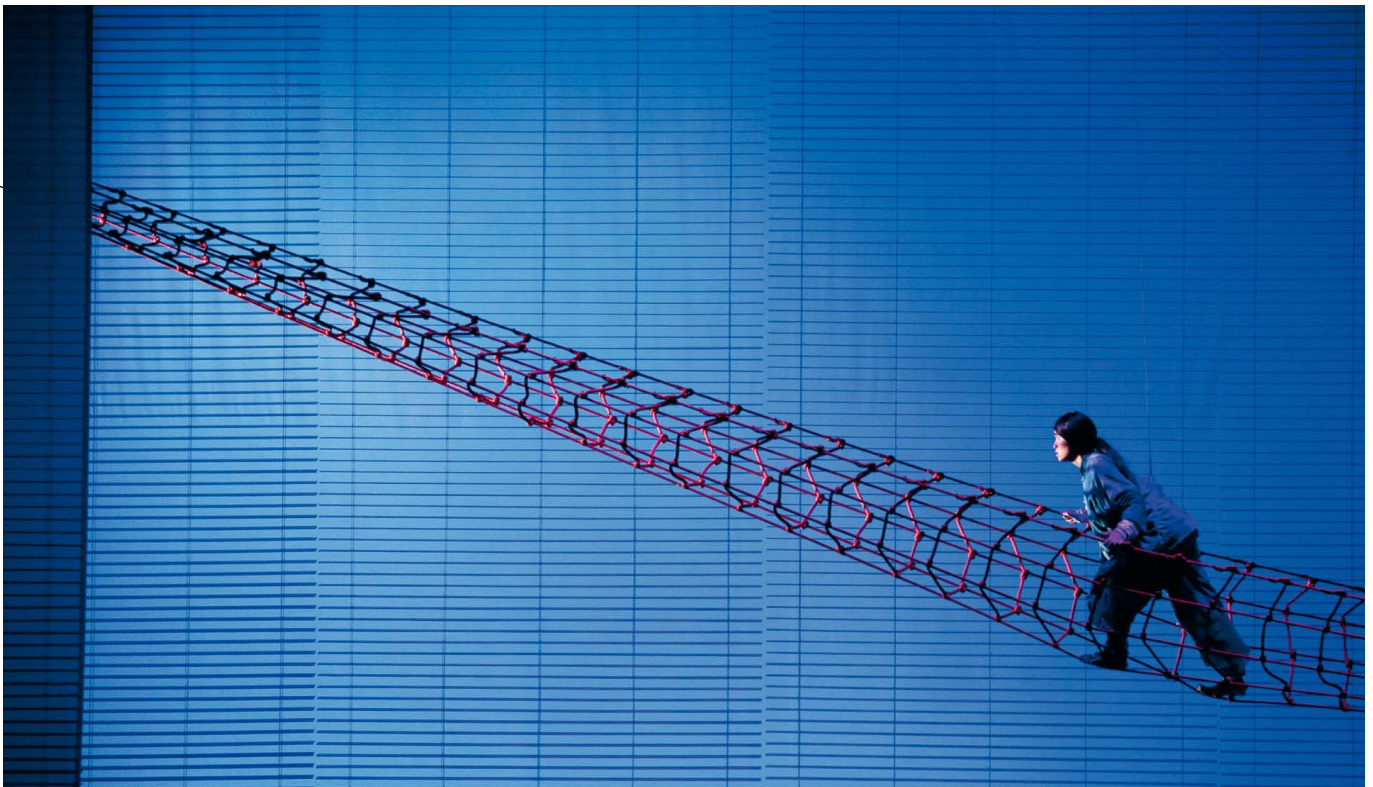

Edwin Erminy – Zona Desconocida, ph.: Archivo Danzahoy

FERNANDO CALZADILLA

režisér, pedagog, scénograf, kostýmní výtvarník, světelný designér, zvukový designér, vizuální umělec

Vzdělání: New York University (NYU), USA: BFA – scénografie, MA – performativní studia (2000); *Spolupráce s divadly:* Teatro Profesional de Venezuela, Taller Experimental de Teatro; *Spolupráce s režiséry:* José Ignacio Cabrujas, Elizabeth Albahaca. Moisés Guevara
director, teacher, scenographer, costume designer, lighting designer, sound designer, visual artist

Education: New York University (NYU), USA: BFA in theatre design; MA in performance studies (2000); *Collaboration with theatres:* Teatro Profesional de Venezuela, Taller Experimental de Teatro; *Collaboration with directors:* José Ignacio Cabrujas, Elizabeth Albahaca. Moisés Guevara

EDWIN ERMINY

* 1959, Caracas

architekt, autor, divadelní technik, učitel, scénograf, kurátor

Vzdělání: University of the Arts – Central Saint Martins College of Art & Design, Londýn, VB, MA – scénografie; Universidad Central de Venezuela – architektura; *Spolupráce s divadly:* Teatro Teresa Carreño; *Spolupráce s režiséry:* Luz Urdaneta, Vicente Albarracín; *Pedagogická činnost:* UNEARTE (Universidad Nacional Experimental de las Artes)
architect, author, theatre technician, teacher, scenographer, curator
Education: University of the Arts – Central Saint Martins College of Art & Design, London, GB, MA in scenography; Universidad Central de Venezuela – architecture; *Collaboration with theatres:* Teatro Teresa Carreño; *Collaboration with directors:* Luz Urdaneta, Vicente Albarracín; *Teaching activities:* UNEARTE (Universidad Nacional Experimental de las Artes)

DANIELA GARCIA SOUKI

* 1974, Caracas

producentka

Spolupráce s divadly: Imaginarios de Venezuela; *Spolupráce s režiséry:* Juan Souki

producer

Collaboration with theatres: Imaginarios de Venezuela; *Collaboration with directors:* Juan Souki

XAVIER LOSADA

* 1979, Caracas

skladatel, zvukový designér, zvukový umělec

Vzdělání: Universidad Central de Venezuela, chemická technologie; *Spolupráce s režiséry:* Juan Souki, Javier Melero, Héctor Obregoso, Javier Pérez Karam

composer, sound designer, sound artist

Education: Universidad Central de Venezuela, chemical engineering; *Collaboration with directors:* Juan Souki, Javier Melero, Héctor Obregoso, Javier Pérez Karam

FERNANDO MENDOZA

* 1987, Porlamar

mediální umělec, editace videí

Vzdělání: Centro de Diseño Digital, diplom v oboru multimédia; *Spolupráce s režiséry:* Eliecer Quijada, Franklin Tovar, Juan Souki

media artist, video editor

Education: Centro de Diseño Digital, degree in multimedia; *Collaboration with directors:* Eliecer Quijada, Franklin Tovar, Juan Souki

JUAN SOUKI

* 1980, Caracas

režisér, autor, pedagog, mediální umělec

Vzdělání: Columbia University, New York, MFA – scénografie; *Spolupráce s divadly:* Cultura Chacao, Trasnchocho Cultural, Performance Space 122, Classic Stage Company, CELARG; *Pedagogická činnost:* Talleres Imaginarios, Cultura Chacao

director, author, teacher, media artist

Education: Columbia University, New York, MFA – stage direction; *Collaboration with theatres:* Cultura Chacao, Trasnchocho Cultural, Performance Space 122, Classic Stage Company, CELARG; *Teaching activities:* Talleres Imaginarios, Cultura Chacao



PROJEKTY / PROJECTS

v nehybném bodě světa, jenž se točí
: spleť hlasů, dunění nohou po podlaze, slova,
důrazná jako střelené rány, izolovaná slova atd.

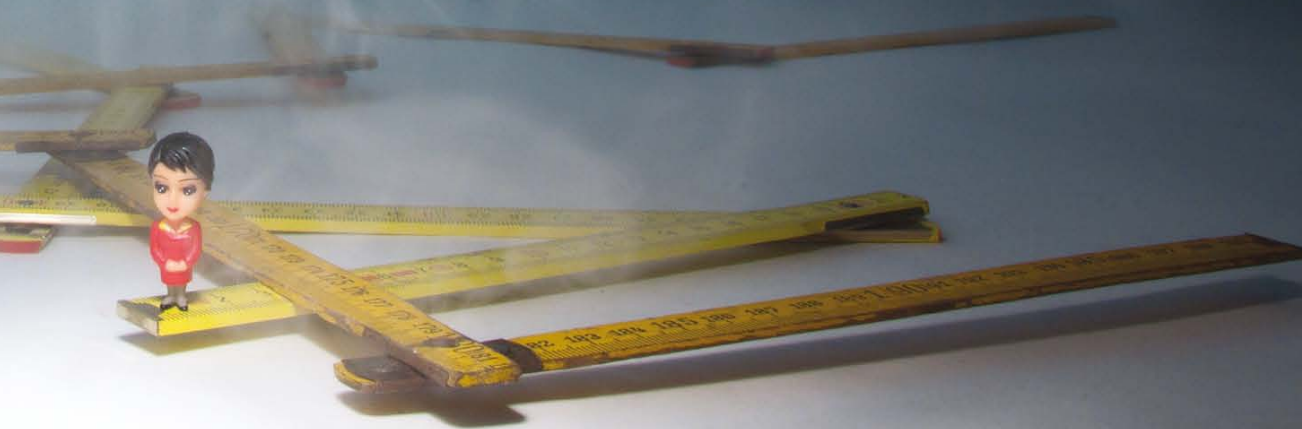

DIVADELNÍ PROSTOR PŘÍTOMNÝ A BUDOUCÍ

VÝSTAVA JAKO OTEVŘENÁ PROSTOROVÁ LABORATOŘ PŘEDSTAVUJE PŘÍTOMNOST A MOŽNOU BUDOUCNOST DIVADELNÍ ARCHITEKTURY

V této éře globálních mediálních událostí, nových technologií, posunů hranic žánrů a místních slavnostních forem se ptáme **...jaké je současné postavení divadla ve vaší zemi? ...co přinášíte na PQ 11?**

Dějiny divadla ukazují, jak se divadlo jako forma umění a divadlo jako forma stavby vzájemně prolínají, inspirují a přizpůsobují. V minulém století se však vztah divadla a architektury zkomplikoval, jelikož divadlo svou architektonickou strukturu odmítlo a architektura popřela svou divadelnost. Vzniklé napětí vedlo k mnoha vzrušujícím experimentům, které zpochybňovaly a přetvářely hranice mezi herci a publikem. Přes množství nových cest nalezených v oblasti performance v minulém století, tyto experimenty však vždy ustoupily konzervativnějším modelům divadelní architektury, a tak nejinspirativnějšími scénami současnosti bývají nově objevené prostory pro site-specific projekty, ve kterých se performance vzpírá prostorovým omezením. Její autoři dobrovolně opouštějí tradiční divadla, vysvobozují se z temných a ohraničených interiérů a hledají nové výzvy na komplexnějších místech. Co nám to říká o divadelních budovách pro 21. století?

Tradiční divadelní architektura je často vnímána jako statický objekt, ve kterém se odehrává představení: činoherní divadlo, koncertní síň, taneční prostor, operní divadlo, stadion nebo umělecká galerie. Ale představení nelze uzavřít. Představení přesahuje architekturu, zvláště v této éře mediálních spektaklů, fluidních technologií a těles, která nelze ohraničit. Takže jakou roli má dnes konstrukce hlediště kromě té, že nám vnucuje roli vychovaných diváků? Přistoupíme-li na to, že i architektura jako akční prostor hraje, možná se nám podaří prozkoumat nové způsoby prožití představení jako dynamického, tvůrčího a pospolitého prostorového děje.

Architektonická sekce PQ 11 si klade za cíl vyprovokovat architektky, divadelníky a veřejnost ke znovuobjevování

potenciálu prostoru pro performance v novém století. Za tímto účelem poskytuje dynamický prostor pro setkání, prezentaci a diskuzi o nových myšlenkách. Kam by se taková setkání hodila lépe, než na Pražské Quadriennale, které ve svém plném názvu rozšířilo „divadelní architekturu“ na „divadelní prostor“? A kde je pro ně lepší místo než v prastarém, odsvěceném kostele sv. Anny, který se pod vedením dramatika a bývalého českého prezidenta a disidenta Václava Havla stal prostorem pro podporu kulturní rozmanitosti a tvůrčího dialogu? Pod názvem Pražská křižovatka představuje kostel sv. Anny metaforickou křižovatku cest k rozšiřování konvenčních představ o architektuře pro scénické umění.

Výraz „křižovatka“ označuje časoprostorový jev. V prostorovém smyslu znamená místo, kde se setkává mnoho cest. Časově se vztahuje k momentu rozhodnutí, ve kterém se mohou měnit perspektivy. Křižovatka je tedy produktivní a radikální průsečík prostoru a času, což přesně popisuje umění umístění performance. Časoprostorovost proměňuje architekturu v našem chápání ze statického, němého objektu v komplexní systém aktivních sil.

Divadelní prostor přítomný a budoucí je proto jak výstava, tak akce zasazená do site-specific instalace v kostele sv. Anny, který hostí expozice 32 zemí, mediální projekce, speciálně pro tuto příležitost vytvořené, otevřenou laboratoř a další plánované i spontánní události včetně přednášek, panelových diskuzí a prezentací.

Prostřednictvím exponátů, dialogu a živé akce se Architektonická sekce Pražského Quadriennale scénografie a divadelního prostoru ptá: Jaký je dnešní divadelní prostor a jaký by mohl být ten budoucí?

Divadelní architektura přítomná a budoucí je akční prostor a tvoří ji tři části: současná situace, možné budoucí cesty a projekty na pomezí reality a snění, i divadla a architektury.

Dorita Hannah

komisařka Architektonické sekce

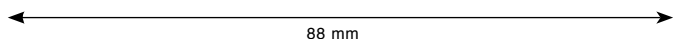

AN EXHIBITION AS OPEN SPATIAL LABORATORY, PRESENTING THEATRE ARCHITECTURE NOW AND WHAT IT COULD BE NEXT

In this age of global media events, new technologies, shifting performance genres, and local festive expression ...

... **what is the contemporary place of performance in your country?**

... **what do you bring to the table at the PQ 11?**

The history of theatre tends to illustrate how theatre as art form and the theatre as built form intersect, inform, and accommodate each other. However, last century this relationship between theatre and architecture became a troubled one, with the architectural rejected by theatre and the theatrical negated by architecture. This tension led to a lot of exciting experimentation in which the boundaries between performers and audience were tested and realigned. Yet, despite the exciting inroads made into performance space last century, such experimentation has dwindled with an invariable deferral to more conservative models of theatre architecture. The most inspiring venues now tend to be found-spaces for site-specific projects where performance refuses to be contained and its artists choose to leave traditional auditoria and wander—free from those dark and disciplined interiors—in search of more complex and challenging sites. What is this saying about theatre buildings in the early 21st century?

Traditional theatre architecture is often considered a static object designed to contain performance: the playhouse, concert hall, dance space, opera house, stadium, or even art gallery. But performance cannot be contained... it exceeds architecture, especially in this age of media spectacles, fluid technologies, and uncontainable bodies. So what role does the purpose-built auditorium now play other than forcing us to perform as well-behaved spectators? If we acknowledge that architecture itself performs, as space-in-action, then perhaps we can explore new strategies for experiencing live performance as a more dynamic, creative, and communal spatial event.

The aim of the PQ 11 Architecture Section is to provoke architects, theatre-makers, and the public into re-thinking the

potential of performance space in the new century by creating a lively meeting space for presenting, representing, and discussing new ideas. What better event to host such a gathering than the Prague Quadrennial, which has changed its name from International Exhibition of Scenography & Theatre Architecture to that of Performance Design and Space, thereby broadening the field? And what better site to stage such an event than in the ancient deconsecrated church of St Anne's set up by Václav Havel – former Czech President, dissident and playwright – as a space for promoting cultural diversity and creative dialogue? Named The Prague Crossroads, St Anne's forms a literal and metaphorical junction for expanding conventional notions of performing arts architecture.

The term 'crossroads' is a spatiotemporal phenomenon; spatially it refers to a place where many pathways join; temporally it constitutes a decisive moment in which concepts can shift. Crossroads therefore form a productive and radical intersection of space and time, which is the very art of siting performance. The spatiotemporal is what transforms our understanding of architecture from a static, mute object to a complex system of active forces.

NOW/NEXT: Performance Space at the Crossroads is therefore both exhibition and event integrated within a site-specific installation in St Anne's Church, which houses exhibits from 32 countries, commissioned media screenings, and an open laboratory, as well as other scheduled and spontaneous events, including guest lectures, panels, and presentations.

Through exhibits, dialogue, and live action the Architecture Section of the 2011 Prague Quadrennial of Performance Design and Space therefore asks "what is (a) theatre now and what could it be next?"

As an event-space *NOW / NEXT* consists of three parts: the contemporary state of play, potential future propositions, and projects that fall between reality and imagination, as well as between theatre and architecture.

Dorita Hannah

Architecture Section Commissioner



Stanica Žilina Záriečie, Slovensko / Slovakia

DIVADELNÍ ARCHITEKTURA PŘÍTOMNÁ: VÝSTAVA

Expozice zemí a regionů se nachází v přízemí kostela Sv. Anny, kde byl každé zúčastněné zemi nabídnut stůl. Na něm, v něm i pod ním mohou nainstalovat prezentaci, která se zabývá architekturou jako **živým prostorem**. Samotný stůl, ať už je připravený PQ nebo vyrobený na míru a přivezený do Prahy odjinud, v každém případě představuje teritorium, které na výstavě každá země pojala svým jedinečným způsobem, jenž lze vykládat jako odpověď na otázku:

... co je prostor pro divadlo tady (na konkrétním místě) a teď (v konkrétním čase)? Je divadelní prostor nový, nalezený, recyklovaný, starý, aktuální, bezpečný nebo nebezpečný? Je uvnitř, vně, je tradiční nebo radikální? Je to prostor zkonstruovaný ke konkrétnímu účelu, nalezené místo, virtuální svět nebo prostě jakýkoli prostor, kterého se inscenace tvůrčím způsobem zmocní?

Tvůrci ze 32 účastnických zemí se zamysleli, jak divadelní prostor aktivně utvářel podobu divadelní tvorby a místní kultury v tomto novém století, a zda taková prostředí byla vybudovaná (postavená), hraná (improvizovaná), nebo dokonce imaginární (nepostavená).

Vybrané projekty se liší měřítkem i typem: od města jako komplexního jeviště pro spontánní akce i nenápadná a zinscenovaná představení (Austrálie a Mexiko), přes divadlo efektivně a jednoduše definované přenosnou stavebnicí (Německo a Kanada), inovace klasických modelů jako

například alžbětinského otevřeného jeviště (Velká Británie) umělecké formy založené na etnických performancích (Nigérie a Nový Zéland), trvalé dědictví architektů 20. století, např. Liny Bo Bardi (Portugalsko) a divadelních tvůrců, např. Ariane Mnouchkine a Petera Brooka (Francie), až po klasická díla 21. století, tvůrců architektonického studia Snohetta (Norsko) nebo Francine Houben (Tchaj-wan). S divadlem se můžeme setkat i v přírodě, například v parcích (Portugalsko) nebo na turistických stezkách (Norsko) a jeho součástí mohou být archeologické vykopávky (Řecko). Nová divadla vznikají v recyklovaných budovách (Španělsko, Litva a Nizozemí) a dočasných prostorách z recyklovaných materiálů (Kanada, Slovensko). Divadelní prostor lze nalézt v představivosti prostřednictvím smyslového vnímání (Singapur), mapování vzpomínek (Dánsko) a krásy scénografického řemesla (Itálie). Tyto příspěvky mimo jiné ukazují, že divadelní prostor nikdy není neutrální, ale je vždy v pohybu, a vždy je dynamický a zpochybňovaný. Politika a živelné pohromy se také zhmotňují v prostoru, jak ukáže dopad zemětřesení a chudoby (Chile), islámská verze *Teatra del Mondo* (Libanon), a přístup k divadlu jako kulturní zástavě (Česká republika). Většina zemí financovala přesun výstavních stolů a jejich obsahu do Prahy z veřejných nebo institucionálních zdrojů, což dokládá úzké spojení architektury a vládních institucí. Politická vyjednávání, spory a (někdy i) zklamání, která s tím souvisejí, nejlépe ukazuje jednoduchost a ztvárnění italského prázdného stolu jako performativního objektu. Ačkoli se nedostávalo financí, „Stůl se rozhodl, že se ukáže“.



Monika Ponjavić, Marina Radulj, Body Never Lies, ph.: Marina Radulj

THEATRE ARCHITECTURE NOW: EXHIBITION

The **expositions of countries and regions** is housed on the ground level of St Anne's where each participating country was offered a table upon, in, and under which they install a display that addresses theatre architecture as a **'live space'**. Whether supplied by the PQ or purpose-built and brought to Prague, the table is the given 'site' of occupation during the exhibition and each country has approached it in a unique way that reflects a response to the questions:

*... what is a theatre **here** (of a particular place) and **now** (of a particular time)? Is performance space new, found, recycled, old, fresh, safe, or dangerous? Is it inside, outside, traditional, or radical? Is it a purpose-built venue, a found site, a virtual world, or simply any space creatively claimed by performance?*

Each of the 32 participating countries considered the active role performance space played in shaping their theatrical events and local cultures in this new century, whether such environments were constructed (built), performed (improvised), or even imagined (unbuilt).

The selected projects range in scale and typology: from the city as a complex stage for spontaneous events as well as subtle and staged spectacles (Australia and Mexico); to theatre simply and effectively defined by a portable kit of parts (Germany and Canada); to the re-workings of classic models such as the Elizabethan thrust stage (UK) and new forms emerging from

indigenous performance (Nigeria and New Zealand); to the enduring legacies of 20th-century architects such as Lina Bo Bardi (Portugal) and performance-makers, Ariane Mnouchkine and Peter Brook (France); to new 21st-century classics created by Snohetta (Norway) and Francine Houben (Taiwan). Theatre can also be found in wilderness sites such as parklands (Portugal) and tourist trails (Norway) as well as incorporating archaeological excavations (Greece). New theatres are being created out of recycled buildings (Spain, Lithuania, and Netherlands) and temporary spaces out of recycled materials (Canada and Slovakia). Performance space is also found in the imagination through sensory experience (Singapore), memory tracings (Denmark), and the beauty of stagecraft (Italy). What these contributions also reveal is that performance space is never neutral but always in flux, always dynamic, and always contested. Politics and catastrophes are also played out spatially as seen in the affects of earthquakes and poverty (Chile), in an Islamic reworking of *Teatro del Mondo* (Lebanon), and in theatres as cultural collateral (Czech Republic). Most contributing countries were dependent on public/institutional financial support and resources for their tables and/or contents to travel to Prague, showing how closely aligned architecture is with power. Such political negotiation, contestation, and (sometimes) disappointment can be seen most profoundly in the simplicity and crafting of Italy's empty table as performative object. In spite of the lack of funding: "The Table Decided to Show Itself".



Hotel Pro Forma, Denmark - From Algebra of Place, ph.: Roberto Fortuna

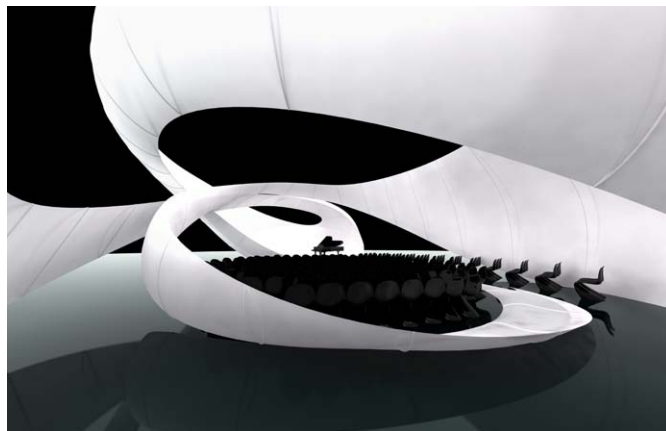

JS Bach, Zaha Hadid Architects - Music Hall, Manchester International Festival, UK, ph.: Image courtesy of Zaha Hadid Architects

DIVADELNÍ PROSTOR NA POMEZÍ: MEDIÁLNÍ VĚŽ

Mnohé exponáty zemí a regionů ukazují, že divadelní prostor je na pomezí, je to jev, který narušuje a zpochybňuje zažitě hranice: mezi minulostí a současností, trvalým a dočasným, státností a dynamičností, velkolepostí a intimitou, múzickým uměním a technologickými systémy, skutečností a představivostí. Tato pozice „na pomezí“ charakterizuje i celý projekt *Divadelní prostor přítomný a budoucí*, který naznačuje, že tradiční divadelní architekturu zpochybňují současné technologie, nové formy performance a touha opustit tradiční divadelní prostředí. *Výstava* v přízemí předkládá soubor kurátorsky vyladěných momentek z celého světa, zachycujících stav současné divadelní architektury. *Otevřená prostorová laboratoř* v patře uvažuje o potenciálu divadelního prostoru do budoucna. Spodní a horní patro, tedy současnost a budoucnost, pak spojuje desetimetrová *Mediální věž*, která záměrně cloní pódium tím, že se z ní promítají projekce tříminutových videí netradičních projektů. Mezi tyto projekty patří performativní architektura, scénografie ve veřejném prostoru a práce umělců a architektů, kteří balancují na rozhraní divadla a architektury:

Autory videí speciálně vytvořených pro tuto věc jsou teoretici, umělci a architekti, kteří aktivně zkoumají styčné plochy mezi performancí a prostorem.

Zaha Hadid (UK): JS BACH Architect's Music Hall
Theun Mosk (NL): Wiek (Rotor): a site-specific performance
Beth Weinstein (USA): Six Architects (presenting following works): Diller + Scofidio (Moving Target), Thom Mayne (Silent Collisions), Jean Nouvel (The Future of Work), Zaha Hadid (Metapolis), Dominique Perrault (La Cité Radieuse), Ai Weiwei ve spolupráci s / in collaboration with Frédéric Flamand (The Truth 2x/ Second)
Annie Han & Daniel Mihaljo (USA): Lead Pencil Studio: Installing Non-Sign II
Sven Mehzoud (NZ): Expo Pavilions: Shanghai Scenographies
Fabrizio Crisafulli (IT): Teatro del Luogi
MAP_Movement_Architecture_Performance (NZ): Tongues of Stone
Serpentine Gallery (UK): Serpentine Gallery Pavilions: 2000-2010

PERFORMANCE SPACE BETWEEN: MEDIA TOWER

Many of the exhibits of countries and regions illustrate that performance spaces present a border condition, as neither one thing nor another, but something occupying and challenging preconceived thresholds: between past and present, permanent and temporary, static and dynamic, epic and intimate, imaginative art and technological systems, reality and imagination. This 'in-between' quality is critical to *NOW/NEXT*, which suggests that traditional theatre architecture is being challenged by contemporary technologies, new performing arts practices, and a desire to leave the traditional sites of performance. While the *Exhibition* downstairs presents many curated snapshots of the current state-of-play for theatre architecture around the world, and the *Open Spatial Laboratory* upstairs considers the future potential for performance space, the 10 metre high *Media Tower*, which deliberately obstructs the stage, connects lower and upper – present and future – by projecting 3-minute videos of projects that occupy the edges. These projects include performative architectures, urban scenographies, and the work of artists and architects who negotiate between theatre and architecture:

The commissioned videos are created by scholars, artists, and architects actively researching the intersection between performance and space.

Oren Sagiv (IL) a /and Artists without Borders: Transparent Wall
Monika Ponjavić & Marina Radulj (BIH): Body Never Lies: How Human Became The Body
muf architecture/art & Atelier One (UK): The Stadium of Close Looking
Omar Khan (USA): Six Columns
Willi Dorner (AT): Bodies in Urban Space
Hotel ProForma (DK): Algebra of Place
Philippe Starck (FR): One Day in Alhóndiga Bilbao
Juliet Rufford & Robert Brocklehurst (UK): Twisted Tales: The Masque of the Red Death
Kengo Kuma (JP): Casalgrande Ceramic Cloud
Nic Kapica (NZ): Sasha Waltz's Dialogues with Architecture
Jean Nouvel (FR): Danish Radio Hall
Roberto Tisi, Roberto Barria, Pablo Silva (Chile): Plastic Forest

DIVADELNÍ ARCHITEKTURA BUDOUCÍ: OTEVŘENÁ PROSTOROVÁ LABORATOŘ

V horním patře kostela Sv. Anny se nachází *Otevřená prostorová laboratoř*, v níž se odehraje 11denní mezinárodní dílna s hostujícími profesory, přednášejícími, účastníky diskuzí a 21 nastupujícími architekty, umělci, designéry, autory performancí a teoretiky, kteří se chystají zkoumat hraniční stav, aby našli možné budoucí (dis)lokace performance. Toto živoucí srdce Architektonické sekce je „divadelní prostor“ pro debatu, diskurz a dialog.

V *Otevřené prostorové laboratoři*, která je přístupná návštěvníkům z řad profesionálů i široké veřejnosti, budou vybraní účastníci spolupracovat se známými mezinárodními odborníky na divadelní architekturu, teorii a design za účelem návržení alternativních modelů prostorového zasazení performance. Divadlo tady už není druh umění ani stavby, ale společenský, kulturní a politický podnik. Přestává být „schránkou“ představení a stává se místem společensko-politických setkání věnovaných lokální a globální realitě.

Dílny a prezentace se budou 11 dní zabývat budoucností architektury, divadla a příbuzných oborů, a možným vlivem nových žánrů performance, distribučních technologií a způsobů zapojení diváků na divadelní prostor. Zvaží možnosti prostorových umělců a architektů vynalézt prostory nebo uspořádání, které by dokázaly proměnit a znovu podnítit zájem veřejnosti o živé performance. Účastníci laboratoře prostřednictvím vlastní zkušenosti a společné práce prozkoumají, jak prostředí a intervence ovlivňují podobu měst a krajiny a jak jsou jimi sami ovlivňovány, a také, jak se vytvářejí a jak jsou vnímány divadelní akce.

Dílnu povedou / The workshop leaders are Omar Khan (USA), Jane Rendell (UK) & Andrew Todd (UK/FR).

THEATRE ARCHITECTURE NEXT: OPEN SPATIAL LABORATORY

The upper level of St Anne's houses an *Open Spatial Laboratory* where an ongoing 11-day international workshop is conducted with guest professors, presenters, panelists, and 21 emerging architects, artists, designers, performance-makers, and scholars who intend to occupy the border condition in order to look forward to where performance can be (dis)located. As the living heart of the Architecture Section, this 'performance space' is one of debate, discourse, and dialogue.

In the *Open Spatial Laboratory* – accessible to visiting colleagues and the general public – the selected participants collaborate and work with renowned international experts in theatre architecture, theory, and design to propose alternative models for siting performance. Here theatre is no longer considered art form or built form, but a social, cultural, and political venture; no longer a single receptacle of performance, but a sociopolitical meeting place that addresses local and global realities.

Over 11 days the workshops and presentations reflect on the architectural future of theatre and allied performing arts and what affects emerging spectatorial practices, performance genres, and distribution technologies might have on performance space itself. It considers how spatial artists and architects might imagine spaces or scenarios capable of transforming and re-inspiring public interest in watching live performance. Through embodied practice and collaborative action, the laboratory participants explore how environments or interventions influence and interact with the design of cities and landscapes as well as how theatrical events are produced and experienced.

TALKS

TALKS: O ARCHITEKTUŘE / ARCHITECTURE TALKS

Do debat byli pozváni / Invited speakers to the Architecture Talks are: Richard Sennett (USA), Marvin Carlson (USA), Arata Isozaki (JP), Charles Renfro (USA), Doina Petrescu (FR), Eva Jiříčná (CZ) and Václav Havel (CZ).

0,079 m

EXTRÉMNI KOSTÝM

S kostýmem pro živou akci se na PQ setkáváme v národních a studentských expozicích i během všech performancí a workshopů. V dramaturgii PQ 2011 byl vytvořen zvláštní prostor pro samostatnou prezentaci složek jevištní interakce, jako je kostým, světlo, zvuk...

Prvním impulsem, kterým jsme chtěli inspirovat kurátory jednotlivých expozic, aby obeslali tuto výstavu, bylo téma extrémní materiál, směřující spíše k formě než k obsahu. Tím, že jsme v prvopočátku akcentovali formu, vznikal volnější prostor pro výklad a vlastní interpretaci kurátorů a vytváření mostu k následnému obsahu a výpovědi vystavených děl.

Hledali jsme tedy materiál hraniční, nezvyklý, drzý, nečekaný, nezaměnitelný, kosmický, virtuální, nehmatatelný, rozpustný, světelný, zraňující, létající, extravagantní, odporný, deformující, technický, ekologický, znějící, technologicky inovativní, dekadentní, bizarní, eklektický, plovoucí... Na základě tohoto motivu se k nám začal vracet již extrémní kostým ve své celistvosti.

Extrém. Provokace. Extrémní kostým, extrémní materiál, extrémní využití, extrémní velikost, extrémní vztah... Extremisté provokují. I my jsme tímto slovem chtěli vyprovokovat jednotlivé kurátory. Spíše však k pozitivní reakci, k úvaze a hledání extrémního kostýmu v tvorbě umělců v jejich zemích. K hledání a nacházení neklasických, něčím výjimečných, neobvyklých a přesahových kostýmů.

Díla, která přicházela z celého světa, začala tvořit dosti zajímavou a na první pohled velmi nesourodou hmotu. Výběr kurátorů odrážel široké spektrum současných tendencí v této umělecké oblasti. Reflektoval teritoria, politický i sociologický aspekt v jednotlivých zemích, míru tradice a experimentu, kulturní diverzity.

Jednotlivé kostýmy, objekty, záměrně vytrhujeme z jejich původního prostředí, neboť není naším jediným cílem vidět jejich funkci v originální akci. Spíše zastavit dramatický čas, ve kterém žijí, a ukázat divákům detail, formu i prožitek, který se při živé akci může přehlédnout nebo v jevištním toku projde příliš rychle. Vidíme zde kostýmy, které mají své kořeny v divadle, ale nyní často vznikají a žijí svůj život i mimo něj – je jedním ze záměrů této výstavy upozornit na rozmanitost prostoru a situací, v nichž se s kostýmy setkáváme. Vytrhujeme je z kontextu, ale nabízíme jim kontext nový. Instalaci v neutrálním prostoru, kde se pomocí ostatních medií vytvoří jiný, často až extrémní vztah. A tak, jak jim to bude umožněno, díla spolu začnou komunikovat ve svém vlastním rytmu a náladě...

Častými spoluhráči v konceptech těchto děl se staly živly. Vzduch, vítr, pohyb, voda, déšť, země, hlína, písek, oheň, světlo či tma rozehrávají své akce do mnoha různých kontextů a nálad. Metaforou a prostřednictvím materiálu, z něhož jsou vytvořeny, nám tlumočí svoje sdělení. Ledový oděv se rozpouští

teplem lidského těla, plášť je odlehčen a nadnášen vodou, která je jevištěm, světlo zhmotňuje svůj vnitřní objekt, multiplikované předměty denního použití vypráví příběh...

V životě mi prošly rukama i před očima tisíce kostýmů, oděvů a materiálů. Přesto mě stále fascinuje neutuchající kreativita umělců zabývajících se kostýmem jako primárním tématem a prostředkem k sebevyjádření, tvořících svá díla bez jakýchkoli předsudků. Na druhé straně se setkávám, a je to částečně i generační problém, s neochotou vnímat a akceptovat jiné než tradiční divadelní formy použití kostýmu. Dnes se navíc tyto hranice stále více stírají. V mnoha projektech, které zde představujeme, již základní rozdělení rolí: režisér–autor scénografie–autor kostýmů–herec, není. Často je autor konceptu zároveň výtvarníkem i performerem, producentem, grafikem... Za nezbytné považuji pochopit nutnost propojení tradice a této dnešní svobodné, někdy až bezbřehé tvůrčí uvolněnosti. Bez znalosti základního fundamentu a příznání si jeho nezpochybnitelnosti podle mě není možné se kvalitně pohybovat v nepřeberných možnostech dneška.

Mluvíme-li o tvůrcích, nezbyvá mi než připomenout pro mě velmi důležitou skupinu diváků této výstavy. Totiž ty, kdo naše ideje a představy realizují. Tedy kvalitní řemeslníky – naše spolutvůrce. Jsou podstatným činitelem našich realizací a je tedy i pro ně velmi významné a inspirující vidět rozdílné přístupy a požadavky jiných výtvarníků a autorů. Naše výstava je tak i pro ně signálem o smysluplnosti jejich počínání.

Zjistila jsem, že mám jeden menší osobní problém. Stejně jako učitelé na gymnáziu mají pocit, že pouze jejich předmět je nejdůležitější, já mám stejný pocit, jedná-li se o kostýmy. Jako aktivní kostýmní výtvarnice se v tomto oboru mnoho let pohybuji a se stále stejnou fascinací a radostí se nořím do nových témat, výzev a titulů. Prostě ten obor miluji. Přeceňuji ho stejně jako nesoudná matka své dítě, vidím vždy jeho prvořadost a důležitost. Je to bytostný vnitřní pocit, který si sama pro sebe pěstuji, protože mi dává impulzy a energii. Samozřejmě se zároveň usměřuji s vědomím jiných souvislostí a skutečné reality. Ta se od mých představ poněkud liší, ani tento obor nebývá podle mne akcentován v takové míře důležitosti, jakou jí chovám sama v sobě.

Možnost konfrontovat sebe i ostatní kostýmní výtvarníky s tvorbou kolegů z celého světa, s vědomím, že prožívají stejnou vášně a zaujetí ve své tvorbě, je fantastické. A proto považuji za důležité, že právě na PQ byl tomuto tématu dán dostatečný prostor a pozornost a děkuji všem, kteří tento čtyřletý proces iniciovali, podporovali a spolusdíleli. Díky!

Simona Rybáková

kurátorka projektu Extrémní kostým

EXTREME COSTUME

Costumes for live performances are a regular feature at the PQ's exhibitions as well as special performances and workshops. For the PQ 2011, we have created platforms for the presentation of individual aspects of theatre such as costume, lighting and sound. Our original impulse, which we hoped would inspire the various exhibitions' curators to partake in the Extreme Costume exhibition, was the theme of "extreme material," with a greater focus on form than on content. By emphasizing form from the very beginning, we wanted to create room for interpretation and for the creation of a bridge to the subsequent subject matter and testimony of the exhibited works.

We were thus looking for material that would be intense, unusual, daring, unexpected, unique, cosmic, virtual, intangible, diffuse, luminous, acerbic, elevated, extravagant, off-putting, deforming, technical, environmental, sonorous, technologically innovative, decadent, bizarre, eclectic, buoyant... With these motifs in mind, the idea of "extreme costume" began to take shape in its entirety.

Extreme. Provocation. Extreme costume, extreme material, extreme use, extreme size, extreme relationship... Extremists provoke. We, too, hoped that this word would provoke the curators; we wanted to provoke a positive response, contemplation, encouraging the curators to search for examples of extreme costumes in works by artists from their home countries. To seek out and find unconventional, exceptional and unusual costumes, costumes that broke free from established patterns.

The works that we received from all over the world began to form an exciting and at first glance highly heterogeneous mass. The curators' selections reflected the broad range of contemporary tendencies in this field of art. They reflected the individual countries' regional, political and sociological characteristics, their levels of tradition and experimentation, cultural diversity.

We have consciously removed the various costumes and objects from their original contexts, because our aim goes beyond showing their application within the original performances. We were interested in freezing time in order to draw the visitors attention to detail, form and experience that theatregoers often miss or that pass by too quickly during the action on stage. As a result, we are confronted with costumes whose roots may be in theatre, but which often are created and live their lives outside of theatre – one aim of this exhibition is to show the diverse spaces and situations in which we can encounter costumes. We have torn them out of context, but are offering them in a new context. We present them in a neutral space where, through the use of other media, we create new, sometimes extreme relationships. The works will thus begin to communicate with one another, gain new rhythms and moods...

The costumes frequently interact with the various elements – air, wind, movement, water, rain, earth, dirt, sand, fire, light or darkness give the various performances many different contexts

and atmospheres. The costumes present us with their messages using metaphors as well as the materials from which they have been made: clothing made of ice dissolves with the warmth of the human body, a cloak is lightened and lifted by the water that is the stage, light gives substance to its inner object, multiple items of everyday use tell their stories.

I have encountered thousands of costumes, pieces of clothing, and materials during my life, and still I continue to be fascinated by the endless creativity of artists for whom costumes are their primary theme and expressive tool. On the other hand, I have also encountered – and this is partially a generational issue – an unwillingness to recognize and accept non-traditional theatrical uses for the costume. But these boundaries are becoming increasingly blurred. Many projects being presented here no longer engage in the traditional division of roles among director, scenographer, costume designer, and actor. Quite often, the costumes have been designed by someone who is also an artist or performer, producer, graphic artist... I find it important that we understand the need to combine tradition with today's open-ended and often limitless creative freedom. Because, in my opinion, without a knowledge of the field's basic foundations and an admission of their inviolability, we can not truly find our bearings within today's inexhaustible possibilities.

I must also mention what I consider to be a highly important group for this exhibition: the people who actually realize our ideas and visions, i.e., skilled craftsmen, our co-creators. They are an important agent in realizing our ideas. Our exhibition thus also shows them that their work has meaning.

I have discovered that I have one little personal problem. Just as high school teachers often feel that their subject of instruction is more important than all the others, I feel the same way about costumes. As an active costume designer, I have spent many years in this field and delve into new themes, challenges, and performances with the same level of fascination and joy as always. Put simply, I love my field of work. I see it through the same rose-coloured glasses as a mother does her child, always seeing its paramount importance. It is a feeling deep within my essence, one that I have nurtured because it gives me inspiration and energy. Of course, I also keep my sense of perspective by being aware of other contexts and of the actual state of reality. And since reality differs somewhat from my own ideas, in my opinion this field is not usually given the kind of importance that I give it myself.

This exhibit represents a fantastic opportunity for myself and other costumer designers to confront themselves with works by their colleagues from around the world, with an awareness that they feel the same passion and captivation when doing their own work. For this reason, I consider it significant that the PQ has decided to devote sufficient room and attention to this subject, and I would like to acknowledge all those involved in initiating, supporting, and contributing to this four-year process. Thank you!

Simona Rybáková
Curator of Extreme Costume



Misha Le Jen, Russia – Boots

Projekt *Extrémní kostým* je součástí soutěžní Sekce zemí a regionů a tvoří jej výstava kostýmů, videí a fotografií, živé prezentace a diskuse.

Projekt uvolňuje kostýmy z původního kontextu představení a přibližuje je jako autonomní umělecká díla individuálních kvalit. Zahrnuje kostýmy užívané v divadle coby součást výpravy i kostýmy použité ve vizuálním umění jako objekty, prvky akce nebo prostředí.

Materiál sám o sobě je nahlížen jako médium s cílem představit nejen ty nejnovější materiály, ale i jejich užití a význam v performance. Takže zatímco výstava nabízí speciálně vytvořený a nasvícený prostor, v němž kostýmy „mohou mluvit samy za sebe“, pak doplňující fotografie, videa, písemný a zvukový materiál pomáhají „vyprávět příběh“ jednotlivých kostýmů v rámci výstavy.

Vystavené kostýmní projekty byly navrženy kurátory vystavujících zemí a regionů a vybrány kurátorkou a koordinátorkou projektu, Simonou Rybákovou a týmem PQ.

The *Extreme Costume* project is part of the competitive Section of Countries and Regions and consists of an exhibition of costumes, videos, and photos, as well as live presentations and discussions.

This project creates space for costume projects to be taken out of their original context of performance in order to be looked at 'close up' as autonomous art with individual quality. It includes costumes used in the theatre as part of the performance design components as well as costumes used in the visual arts as objects, elements of action, or environment.

The material itself is looked at as the medium here, with the aim of not only presenting some of the most innovative materials, but also its use and meaning within the performance. So while the exhibition provides specially designed space and lighting for the individual costumes to 'speak for their own', additional photos, videos, written and audio material are helping 'tell the story' of the individual costumes within the framework of the exhibition.

Presented costume design projects and artists have been proposed by curators of exhibiting countries and regions and selected by the project's curator and coordinator, Simona Rybáková and the PQ team.



Constance Höffmann, USA – Louis XIV

EXTRÉMNI KOSTÝM



Pat Oleszko – Betty Boob on the Beach, USA

Seznam vystavených projektů

Paweł Althamer (PL) *Společný úkol* // **Desirée Bastos** (BR) *Scene for a Costume* // **Paul Brown** (UK) *Aida–vodotěsná!*, Bregenz Festspiele (AT) // **Leo Fressato** (BR) *Dívka a podzim* (Teatro Novelas Curitibañas) // **Achim Freyer** (USA) *Hagen From Gotterdammerung* // **Karolína Heřmánková** (CZ) *Kultivar* // **Constance Hoffman** (USA) *Louis XIV* // **Marie Jirásková** (CZ) *My little pony* // **Eloise Kazan** (MX) *Svatební šaty královny Tamory* (Theater de la Paz, San Luis Potosí) // **Lise Klitten** (DK) *Šedesát devět* (workshop Istanbul) // **Nikolina Kostova** (BG) *Já, tvá duše* (Pro Rodopi Art Centär, Smoljan) // **Rolando “Rollie” M. de Leon** (PH) *Reyna Basura (Královna odpadků)* // **Misha Le Jen** (RU) *Extrémní Adamova roucha* // **Fruzsina Nagy** (HU) *Porsche*, Krétakör // **Pat Oleszko** (USA) *Betty Boob* // **Jana Preková** (CZ) *Body* // **Belina Radulović** (SI) *Cesta do Říma (Caravaggio)* // **Emma Ransley** (NZ) *Inhabiting Dress* // **Marina Reis** (BR) *Parangolixoluxo 2* (Barcelona, Španělsko) // **Francisca Rios – Madeleine Trigg – Cristina Valls** (UK) *Sútra* (Národní platforma festivalu SPILL) // **Hedra Rockenbach – Karin Serafin** (BR) *PFdSRFi – Trhlinky fikce o neodbytné realitě* (Teatro do Sesc Pinheiros Sao Paolo) // **Mariaelena Roqué** (ES) *Aurembiaix – žena Luna* // **Iván Sánchez** (MX) *Oslava Ukručníků*, (Festival Internacional de Calle de Zacatecas) // **Lauren Skogstad** (NZ) *Becoming* // **Youlian Tabakov** (BG) *Poznámky o kráse* (Salongen, Teater Giljotin, SE) // **Konstantinia Vafeiadou** (GR) *Inspirováno Beckettem/Retrospektiva* (Lilian Baylis Studio, Londýn, UK; Technopolis (Gazi), Atény,GR) // **Pirjo Valinen** (FI) *Tělo a povrch* // **Yi-Meei Wang** (TW) *Pramínek krve* // **Yu-Teh Yang** (TW) *Body sound*

List of exhibited projects

Paweł Althamer (PL) *Common Task* // **Desirée Bastos** (BR) *Scene for a Costume* // **Paul Brown** (UK) *Aida–waterproofed!* (Bregenzer Festspiele, AT) // **Leo Fressato** (BR) *The Girl and Autumn* (Novelas Curitibañas Theatre) // **Achim Freyer** (DE) *Hagen From Gotterdammerung* // **Karolína Heřmánková** (CZ) *Kultivar* // **Constance Hoffman** (USA) *Louis XIV* // **Marie Jirásková** (CZ) *My little pony* // **Eloise Kazan** (MX) *Queen Tamora’s Wedding Dress* (Theater de la Paz, San Luis Potosí) // **Lise Klitten** (DK) *Sixty-Nine (workshop in Istanbul)* // **Nikolina Kostova** (BG) *I, Thy Soul* (Pro Rodopi Art Centre / Smolyan State Theatre) // **Rolando “Rollie” M. de Leon** (PH) *Reyna Basura (Queen of Trash)* // **Misha Le Jen** (RU) *Extreme Birthday Suits* // **Fruzsina Nagy** (HU) *Porsche*, (Krétakör) // **Pat Oleszko** (USA) *Betty Boob* // **Jana Preková** (CZ) *Body* // **Belina Radulović** (SI) *A Journey to Rome (Caravaggio)* // **Emma Ransley** (NZ) *Inhabiting Dress* // **Marina Reis** (BR) *Parangolixoluxo 2* (Barcelona, ES) // **Francisca Rios – Madeleine Trigg – Cristina Valls** (UK) *Sutre* (SPILL Festival National Platform) // **Hedra Rockenbach – Karin Serafin** (BR) *PFdSRFi* (Sesc Pinheiros Theatre) // **Maria Elena Roqué** (ES) *Aurembiaix Moon Woman* // **Iván Sánchez** (ES) *Celebration of the Cruel Ones* // **Lauren Skogstad** (NZ) *Becoming* // **Youlian Tabakov** (BG) *Foot notes about beauty* (The Salony, Teatar Giljotin, SW) // **Konstantinia Vafeiadou** (GR) *Inspired by Beckett/Retrospective* (Lilian Baylis Studio, London/ Technopolis (Gazi), Athens) // **Pirjo Valinen** (FI) *Body and Surface* // **Yi-Meei Wang** (TW) *The Spurt of Blood* // **Yu-Teh Yang** (TW) *Body sound*

TALKS

TALKS: O KOSTÝMU / COSTUME TALKS

Série přednášek a diskusí, které doprovázejí výstavu *Extrémní kostým*. Setkávání s kostýmními návrháři, designéry a odborníky přiblíží návštěvníkům kostýmní tvorbu z hlediska různých oborů, kultur a návrhářských přístupů – extrémní podmínky kostýmní tvorby a extrémní strategie vystavování a předvádění kostýmů v divadle, v kontextu výtvarného a performačního umění a na poli módy. Kurátorkami a moderátorkami debat o kostýmu jsou Simona Rybáková (CZ) a Donatella Barbieri (UK).

Costume Talks is a series of presentations and discussions accompanying the *Extreme Costume* exhibition. Sessions by costume artists, designers and experts will explore costume design from points of view of different disciplines, cultures and designing strategies, looking into extreme conditions of making costumes, as well extreme strategies of exhibiting and performing costume in theatre, visual arts, performance art as well as fashion. Costume Talks are moderated and co-curated by Simona Rybáková (CZ) and Donatella Barbieri (UK).

Hovořit budou / Speakers include:

Caroline Evans (UK), Rosane Muniz (BR), Lucie Loosová (CZ), Rolie de Leon (PH), Pat Olezsko (USA), Misha Le Jen (RU), Mareunrol's (LV), Rosane Muniz (BR), Rosalinda Lourens (NL) & Karolína Heřmánková (CZ).

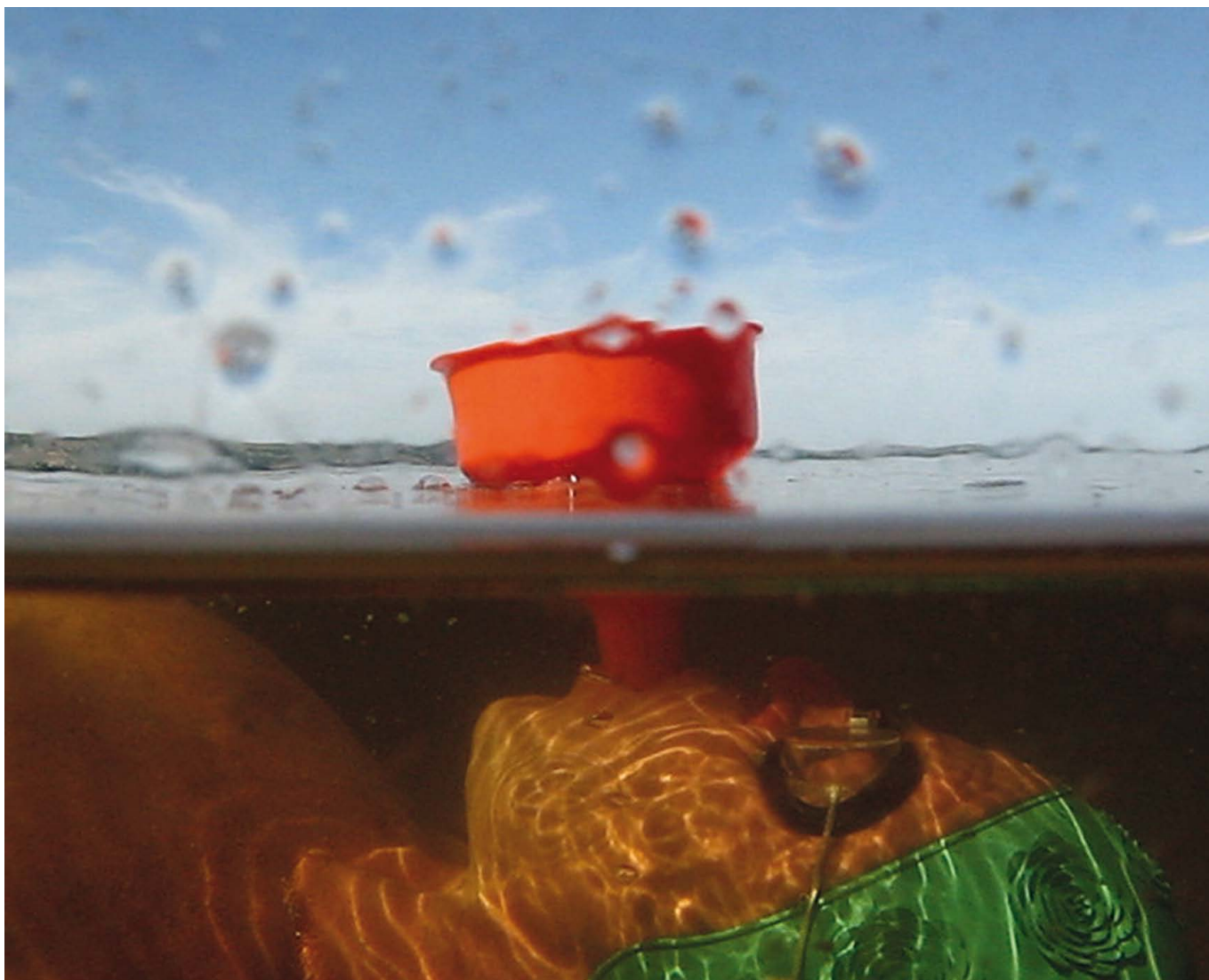

Misha Le Jen, Russia – Funnel, ph.: Yulia Lezhen

Debaty o možnostech a hranicích vystavování scénografie na Pražském Quadriennale probíhají už delší dobu. Vystavovat – a tedy fixovat v čase a prostoru – jednu ze součástí umění, jehož podstata spočívá v proměně složitého komplexu složek v čase a prostoru, je úkol téměř sisyfovský. V případě vystavování světelného designu je celá situace ještě složitější. Ubývá-li hmotných artefaktů v oblasti scény či kostýmu, jak potom vystavovat neustále se měnící nehmotnou substanci, která plyne s hercem a zvukem v čase a prostoru představení? Je vůbec možné světlo vystavovat bez kontextu prostoru a dalších částí inscenace? Jak zachytit významové změny, které vychází ze subtilních změn světelných a barevných hodnot? Jak rozlišit, nakolik je autorem výsledného vizuálu inscenace scénograf, režisér nebo světelný designer?

Světlo v divadle už dlouho neslouží k „osvětlení“ nebo zviditelnění postav a předmětů na scéně. V průběhu 20. století se stalo dramatickým elementem v pravém slova smyslu. Dnes jej chápeme jako výtvarnou vrstvu neoddělitelně spjatou s technologickou stránkou, která má však hodnotu nejen estetickou, ale také významovou. Světlo je „duše inscenace“, jak psal už Adolphe Appia. Pomáhá budovat její logiku a smysl. Světlo v představení vypráví, a tedy spoluvytváří jeho dramaturgickou linii. V různých žánrech má využití světelného designu různé funkce i možnosti:

jinou roli sehraje v tanečním představení, jinou v opeře. V činohře, která není vázána časovým kódem hudby, může světlo v momentě ticha dopovědět příběh nezastupitelným způsobem. Obecně můžeme říci, že světelný designer má v divadle stejnou funkci jako kameraman ve filmu. Vedle toho může světlo fungovat jako stavební prvek, jako součást architektury jevištního nebo divadelního prostoru, který může úplně nahradit fyzickou scénu.

Světelný design je disciplína, která se neustále rozrůstá a vyvíjí. V současné době jako zdroj světla fungují i projektory a za součást světelného designu považujeme také video, 3D animace a multimédia. V rámci projektu *Světlo a zvuk* PQ 2011 se pokusíme zmapovat rozmanitý svět současného světelného designu v nejrůznějších jeho podobách prostřednictvím několika vybraných významných umělců s osobitým rukopisem, působících v různých oblastech a žánrech: Felice Ross (IL), Olaf Winter (DE), Arjen Klerkx (NL) a Francisco Aleu Riera (ES). Pomocí jejich prezentací, diskusí a fotografických výstav jejich prací se tak pokusíme zachytit alespoň na chvíli nezachytitelné a podat zprávu o současném světelném designu.

Boris Kudlička

kurátor světelného designu a multimédií

LIGHT & SOUND

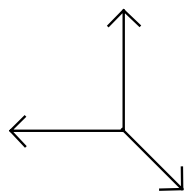

The possibilities and limitations of exhibiting scenography have been discussed at the Prague Quadrennial for long. Displaying one of the components of performance, and thus fixing it in time and space, involves transforming an intricate complex of elements in time and space. It is almost a Sisyphean task. When exhibiting lighting design, the situation is even more complicated. If the material artefacts of the stage and costume are gone, how do we present a constantly changing intangible substance that flows with the actor and the sound in the time and space of the performance? Is it at all possible to exhibit performance lighting without the context of space and the other components of a production? How can we capture the shifts of meaning derived from subtle changes in the values of light and colour? How can we determine who is the author of the resulting visual aspect: the scenographer, the director, or the lighting designer?

In theatre, light has long ceased to serve just the purpose of 'illumination' or making characters and objects on stage visible. Over the course of the 20th century it has become a dramaturgical element in the true sense of the word. Today we regard it as an artistic element, indelibly tied up with the technological side, but possessing also both an aesthetic quality and meaning. Light is 'the soul of a performance', as Adolphe Appia has written. It helps to put together the logic and sense of the production. In a performance, light narrates and thus co-shapes the dramaturgical line. In different genres the use of

lighting design has different functions and different possibilities: it plays a certain role in a dance performance, a different one in opera. In drama, which is not tied to any musical time code, at a moment of silence light can in a unique way be a crucial addition to the story. In general, we might say that the lighting designer occupies the same function in the theatre as the cameraman in film. In addition, lighting can function as a constructive element, as part of the stage architecture or the theatre space, which can fully substitute for a physical stage.

Lighting design is a field that is constantly growing and evolving. Nowadays, projectors are even used as a lighting source, and we regard video, 3D animation, and multimedia as elements of lighting design. As part of the *Light and Sound* project at the PQ 2011 we will attempt to chart the variegated world of contemporary lighting design in all its diverse forms by showcasing several selected prominent artists, each with a distinctive style and working in different fields and genres: Felice Ross (IL), Olaf Winter (DE), Arjen Klerkx (NL), and Francisco Aleu Riera (ES). Through their presentations, discussions with them, and photo exhibits of their work we will try, at least for a moment, to capture what cannot be captured and provide a report on contemporary lighting design.

Boris Kudlička

Curator of the Lighting Design and Multimedia

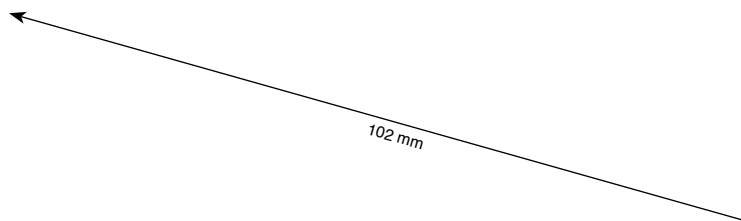

V uměleckém zvukovém designu nejde o technologie, hudební nástroje nebo mluvené slovo, ale o zkoumání energie, která rozechvívá vzduch, o fyzikální děj, který, ať už ho způsobuje cokoli, v nás vždy vyvolá nějakou emocionální odezvu. Tyto vlny neustále se měnícího tlaku vzduchu definují naše vnímání prostoru, i naše prostory emocionální, duchovní a psychické. Pomáhají nám porozumět okolnímu prostředí a hlavně sobě samým. Sluch nám poskytuje obrovské množství informací, které se učíme (často podvědomě) chápat a zpracovávat a které nám pomáhají se rozhodovat. Zvuky posloucháme a na zvuk reagujeme každý den a každou sekundu od našich asi 4 měsíců věku až do smrti. Oči můžeme zavřít, ale uši ne. Můžeme odvrátit zrak, ale nikoliv sluch. Zvuk je všudypřítomný a přehlížet ho znamená vzdát se jednoho z nejdůležitějších prostředků poznávání našeho světa.

Tento úžasný, sdělný a barevný zvukový doprovod života příliš často přehlízíme, slyšíme ho, ale neposloucháme, často si ho ani nevšimneme nebo ho z vědomí zcela vytěšujeme.

Chtěl bych vás, čtenáři, požádat, abyste se na chvíli tam, kde jste, zastavili, zaposlouchali se a soustředili se na zvuky kolem sebe, vnímali je a užívali si zvukovou kulisu. Co slyšíte? Hučení ledničky nebo zvuk, kterým sousedova televize (i přes silné stěny) rozechvívá vzduch ve vašem pokoji? Tyto zvuky patří do složitého univerzálního jazyka, který nám nejen předává informace, ale také obohacuje naše životy. Měli bychom se snažit mu porozumět a těšit se z něho.

Každá věc má příběh, který chce vyprávět... Stačí naslouchat.

Zvuky hudebních nástrojů a lidského hlasu poznáváme nejsnadněji a od raného věku se jim učíme porozumět a oceňovat je. Zvuky hudebních nástrojů a lidského hlasu lze zapsat do not nebo jako slova, často pomocí pravidel vynalezených před tisíci lety. Mnohotvárný šum města nebo (ne)klidné ticho zahrady už tak snadno popsat nelze, částečně proto, že jejich vztah k tónům a rytmu je abstraktnější a částečně proto, že jsou z podstaty nepředvídatelné. Matematická pravidla, na kterých je založena hudba nebo gramatika a která dávají podobu našemu písemnému projevu, jsou pro nás příliš složitá, pokud se jimi pokusíme zapsat běžnou zvukovou kulisu tak, aby ji později mohl někdo reprodukovat. Emocionální reakce, které informace nesené touto zvukovou kulisou vyvolají, mohou být však stejně sdělné jako mluvené slovo nebo hudební skladba a obsahovat informace, kterým okamžitě porozumíme. Pochopení a docenění této skutečnosti je pro mě klíčem k práci se zvukem, počátkem každého zvukového dobrodružství, které podnikám.

Film, televizní pořad nebo počítačová hra nám bez zvuku budou často připadat prázdné, stejně jako sportovní klání bez halasu těch, kdo povzbuzují soupeře k úspěchu. Všichni víme, že ticho nás může děsit nebo dezorientovat (a je také důležitou barvou v paletě zvukového designera), ale bohatým sluchovým vjemům, které denně přijímáme, už ne vždy přiznáváme zásluhu na tom, jak nás uklidňují a neustále nám připomínají, že jsme naživu.

Jako autoři představení a mediálních obsahů bychom měli brát zvuk velmi vážně a zajímat se o víc než pouhou vizuální potěchu těch, se kterými se chceme o naši práci podělit. Musíme přijmout, prozkoumat a uvědomovat si nepochybnou emocionální sílu, kterou na publikum působí tato fyzikální energie.

Umělci se zvukem do jisté míry zabývali vždy, nicméně rychlost i hloubka jejich zkoumání zvuku se v posledních letech znatelně zvýšily. Mnozí umělci dnes vytvářejí zvuky a zvukové krajiny naprosto z čehokoli, co dokáže rozhybat vzduch a vytvořit zvukové vlny. Co se týče tvorby a vnímání zvuku, žijeme rozhodně v revoluční době. To, co bylo donedávna považováno za hudební populární střední proud, se dnes rozpadá spolu s korporacemi, které ho stvořily, zatímco zvukoví umělci jsou čím dál plodnější a hrají obrovskou roli v nabourávání a proměňování našeho vnímání zvuku a práce s ním. Mnozí tito zvukoví revolucionáři rozvíjejí své schopnosti při spolupráci s divadlem, tancem a performativními projekty, přičemž objevují hloubku svých možností, jak ovlivňovat emoce publika a jeho vnímání prostoru. Zároveň také poznávají, rozvíjejí a propagují méně obvyklé zvukové techniky. Tito moderní průzkumníci zvuk často inovují pomocí posouvání, zkreslování, samplování, syntézy a rekonstrukce nahraného materiálu, nalezených předmětů a hudebních nástrojů (tradičních nebo vytvořených, aby vydávaly určité zvuky), a to nesčetnými způsoby za pomoci obrovské škály hudebního softwaru a hardwaru, který mají k dispozici.

Má vlastní zkoumání zvuku mě zavedla na mnohé nekonečné stezky i do slepých uliček v bezbřehém hledání emocionálních podnětů, které se mohou a nemusejí hodit pro konkrétní projekty, na kterých pracuji. Podle mých zkušeností mají tradiční divadelní formy stále co objevovat a v tuto chvíli jako by se více zabývaly dílčími problémy financí a úvazků než skutečným zkoumáním lidské duše a existence. Mnohé lze přičíst na vrub světové ekonomické krizi, ale mou vlastní práci patrně nejvíce ovlivňuje krácení produkčních rozpočtů, časů i zázemí. To mě vedlo ke zkoumání nových způsobů, jak se podělit o své zvukové příběhy, a nových médií, která mi toto umožní. Uklidňuje mě vědomí toho, že z krize často vzejde skvělé umění a design, které motivuje zvýšená potřeba sebevyjádření a pohání vynalézavost s malou příměsí zoufalství (což je směs molotovské výbušnosti).

Jednou z největších poct, které se mi kdy dostalo, je nabídka Pražského Quadriennale stát se jejich vůbec prvním kurátorem zvukového designu. Tato nabídka zároveň potvrzuje, že zvukový design a zvukové umění dospěly a etablovaly se jako právoplatné samostatné obory, které tvoří důležitou součást divadelní a performativní tvorby. Byl jsem postaven před obtížný úkol rozhodnout, koho pozvat do Prahy, aby s námi mohl sdílet své myšlenky, práci a na chvíli i život. Mou prací, mě i mé kolegy a spolupracovníky ovlivnilo a inspirovalo mnoho osobností. Seznam je dlouhý, ale chtěl jsem si být jist, že návštěvníci PQ u nich najdou (pokud už nenašli!) stejnou inspiraci jako já. Poslouchejte.

Steven Brown
kurátor zvukového designu



Arjen Klerkx – Mephisto, ph.: Koen Broos



Enrico Bagnoli – Die Walküre, Teatro alla Scala, 2010, ph.: Koen Broos

Sound design in art isn't about technology, musical instruments, or spoken words, it's about exploring the energy that vibrates the air, a physical action which, however created, will always cause some kind of emotional response within us. These waves of constantly changing air pressure define our perceptual, emotional, spiritual, and psychological spaces. They help us to understand our environment and most importantly ourselves. What we hear provides each one of us with an enormous amount of data, which we learn to comprehend and process (often subconsciously). This information then enables us to make informed decisions. Listening and responding to sound is something we do, every second of every day from around four months before we're born until the day that we die. We can shut our eyes but we can't shut our ears, we can look away but we can't listen away. Sound is omnipresent and to ignore its existence is to dismiss one of the most important tools we use to understand our world.

All too often we take the amazing, informative, and colourful soundscape that constantly underscores our lives for granted, hearing it but not really listening, often not even acknowledging its presence and sometimes even filtering it from our consciousness completely.

I'd like to ask you, the reader, wherever you are right now, to stop, take a moment and listen, really concentrate and focus on the sound surrounding you, absorb your underscore and enjoy it. What do you hear? The hum of a refrigerator, or the sound of a neighbour's television set vibrating the air in your room (through walls you thought were solid)? These sounds are all part of a complex, universal, language, which not only informs us but can also benefit and enhance our lives. We need to take the time to learn, appreciate, and understand it.

Every object has a story which it wants to share...you just have to listen.

The sounds made from musical instruments and the human voice are the most easily recognisable and ones we learn to appreciate and understand, above all others, and from a very early age. Sounds that are made by musical instruments and the human voice can be written down as notes on a manuscript, or words on a page, often using rules which were devised thousands of years ago. The complex hum of a cityscape, or the peace and (un)quiet of a garden are less easily transcribed in such ways, partly because they are abstract with regard to tone and rhythm and partly because they're often non-predictive in nature. The mathematics that forms the basis for musical composition and grammar, which shapes how we write, may be much too intricate for us to similarly transcribe our everyday underscore in a way that everybody can interpret. Nevertheless, the emotional responses caused by the information contained within a soundscape can be just as informative as any conversation, or piece of music, and as such contain messages that we can all easily understand. For me, understanding and appreciating this is the key to my sound practice, it's my way in, the start of every sonic journey I take.

A film, television programme, or computer game deprived of a soundtrack will often feel very empty, as does a sporting event without the sound of those urging the competitors on to success. We all recognise that silence can both scare and disorientate us (and it's also an important colour in the sound designers palette), yet we don't always give the enormous amounts of auditory sensations we experience everyday the credit it deserves for comforting us and most importantly, constantly reminding us that we're alive.

So as creators of performance and media we need to take sound very seriously and look beyond just visually delighting those we hope to share our work with. We need to accept, investigate, explore and be aware of the undoubted emotional power caused by affecting our audiences with this physical energy.

Artists have always explored sound to some extent, but the pace and depth of this exploration has noticeably increased in recent years, many artists are now creating sounds and soundscapes from absolutely everything and anything that moves air and produces sound waves. Today is certainly a revolutionary time with regards to the creation and appreciation of sound. What was considered as the popular mainstream in music is now disintegrating along with the corporations that made it so whilst sound artists have been increasingly productive and playing an enormous role in challenging and changing the way we all perceive, appreciate, and interact with sound. Many of these sonic revolutionaries develop their skills while collaborating on theatre, dance, and performance projects, and in doing so are able to fully explore the power they have of being able to affect an audience's emotions and sense of space while also exploring, developing, and promoting less traditional sound making practices. These modern day sonic explorers are often re-imagining sound by stretching, distorting, sampling, synthesizing, and reconstructing recorded source material, found objects, and musical instruments (either traditional, or created to produce a particular sound) in numerous ways while truly benefiting from the abundance of sound manipulation software and hardware available to them.

My personal exploration of sound has led me down many endless avenues and cul-de-sacs, a never-ending search for emotional stimuli which may or may not be used in any given production I find myself working on. From my own experience, traditional forms of theatre still have much to learn and right now seems more engaged in the micro-management of funds and personnel rather than concentrating on any real exploration of the human soul and condition. The world economic crisis has much to answer for, but decreasing production budgets, time, and facilities are the things that are perhaps affecting my own practice most significantly. This has led me to investigate other ways to share the sonic stories I have to tell and other mediums in which to be able to do this. I'm comforted by the knowledge that out of any recession and depression often comes great art and design, created out of an increased need for self expression and fuelled by inventiveness and a little despair (a heady cocktail of Molotov proportions).

One of the greatest honours I've ever received was the invitation from the Prague Quadrennial to be their first ever Sound Design Curator. With this invitation comes the recognition that sound design and sound art has now come of age and has established itself as an important discipline in its own right, an important part of the collaborative theatre/performance making process. I was faced the difficult challenge of selecting just who I should invite to Prague to share their thoughts, work, and (for a short while) their lives with

us. So many people have inspired and informed me, my work, my collaborators, and my peers. The list was pretty long, but I wanted to ensure that the visitors to the PQ would hopefully be as inspired by these people (if they weren't already!) as I have been. Listen.

Steven Brown
Curator of Sound Design



Hans Peter Kuhn, Denmark – Munkemose + Eventyrhavenparks, Odense, ph.: Gerhard Kassner

Jedním z cílů Pražského Quadrenniale 2011 je vytvořit prostor pro prezentaci co nejširšího rozsahu disciplín a žánrů spojených s performance a scénografií. Projekt *Světlo a zvuk* experimentuje se způsoby prezentace světelného a zvukového designu v rámci této mezinárodní výstavy. Zařazení světelného a zvukového designu do Pražského Quadrenniale je uznáním významu světelného a zvukového designu a jejich tvůrců pro současné performing arts. Projekt *Světlo a zvuk* obsahuje interaktivní prezentace, panely, a diskuse předních umělců, *Zvukovou kuchyni* nabízející zvukové instalace a performance a výstavu světelného designu *Světlo promlouvá*. Projekt se koná na Nové scéně Národního divadla. Kurátorem části o světelném designu je Boris Kudlička (SK), kurátorem pro zvuk je Steven Brown (UK).

One of the aims of the Prague Quadrennial 2011 is to create space within the exhibition for presentation of a larger variety of disciplines and genres connected to performance and scenography. *Light and Sound* project is experimenting with ways of presenting lighting and sound design within the framework of this international exhibition. The inclusion of lighting and sound design within the Prague Quadrennial recognizes the contribution lighting and sound design, and those who create work using these media, have upon the performing arts today. The *Light and Sound* project includes interactive presentations, panels, and discussions given by leading practitioners, The *Sound Kitchen* of sonic installations and performances, and a lighting design exhibition *Light Speaks*. Project takes place at New Stage venue ex-Laterna Magika theatre. Lighting design parts of the project is curated by Boris Kudlička (SK) and sound design aspect by Steven Brown (UK).



Hans Peter Kuhn – Undefined Landscape, ph.: Tadashi Yamamoto

VÝSTAVA SVĚTLO PROMLOUVÁ

Výstava světelného designu pojmenovaná *Světlo promlouvá* představuje díla významných světelných designérů a zároveň i přehled unikátních postupů ve světelném designu. Výstava je experimentem, který dále zkoumá jednu ze základních otázek Quadrenniale: jak vystavovat pomíjivé? Kurátorský koncept pracuje s ideou, že světlo je nezachytitelné médium, stále se měnící v čase a prostoru, přičemž při reprezentaci na výstavě se ztrácejí nuance významů. Výstava také pokládá otázku, kdo je autorem výtvarné stránky? Scénograf, nebo světelný designér? Výběr děl obsahuje práce pro divadlo a operu venkovní akce a instalace.

LIGHT SPEAKS EXHIBITION

The lighting design exhibition titled *Light Speaks* shows the work of prominent lighting designers, presenting an overview of unique lighting design languages. The exhibition is an experiment that further explores one of the Quadrennial's main questions: how is the ephemeral exhibited? The curatorial concept works with the idea that lighting is an intangible medium, continuously changing in time and space where meaningful nuances are lost in the representation within an exposition. The exhibition also raises the question of who is the author of the visuals? The scenographer or the lighting designer? The final selection includes work for the stage and open air events as well as installations.

Na výstavě budou představeny práce těchto autorů / The exhibiting artists include work of:

Jennifer Tipton (USA), Fabrice Kebour (FR), Enrico Bagnoli (IT), Franck Evin (DE), Philippe Amand (MX), Marc Heinz (NL), Paule Constable (UK), Felice Ross (IL), Wojciech Puś (PL), Willie Williams (UK), Xóchitl González (MX), Jan Komárek (CZ), Jean Kalman (FR), Olaf Winter (BE) and Gleb Filshinsky (RU), a mnoho dalších / among others.



Marc Heinz – Rusalka



Xochitl Gonzales – Ex-stasis

PREZENTACE PRO ZVUKOVOU KUCHYNI

Performance a prezentace ve *Zvukové kuchyni* zkoumají nová zvuková média, jak na nás působí a jak je lze využít v živé performanci. Kurátorská koncepce byla nakloněna dílům hraným nebo aktivovaným živě pomocí notebooků či jakýchkoli jiných mobilních zařízení (např. iPodů, iPadů, mobilních telefonů, kazetových magnetofonů, atd.) a ukázkám tvorby pro performance nebo divadelní představení, která využívá internet k zapojení spolupracovníků z jiných částí světa, nebo je složena z terénních nahrávek pořizovaných na Pražském Quadriennale. *Zvuková kuchyně* představuje práce zvukových umělců, zvukových designerů, hudebníků a performerů z 10 zemí.

Seznam zúčastněných umělců / List of artists involved:

Milan Steigerwald (CZ) // Igor Drevalov (RU) // Gnowee (FR) // Brad Berridge & Vinnie Olivieri (USA) // Jan Jeffer (IR) // Antonis Antoniou (CY) // George Ye (USA) // Antonio Della Marina (IT) // Viktor Rasmussen (DK) // S/M (CZ) // Matt Stines (USA) // Rick Malone (USA) // Pavlo Bossy (USA) // [Open m0de] collective / Sjoerd Leijten (NL) and Maria Karagianni (GR) // Andrew Playford (UK) // Jorge Schellekens (NL) // Karen and Patrick Lauke (UK) // Richard Thomas (USA) // Omar Ramos (USA) // Paultre Gregoire (FR) // Haywire Helium / Johanna-Mai Vihalem & Anar Yusufov/ (EE) // Adre Jorge Castilho Santana (BR) // Matthew Sansom (UK) // Jan Závěský (CZ) // Juan Ernesto Díaz (ES)

THE SOUND KITCHEN PRESENTATION

The *Sound Kitchen* performances and presentations are an exploration of new sound media and how it affects us and ways of using it in live performance. The curatorial concept encouraged pieces that were created to be played, or activated, live using a laptop computer, or any other type of mobile device (e.g. iPod, iPad, mobile telephone, cassette recorder, etc.) and work which has been previously developed for a performance, or theatre piece, that somehow involves internet participation from collaborators elsewhere in the world or is composed with field (location) recordings made at and during the Prague Quadrennial. The *Sound Kitchen* presents the work of sound artists, sound designers, musicians, and performers from 10 countries.

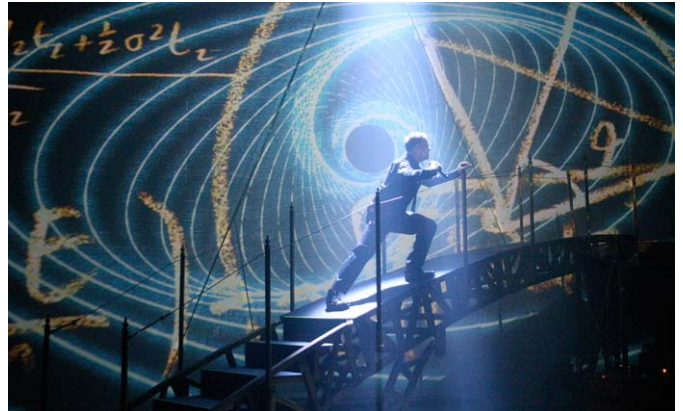

Willie Williams, Darren Hayes – Time Machine Tour

TALKS

TALKS: SVĚTLO A ZVUK / LIGHT AND SOUND TALKS

Cyklu diskuzí a prezentací na Nové scéně Národního divadla se účastní nejpřednějších umělců z oboru. Diskuse o zvuku se zaměří na zvuk v performanci z pohledu zvukového umění, hudby, zvukového designu a zvukových instalací. Budou se zabývat hledáním nových uměleckých přístupů k tvorbě prostorových zvukových prostředí pro performance a klást otázky týkající se vlivu nových technologií na zvukové umění. Diskuse o světle prozkoumají světelný design prizmatem postupů tvorby prostorových vztahů v představení pomocí světla a jeho typické charakteristiky používané různými umělci. Součástí projektu je diskuse o vlivu, jaký má způsob používání světla Josefa Svobody na současné divadlo.

Light and Sound Talks is a series of discussions and presentations at the New Stage ex-Laterna Magika theatre with some of the most prominent artists in the field. Sound Talks is considering art of sound in performance from points of view of sound art, music, sound design and sound installation. It will question new artistic strategies of creating spatial sound environments in performance as well as influence of new technologies on the art of sound.

Light Talk will look into lighting design strategies of creation of spatial relations within performance as formed by lighting as well as specific qualities of light used by individual artists. Project includes a discussion about influence of Czech scenographer Josef Svoboda's use of lighting in contemporary theatre.

Do debat byli pozváni / Invited speakers to the Light and Sound Talks are:

Tod Machover (USA); Scanner (UK); Hans Peter Khun (DE); David Vrbík (CZ), Timo Muurinen (FI), Felice Ross (IL); Olaf Winter (DE); Arjen Klerkx (NL); Francisco Aleu Riera (ES), Barbora Příhodová (CZ), Vít Havránek (CZ) a další / among others

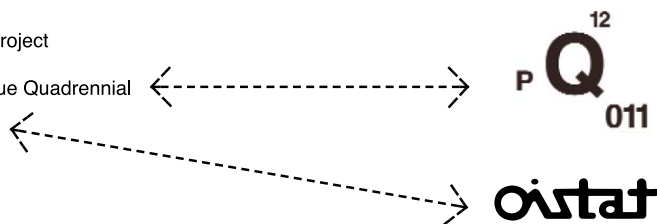

Scenofest se od roku 2003, kdy jej vedli Pamela Howard a Michael Ramsaur, neustále rozvíjí a obohacuje. V roce 2007 se stal ústředním projektem PQ. Zabydlel se v srdci Průmyslového paláce, kde vyrostlo jeviště Scenofestu, které na sebe vzalo podobu geniálně vystavěného kartonového divadla Box Theatre a osmnáctimetrové Babylonské věže, v níž se konaly workshopy a performance po celé PQ. Tyto aktivity doplnily studentské performance na třech dalších místech a tvůrčí dílny, kterých se zúčastnily stovky studentů. Scenofest tehdy dosáhl vskutku velkolepého výsledku.

V roce 2011 se z Průmyslového paláce přesuneme do historického jádra Prahy a Scenofest na sebe vezme podobu dynamické rozmluvy se samotným městem, jeho budovami, dějinami a příběhy. Mezi projekty pro více než 1 500 studentů budou převážně workshopy a performance, které využijí jedinečné příležitosti zapojit se do intersekcce divadla a architektury, vizuálního, zvukového a mediálního umění.

Letošní Scenofest se zaměřuje na významný rozvoj nových technologií a médií, které nám jsou k dispozici jak v umělecké práci, tak v sociální oblasti. Při práci na Scenofestu jsme sociální síť používali v přípravné fázi PQ, kdy jsme propojovali různé mezinárodní skupiny s našimi projekty. Budeme je využívat i v průběhu PQ, abychom našim divákům zprostředkovali nejnovější informace a zapojili je do jedenáctidenního maratónu debat, událostí a happeningů. Doufáme, že dojde k navázání vztahů, které přetrvávají samotná představení či společnou práci v rámci Scenofestu.

Novinkou Scenofestu je projekt *Šest jednání*, jehož výchozím bodem je samotné město. V rámci tohoto projektu vzniklo šest mezinárodních studentských týmů, které ve spolupráci s uznávanými umělci umožní divákům zažít část Prahy zcela novým způsobem a odhalit její skrytý příběh prostřednictvím site-specific performance či instalace.

Přes den obsadí Jungmannovo náměstí *Pouliční příběhy* – na čtyřicet představení, která budou chtít zaujmout pozornost kolemjdoucích a zastavit jejich rychlý průchod městem pomocí uměleckého díla „promlouvajícího“ univerzálním výtvarným jazykem. Kritériem pro výběr přihlášených představení byl způsob, jakým mohou město obohatit, jak město využijí jako

scénu pro své představení a jak chtějí zapojit náhodné diváky. Po několika večerů se v rámci *Příběhů z DISKU* představí studenti z celého světa, kteří své příběhy odvypráví zejména pomocí zvuku a světla. Po představení budou následovat diskuse, v nichž se studenti a pedagogové podělí s diváky o zkušenosti a zážitky z tvůrčího procesu. Jádrem Scenofestu je však série workshopů. V letošním roce jsme dostali jedinečnou možnost využívat celou DAMU, další historickou budovu plnou ateliérů a dílen, která se nachází kousek od Karlova mostu. Bude se zde konat více než padesát jedno- a dvoudenních workshopů, které povedou špičkoví umělci z mnoha oborů současného umění.

Scenofest je vzdělávací projekt OISTATU a PQ. Zkratka OISTAT označuje Mezinárodní organizaci scénografů, divadelních architektů a techniků a jejím posláním je podnícení diskuse a propagace mezinárodní spolupráce těch profesí, které se podílejí na vytvoření živých představení. Scenofest je ztělesněním těchto vizí, které v roce 2011 reprezentují projekty, na jejichž přípravě se podílel mezinárodní tým designérů, producentů a pedagogů. V jeho čele stojí Jessica Bowles (UK), Michaela Stránská (CZ), James McKernan (CAN) a Wei-Wen Chang (TW) a mezinárodní tým kurátorů dílen.

Studenti vždy zastávali významné pozice v rámci příprav a koordinace Scenofestu. Zásadní roli tentokrát mají studenti: Peter Reed, asistent produkce, a James Cawson, vedoucí sociální kampaně z Central School of Speech and Drama (UK), Marlies Germanus z Nizozemí, která se postarala o technické vedení dílen, či asistentka produkce Inés Iglesias z Uruguaye. V průběhu Scenofestu zde pak budou pracovat týmy studentů z York University (CA) a RITS, Erasmus Hogeschool Brussels (BE).

Veškerá tato činnost by byla nemyslitelná bez pomoci našeho skvělého mezinárodního týmu a více než stovky dobrovolníků, studentů a profesionálních umělců z celého světa. Určitě jim mohu za nás všechny, pro které je Scenofest a Pražské Quadriennale živou a podnětnou akcí, z celého srdce poděkovat.

Jessica Bowles
umělecká vedoucí projektu Scenofest



Andrius Ciplijauskas, Lithuania – Mapping Vilnius

Since its inception in 2003 by Pamela Howard and Michael Ramsaur, each Scenofest has been a development on the last. In 2007, Scenofest activity took centre stage, literally occupying the centre of the Industrial Palace in the form of the Scenofest Stage, an ingeniously cardboard Box Theatre and an 18 metre high 'Tower of Babel' that hosted workshops and performances across the PQ. Added to this were student performances in three other venues, with hundreds of students taking part in workshops alone. It was a truly magnificent achievement in ambition and scale.

For 2011 we move from the Industrial Palace to the heart of the historic city itself, with Scenofest projects designed as a dynamic engagement with the very fabric of Prague, its buildings, its histories, and its stories. Projects for over 1,500 students include workshops and performances, all of which embrace the unique opportunity to engage with the hybrid terrain at the intersection of theatre with architecture, visual, sonic, and media arts.

Scenofest this year reflects strongly the importance of the developing new technologies and utilities available to us, both in art practice and community building. We have built the use of social media through the work of Scenofest, both in advance of the PQ to connect international groups on projects, and during the PQ to connect and engage our audiences with the latest debates, events, and happenings taking place over the eleven days – relationships that we hope will last long after the moment of performance or creation is over.

Six Acts is a new project for Scenofest. Using the fabric of the city as our starting point, six international teams of students will present a site-specific performance or installation, each the result of a collaborative project with an international lead artist. Each of the six acts will draw an audience to experience a part of Prague in a way it is never been seen before, to reveal its story as either a site-specific performance or installation.

Meanwhile *Street Stories* will take over Jungmann Square during the eleven days with over 35 performances whose challenge is to provoke and engage the ambient passer by, to arrest their swift traffic through the city with work that 'speaks' a universal visual language. Proposals have been selected on the basis of what they offer to the city, how they make use of the city as their canvas, and how effectively they will engage their 'accidental' audiences.



Tsang Man Tung, Hong Kong

In the evening *Disk Stories* presents student performances selected from across the world that tell their story through sound and light and are followed by the chance to find out more about the process of their creation from the students and teachers.

At the core of Scenofest is our workshop program. For 2011 we are very privileged to have access to the whole of the Theatre Faculty of the Academy of Performing Arts (DAMU), another historic building with floor upon floor of studios and workshops and only a few minutes walk from the Charles Bridge. Here over 50 one and two-day workshops will take place, led by artists at the top of their profession.

Scenofest is an educational project made through collaboration of OISTAT and Prague Quadrennial. The acronym OISTAT stands for International Organization of Scenographers, Theatre Architects, and Technicians and its mission is to stimulate the exchange of ideas and innovations, and to promote international collaboration in professions that support live performance. Scenofest embodies such ideals and for 2011 has been created by an international team of designers, producers and teachers led by a core team of Jessica Bowles (UK), Michaela Stránská (CZ), James McKernan (CA) with support of OISTAT member Wei-Wen Chang (Taiwan) and international team of workshops curators.

Students have always played an important role in the management and delivery of Scenofest, this year we are very proud of the curatorial and management role of an international team including Peter Reed – Assistant Producer and James Cawson for Social Media (Central School of Speech and Drama, UK), Marlies Germanus – Technical Director for Workshops (NL) together with a core team from York University (CA) and RITS, Erasmus Hogeschool Brussels (B) and for the first time collaboration across the courses at the DAMU.

All this exciting work would not have been possible without our extended international team of over one hundred volunteers, students, and professionals from across the world. So on behalf of us all who find Scenofest and the Prague Quadrennial such a vital and stimulating time, I'm sure you'd like to join with me in saying a very big thank-you to them all.

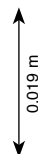

Jessica Bowles
Scenofest Artistic Leader



Ruud Lanfermeijer, The Netherlands – Goal

ŠEST JEDNÁNÍ

Projekt *Šest jednání* je vyvrcholením intenzivního tvůrčího procesu založeného na výzkumu, který se uskutečnil formou internetové diskuze před konáním Scenofestu. Tento site-specific projekt připravovaly mezinárodní skupiny studentů pod vedením uznávaných interdisciplinárních umělců. V rámci Scenofestu vzniknou performance a instalace, které reagují na krásná místa po celé Praze a odhalují části identity města pomocí ztracených příběhů města a jeho obyvatel.

Pavel Štourač je uměleckým vedoucím *Divadla Continuo*. Za svoji téměř dvacetiletou existenci vytvořilo *Divadlo Continuo* řadu projektů inspirovaných loutkovým divadlem a cirkusovým uměním a od roku 1997 zaměřuje svou tvorbu na projekty pouličního divadla a divadelních projektů v netradičních prostorách, jako jsou dvory, staré továrny, historické budovy, banky, hladiny jezer a jedoucí vlaky.

První jednání se odehraje ve staré Františkánské zahradě u kostela Panny Marie Sněžné. Když se pozorně zadíváte do tichých zákoutí této pečlivě udržované zahrady, objevíte víc, než jste si mysleli. Stranou ruchu velkoměsta vás přivítají místní obyvatelé a uvedou vás do světa dávných příběhů a zapomenutých životů.

Roma Patel se věnuje kolektivně vytvářeným a multidisciplinárním projektům. Zabývá se scénografií a divadelními projekci, uměleckou režii a scénickou vizualizací pro film či digitálními instalacemi. V posledních letech se zaměřuje na site-specific projekty a možnosti využití digitální technologie v performativním prostoru.

Druhé jednání, inspirované českou pohádkou „Železné boty“, bude mít podobu poetické instalace. Starobylé podzemní prostory Lapidária Betlémské kaple, po staletí poznamenané střety a spory, prostoupí digitální projekce.

Louise Ann Wilson je scénografka žijící ve Velké Británii, která se zabývá tvorbou site-specific představení. Kromě toho se věnuje režii a scénografii pro divadlo, operu a tanec v divadelním prostoru. Je uměleckou ředitelkou společnosti *Louise Ann Wilson Co.*, která vytváří interdisciplinární site-specific projekty ve spolupráci s umělci a odborníky z jiných oblastí.

Třetí jednání nese název *Vltava* a odehraje se na Slovanském ostrově, kde se řeka střetává s městem. Příběh vychází z mýtů, jimiž je toto místo opředeno, i ze skutečností, jež se k němu vztahují. Pomocí rituálů a interpretací vytvořených mezinárodním studentským týmem se tak místní stane globálním a naopak.

Rolf Abderhalden je švýcarsko-kolumbijský multi-disciplinární umělec. Je členem Académie Expérimentale des Théâtres a zakladatelem a ředitelem společnosti MAPA Teatro se sídlem v Bogotě.

Čtvrté jednání se odehraje v téměř liduprázdné ulici V Kotcích v centru Prahy, již svírají dvě mnohem rušnější cesty. Jednání bude pomocí poetiky skutečných i fiktivních projevů zkoumat vnitřní i vnější neukotvenost těch, kteří v této opuštěné uličce dosud přebývají.

Tomáš Žižka je český multidisciplinární umělec a umělecký vedoucí divadelní skupiny *Mamapapa*. Podílel se na scénografických projektech po celé České republice i v Evropě, jeho hlavním zájmem je spolupráce s vizuálními umělci, tanečníky, hudebníky a dalšími odborníky současné, nezávislé a experimentální umělecké tvorby.

Páté jednání je založeno na principu hry, v níž studenti DAMU coby „domorodci“ a zahraniční studenti „průzkumníci/objevitelé“ společně vytvoří „ostrov“, kde jejich nové objevy – scénografické vyprávění příběhů – vstoupí do každodenního života diváků.

Fiona Watt je kreativní producentkou skupiny Créativité sans Frontières, která pracuje s komunitami v Medway a Dunkerque. Fiona také působí ve výboru Society of British Theatre Designers a přednáší na několika univerzitách.

Šesté jednání Hledání cesty na základě interaktivních performancí propojí ostatních pět jednání, jež se odehrají na různých místech v centru Prahy. Šesté jednání vychází z konceptu „šesti stupňů odloučení“ a pomocí grafického jazyka značek a turistických ukazatelů bude objevovat to, co nás spojuje, i to, co pomíjí v každodennosti.



Puppets in Prague school: Puppet Red

SIX ACTS

Building on research exchanged and discussed online in the run up to Scenofest, *Six Acts* is the culmination of an intensive site-specific creative process, fuelled by multi-national groups of students and guided by internationally renowned interdisciplinary artists. Performances and installations responding to inspiring locations around the city will take place throughout Scenofest and will reveal something of the identity of the city through tales of the hidden histories of Prague and its people.

Pavel Štourač is the artistic leader of the Continuo Theatre. In nearly twenty years of its existence, Continuo Theatre has worked with puppet theatre and circus art, and since 1997, has dedicated its creative work to street theatre projects and to theatre projects in non-traditional venues such as courtyards, old factories, historic buildings, banks, the surface of lakes, and travelling trains.

The first act will be performed in the old Franciscan gardens of the 'Church of Our Lady of the Snow' where you will discover more if you look closely into the carefully kept tranquil gardens. Here the inhabitants will invite you to move from the bustle of the city to discover ancient stories and forgotten lives.

Roma Patel is focusing on collaborative and multi-disciplinary productions. Her work includes set and projection designs for theatre, art direction and set visualization for film, as well as digital installation art. In the last few years her work has centered on site-specific theatre and the potential of digital technology within the performance space.

Taking the Czech fable of 'Iron Shoes' this second act will create a poetic and immersive installation, weaving digital projections into the ancient fabric of the underground Bethlehem Chapel called Lapidarium that for centuries has been involved in conflict and controversy.

Louise Ann Wilson is a UK based scenographer making site-specific performances. She also directs and designs theatre, opera, and dance in theatre spaces. Louise is the Artistic Director of *Louise Ann Wilson Co.*, which creates inter-disciplinary site-specific works with artists and experts from other fields.

The third *Vltava* act will start at the point where the city meets the river in the Slovanský ostrov. Its story is developed from myths and facts surrounding the location. Together with ritual and insight from the international student team, the global will become local and the local will become global within this act.

Rolf Abderhalden is Swiss-Colombian multi-disciplinary artist. Rolf is a member of the Académie Expérimentale des Théâtres and founded and directs the Bogota-based company *MAPA Teatro*.

In the almost abandoned V Kotcich Street, wedged between two busy roads in the centre of Prague, this fourth act will explore displacement, both interior and exterior, through performing the poetics of real and fictitious movements of those who still dwell in the lonely alleyway.

Tomáš Žižka is a Czech multi-disciplinary artist and the Artistic Leader of the Mamapapa theatre company. He has worked on projects across the Czech Republic as well as in Europe. His primary interest is collaboration with teams of visual artists, dancers, musicians, and other art specialists on contemporary independent and experimental art projects.

Using a game playing approach with the students of the DAMU as 'aborigines' and the international members as 'explorers/discoverers', together they will create an 'island' where new discoveries – scenographic storytelling – will enter the everyday and speak to the public in the fifth act.

Fiona Watt is a Creative Producer for *Créativité sans Frontières*, a group working with communities in Medway and Dunkerque. Fiona is on the management committee for the Society of British Theatre Designers and lecturers at several universities.

Wayfinding will be a performative interaction that links the five other acts being shown across the centre of Prague. Taking the concept of the 'six degrees of separation' as a starting point, this sixth act explores the things that join us together through the graphic language of signposting and tourism and the ephemera of the everyday.



Project by Marketa Fantová, USA

DESIGN JAKO PŘEDSTAVENÍ

Design jako představení představí vybrané studentské projekty z celého světa, které budou uvedeny v rámci dvou kategorií:

Příběhy v DISKu nabízí představení nejrůznějších disciplín, od baletu až po loutkářství. Ve všech však hraje významnou úlohu zvuková a světelná složka. Po každém představení bude následovat diskuse studentů a pedagogů o vzniku projektu a s ním spojeného pedagogického vedení.

Seznam vystavujících škol / List of Selected Schools:

Purdue University (USA); Tbilisi State Academy of Arts (GE); California Institute of the Arts (USA); Hochschule für Bildende Künste Dresden (DE); National Academy of Arts (BG); Theatreschool Amsterdam (NL); Central School of Speech and Drama (UK); Academy of Fine Arts Wroclaw (PL); Central Saint Martins College of Art & Design (UK)

Pouliční příběhy uvedou na Jungmannově náměstí v centru Prahy studentská představení, která spojují variabilní scénografii s přirozenými i architektonickými prvky místa, na němž se odehrávají. Třicetiminutová vystoupení, sahající od netradiční opery až po politické hrátky, představí širokou škálu umělecké různorodosti a vynalézavosti, s níž studenti komunikují s veřejným prostorem.

Seznam vybraných škol / List of Selected Schools:

Stockholm Academy of Dramatic Arts (SE) // York St. John University (UK) // Columbia University School of the Arts (USA) // California Institute of the Arts (USA) // Russian Academy of Theatre Arts (RU) // University of São Paulo (BR) // Jan Matejko Academy of Fine Arts (PL) // Students, Puppets in Prague marionette carving workshop // Nottingham Trent University (UK) // School of Drama – Institut del Teatre – Barcelona (ES) // Tbilisi State Academy of Arts (GE) // Western Australian Academy of Performing Arts (AUS), Institut Saint-Luc in Brussels (BE) // Rose Bruford College (UK) // Music Promotion Association – “Life Music” (Macau SAR) // Korea National University of Arts (KOR) // Central School of Speech and Drama (UK) // Rio de Janeiro State University (BR) // Royal Welsh College of Music & Drama (UK) // Norwegian Theatre Academy (NOR) // Central Saint Martins College of Art & Design (UK) // National High School of Visual Arts (BE) // Northwestern University (USA) // National Taiwan College of Performing Arts (TW) // Pontifical Catholic University of São Paulo (BR) // Auburn University (USA) // Academy of Fine Arts in Wroclaw (PL) // National Institut of Dramatic Art in Australia (AUS) // Aristotle University of Thessaloniki (GR) // Academy of Fine Art of Venice (IT) // The University of Texas at Austin (USA)

DESIGN AS PERFORMANCE

Design as Performance projects have been selected from proposals from students from all over the world and will be presented in two categories.

DISK Stories performances span disciplines from ballet to puppetry. However, they are all united by being strongly driven by sound and lighting. After each performance, students and teachers are invited to lead a discussion into the making and teaching involved in their project.

Street Stories features performances by individuals and groups of students presented in Jungmann Square in the centre of Prague. These portable performances combine movable design with the natural and architectural elements of the site. From Kite Operas to political games, the 30-minute performances host a wealth of artistic variety and ingenuity in communication with the public space.



DÍLNY

WORKSHOPS

Scenofest představí širokou škálu dílen, přednášek a masterclasses vedených předními umělci a pedagogy z celého světa. Tyto dílny jsou zaměřeny na nejrůznější umělecké disciplíny, od scénografie, režie, architektury, kostýmu, nových technologií až po světelný a zvukový design či loutkářství. Přední odborníci v oblasti scénografie a performativního umění také povedou master classes a praktické dílny, jež se budou konat na pražské DAMU. Všechny dílny představí interdisciplinární či výjimečné přístupy, které nejsou běžnou součástí školních osnov, ať už půjde o využití japonského bambusu k tvorbě kostýmů, propojení digitálních a analogových médií na scéně nebo nový pohled na tvorbu performance ve veřejném prostoru.

Scenofest presents a wide range of workshops, lectures, and master classes by leading artists and academics from across the world. These workshops span disciplines including Scenography, Direction, Architecture, Costume, New Technologies, Lighting Design, Sound Design and Puppetry. World leaders in scenography and performance will deliver presentations, master classes, and practical workshops lasting from single afternoons to several days at the DAMU Theatre School. Whether using Japanese bamboo to create costumes, splicing digital and analogue media for the stage, or re-thinking performance in public landscapes, all of the workshops present interdisciplinary or extraordinary practices that are not usually part of school curriculum.

VEDOUCÍ DÍLEN / WORKSHOP LEADERS

Arnold Aronson (USA), Shannon Scrofano (USA), Paul Zaloom (USA), Koné Wagninlba Jocelyn (CIV), Joris Weijdom (NL), Marcel Alberts (NL), Liběna Rochová (CZ), Katarzyna Pol (NZ), Uwe Köhler (DE), Sara Wookey (USA), Katinka Marac (NL), Julian Crouch (UK / USA), Nick Ularu (USA), Pamela Howard (UK), Ivanka Apostolova (MK / SL), Richard K. Thomas (USA), Joel Ebarb (USA), Cristina Ampatzidou (NL), Giuseppe Licari (NL), Svend E. Kristensen (DK), Anna Birch (UK), Blayne George (UK), Harngh Shen (TW), Hsiao-mei Ho (TW), Sibyl Wickersheimer (USA), Janne Larsen (USA), Jana Preková (CZ), Sofia Pantouvaki (GR), Meir Bar-Giora (IL), Pancho Edelberg (IL), Eli Kaplan Wildmann (IL), Andrius Ciplijauskas (LV), Renata Gaspar (UK), Ioana Paun (RO), Tania El Khoury (UK),

Pirjo Valinen (FIN), Andrew Houston (CA), Wojciech Puś (PL), Tsang Man Tung (HK), Christian Carrignon (FR), TheatrEurope, Donatella Barbieri (UK), David Tushingam (UK), Rene Baker (ES), Torsten Blume (DE), Yun-Ju Chen (TW), Nicola Singh (UK), Tess Denman-Cleaver (UK), Ruud Lanfermeijer (NL), Dave Mickey (USA), Andrea Cusumano (IT), Agus Nuramal (ID), D. Chase Angier (USA), Markéta Fantová (USA / CZ), Monica Raya (MEX), Georg Meyer-Wiel (DE), Eric Powell (CA), Jan Beneš (CZ), Sam Trubridge (NZ), Jean-Marc Matos (FR), Marie Blunck-Ward (UK), Richard Warburton (UK), Mariaelena Roqué (ES), Grégoire Paultre (FR), Vera Hamburger (BR), Raimo Benedetti (BR), Yu Chau Chang (TW), Wei-Wen Chang (TW), Kazue Hatano (JP).

MASTER CLASSES

Master classes umožní setkání s předními a uznávanými umělci: režisérem a dramatikem Stan Laiem, scénografem Erichem Wonderem a režisérem Carlosem Padrisou – zakladatelem La Fura dels Baus.

MASTER CLASS PROGRAM

These master classes will be a unique opportunity to meet the acclaimed artists Stan Lai – director and writer, Erich Wonder, stage designer and Carlos Padrisa, director and co-founder of La Fura dels Baus.

TALKS

ROZHOVORY S GENERÁLNÍM KOMISAŘEM / GENERAL COMMISSIONER TALKS

Generální komisař Pražského Quadriennale 2011, scénograf Boris Kudlička pozval do Prahy přední scénografy působící na poli opery, činohry, performance, koncertů nebo filmu, aby se podělili o své úvahy a účastnili se diskuzí o roli a vlivu scénografa v současném scénickém umění a o různých přístupech k umění, řemeslu a technickým stránkám scénografické tvorby.

Scenographer Boris Kudlička General Commissioner of the Prague Quadrennial 2011 has invited some of the top performance designers working with opera, drama, performance, concerts as well as film to discuss role and impact of scenographer in contemporary performing arts as well as different approaches to art, craft and technological aspects of creation of scenography.

Hovořit budou / Speakers include Es Devlin (UK), Mark Friedberg (USA), Małgorzata Szczęśniak (PL) a / and Denis Guéguin (FR), Jan Pappelbaum (DE) a / and Mirosław Balka (PL).

TALKS: O SCÉNOGRAFII / SCENOGRAPHY TALKS

Tento cyklus přednášek, jehož kurátorkou je umělecká ředitelka Sodja Lotker, a který budou moderovat generální komisař PQ 07 Arnold Aronson a kurátorka pro teorii Thea Brejzek, je sestaven tak, aby navodil některé z klíčových otázek souvisejících s Pražským Quadriennale 2011 a současnou scénografií. Hlavní panelová diskuze cyklu je věnována kurátorství scénografie a zkoumání způsobů prezentace scénografie formou výstavy. Debaty o scénografii se budou dále věnovat otázkám současné performance, tomu, jak se v posledních desetiletích změnilo divadlo, a prodiskutují předpovědi možného vývoje scénografie a designu performance na základě Pražského Quadriennale 2011.

This series of talks curated by Artistic Director Sodja Lotker and moderated by Arnold Aronson PQ General Commissioner 2007 and Thea Brejzek PQ Curator for Theory is composed to raise some of the core questions connected to Prague Quadrennial 2011 and contemporary scenography. Main panel discussion of the series is dedicated to curating scenography, questioning strategies of displaying scenography in form of exhibition. Scenography talks will further address the question of contemporary performance and how theatre has changed in the last decades as well as explore possible 'readings' of the future of scenography and performance design based on Prague Quadrennial 2011.

Hovořit budou / Speakers include:

Lorenzo Donati (IT), Jane Collins (UK), Brett Bailey (SA), Monika Pormale (LV), Richard Gough (UK), Christopher Baugh (UK) a kurátoři expozic vystavujících zemí / and curators of individual countries' expositions.

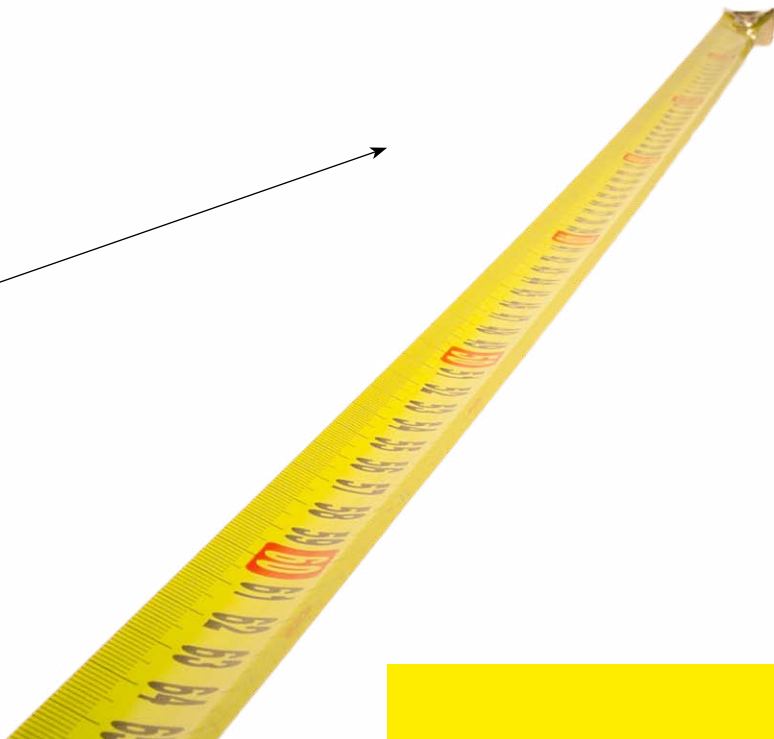

TALKS: INTERSEKCE – EXPANDUJÍCÍ SCÉNOGRAFIE / INTERSECTION TALKS: EXPANDING SCENOGRAPHY

Během minulého roku jsem se snažila aktivně zapojit divadelní a výtvarné umělce, kurátory zemí vystavujících na PQ i širší veřejnost do koncepčního think-tanku, který se podílel na přípravě Pražského Quadriennale 2011, jež se poprvé koná pod novým názvem Pražské Quadriennale scénografie a divadelního prostoru. Jedním z výsledků symposií, která se konala v loňském roce v Rize, Bělehradu a Évoře, je publikace *Expanding Scenography: On the Authoring of Space / Expandující scénografie: O autorství prostoru*, která vychází z přednášek a prezentací jednotlivých umělců. Zaměřuje se na téma uměleckého, kurátorského a diváckého pohledu na scénografické projekty, jak v umělecké tak veřejné sféře. Tato publikace bude mít křest na PQ 2011.

Jak napovídá již samotný podtitul knihy, vycházíme z předpokladu, že prostor JE autorský. Scénografie je v publikaci pojata jako transdisciplinární způsob zpracovávání performativních prostorů, disciplína, která se již nemůže omezovat pouze na jediný žánr – například na divadelní výpravu – ale ani na jediného autora. Proměnlivé formování prostoru, jak scénografii využívají různé disciplíny – divadlo, výstavy, instalace, média i architektura, naznačuje široké možnosti pojetí prostoru. Původní výtvarné eseje a teoretické analýzy v této publikaci zkoumají dosavadní scénografickou praxi jako aktuálně expandující obor. Jejich hlavním cílem je ukázat, jak výjimečný a razantně kritický hlas mají v naší společnosti současná scénická umění.

Na tuto důležitou a obohacující uměleckou a akademickou debatu navážeme v rámci Intersekcce čtyřmi panely, které se zaměří na technologické, společenské a politické aspekty současného scénického prostoru a zároveň na posílení performativního aspektu ve všech oblastech prostorového designu/scénografie.

Thea Brejzek
kurátorka pro teorii

Throughout the past year, it has been my aim to actively involve performance and visual artists, PQ curators of individual countries, and the wider public in a conceptual think-tank in preparation for PQ 2011, the first Prague Quadrennial under its new and programmatic name: Prague Quadrennial for Performance Design and Space. Focused on questions of artistic authorship, curatorial practices, and the unstable and changing nature of spectatorship in scenographies predominantly located in the public and art domain, one of the outcomes of the 2010 symposia is the publication, *Expanding Scenography. On the Authoring of Space*, based on artists' presentations and papers given in Riga, Belgrade, and Évora, and launched at the PQ 2011.

Phrased in its most removed and depersonalized grammatical form, this book's subtitle posits that space IS indeed authored. However, scenography, discussed here as a trans-disciplinary practice of the design of performative spaces, can no longer be assigned to a singular genre – set design comes to mind – and a singular author. It is rather its fluid articulation of staging spaces between the disciplines of theatre, exhibition, installation, media, and architecture that renders it particularly suitable to formulate speculative spaces of potentiality. The original visual essays and theoretical positions of this volume posit and survey recent scenographic practice as an expanded field of presence. They are fuelled by a commitment to performance as providing a unique and stubbornly critical voice from within our society. In addition to these rich and valuable discussions by artists and scholars alike, four curated panels, held within the framework of Intersection aim to focus on technological, social, and political aspects of the contemporary staging of space and thus of the construction of the performative in all areas of spatial design.

Thea Brejzek
Curator for Theory

Do debaty byli pozváni / Speakers include:

Kirsten Dehlholm (DK), Ulla von Bradenburg (DE), Árpád Schilling (HU), Romeo Castellucci (IT), Rolf Abderhalden (CO), Franco La Cecla (IT), Juan Carlos Garcia (ES), Claudia Bosse (AT), David Tushingham (UK) & Guy Coolen (BE).



Ideální výstava pro děti? Ta, která není pouze k dívání, ale rovněž i k dotýkání, ke zkoušení, k hledání a objevování. Téma výstavy? Scénografie jako svět, ve kterém předměty k člověku promlouvají, svět, který je zároveň přirozenou součástí dětského vnímání reality. Během prohlídky Pražského Quadriennale děti nepotřebují prostředníka, který by jim prezentované expozice vysvětlil. Pokud je v expozici cokoli, co zabrnká na strunu, která dělá děti dětmi, přijmou to bez výhrad. A pokud není, znamená to, že obsahu ještě nedorostly, a tak je to v pořádku. Naší starostí je, aby brnkací podněty neminuly. A protože mají na tuto rozsáhlou interaktivní výstavu omezený čas návštěvy, přichystali jsme pro ně hru, která jim změní úhel pohledu a tím i usnadní její vnímání.

Na rozdíl od jiných výstav, na PQ musíme vzít v potaz mnoho kontextuálních otázek: Jak odfiltrovat obrovské množství podnětů, kterými PQ dětského návštěvníka zahrne? Jak soustředit pozornost dětí na vnímání jen jedné instalace, když na dohled všechno hraje, bliká a hýbe se? Jak rozdělit početné školní skupiny na menší skupinky, abychom získali koncentrovanější a méně devastující publikum? Jak zajistit, aby se tyto skupiny ve výstavě pokud možno nesetkaly, ale také neztratily?

Právě všechny tyto problémy řešíme prostřednictvím dobrodružné hry, která děti provede výstavou po několika předem připravených paralelních trasách. Tím jejich pohyb po výstavě usměrníme, aniž bychom je doprovázeli. Hra je naplněním příběhu, který se v roce 2011 točí kolem Kabinetu kuriozit.

A proč zrovna Kabinet kuriozit na výstavě věnované scénografii? Kuriozita je věc, která člověka přivádí k údivu a zamyšlení. Může to být zázrak přírody, ale stejně tak i jedinečný předmět, který jeho autor důkladně promyslel, při jeho výrobě mu vtiskl část sebe sama i schopnost oslovovat jeho prostřednictvím diváky či obdivovatele. I celé Quadriennale je vlastně takovým velkým kabinetem kuriozit.

V rámci příběhu hry budou děti pátrat po nejvzácnějších exponátech Kabinetu. Hledání je přiměřené k důkladnému studiu vybraných instalací, námět hry zase k zamyšlení nad jedinečností exponátů. Při tomto přístupu ale děti zůstávají stále pouhými diváky.

Abychom jim mohli představit scénografii více do hloubky, odstartoval v únoru na školách projekt se stejným názvem: Kabinet kuriozit. Děti se v něm ocitly na opačné straně opony – v roli tvůrců. Jejich úkolem bylo dobře promyslet a za dodržení stanovených podmínek vytvořit exponáty – kuriozity, které s sebou přivezly na výstavu a naplnily jimi dětskou instalaci Kabinetu kuriozit. Doufáme, že tato zkušenost přispěla ke změně jejich pohledu na diváckého na zainteresovaného.

A proč to vlastně děláme? PQ dětem je pro nás příležitostí naplnit smysl našeho dlouhodobého společného směřování v oblasti umělecké pedagogiky. Vnímáme oblasti vzdělávání a umění komplexně, tj. nechceme sledovat pouze výsledky procesů, zajímají nás také jejich další obsahy. Ty, kde je stejně důležitý otevřený proces, vztahy a kontexty. Těžištěm všeho je pak, podle nás, vlastní uvědomělá činnost, která může vést k důležitým poznáním. Neměla by být zaměřena na pouhé následování či opakování schémat, trendů a směrů, ale na aktivní experimentování a kritický vhled do různých problematik. Tedy v momentě, kdy hovoříme o vzdělávání nebo o umění, se nemůžeme omezit na pouhé předávání informací a technik, ale jde nám více o to nastolit otázky, rozšířit spektra poznání a zpochybnit předsudky či premisy.

Zjednodušeně řečeno: z dětských laiků přicházejících na výstavu se snažíme vychovat dospělé milovníky s představou, že třeba někteří z nich se v budoucnu stanou odborníky.

Martina Svobodová, Jan Svoboda
kurátoři PQ dětem

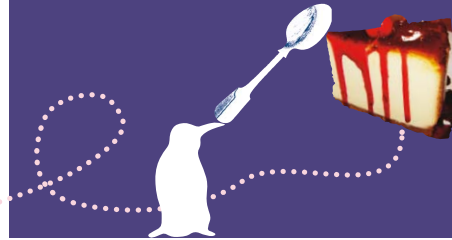

The ideal exhibition for children? One that can be touched, played with, explored and discovered instead of just looked at. The exhibition's theme? Scenography as a world in which objects speak to people, a world that is naturally a part of how children see reality. Children visiting the Prague Quadrennial do not need an intermediary to explain the exhibits to them. If there is anything in the exhibition that strums the chord of what it is to be a child, they will readily take it in. If there isn't, that means that they are not yet mature enough for the content, and that's just fine. Our concern is to ensure that they don't miss any of the stimuli that can strike that chord. And because they have a limited amount of time to visit this vast interactive exhibition, we've prepared a game for them that will change their way of looking at things and make the viewing easier.

Unlike other exhibits, at the PQ we have to take a number of contextual issues into account: How can we filter through the enormous amount of stimuli that the PQ throws at the child visitor? How can children's attention be focused on viewing just one installation when around them everything is dancing, flashing, and in motion? How can large school groups be divided into small groups so that we have a more concentrated and less overwhelming audience? How to ensure that, if possible, these groups don't run into each other at the exhibition, but also that they don't get lost?

We are addressing all these problems through an adventurous game that will guide the children through the exhibition along several pre-arranged parallel routes. In this way we can direct their movement without accompanying them. The game is the culmination of a story that in 2011 revolves around the Cabinet of Curiosities.

And why a Cabinet of Curiosities at an exhibition of stage design? Well, a curiosity is something that leaves people amazed and causes them to ponder. It might be a unique object that its creator carefully thought through, which he impressed with his personality, and which is capable of attracting viewers or admirers.

As part of the game, children will try to find the most unique exhibits in the Cabinet. The search itself will encourage the children to thoroughly study selected installations and the game's theme will prompt them to reflect on how each exhibit is unique. Using this approach the children are still, however, just viewers.

In order to give children a more in-depth introduction to scenography, in February 2011 a project titled 'Cabinet of Curiosities' was launched at schools. In this project the children found themselves on the opposite side of the curtain – in the role of the artists. Their task was to give thought to and, following a set of conditions, create exhibits – curiosities – which they have brought with them to the exhibition to form part of the children's installation of the Cabinet of Curiosities. We hope that this experience helped to shift their perspective from that of being just a viewer to a participant.

And why are we doing this? PQ for Children gives us an opportunity to fulfil the purpose of our long-term collective endeavours in the field of art education. We view the fields of education and art in complex terms, i.e. we don't just want to see the results of processes, we are also interested in what else they involve. Thus, what is equally important is the openness of the process, its references, and contexts. In our view, at the heart of it all is individual conscious activity, which leads to knowledge. This activity should not be directed just at following or reproducing patterns, trends and tendencies, but at active experimentation and a critical look at various questions. Thus, when we are talking about education or art, we cannot limit ourselves just to passing on information and skills, as what we really want is to raise questions, expand the spectrum of knowledge, and challenge preconceptions and premises.

Simply put, we are trying to cultivate adult enthusiasts of scenography from the lay children that arrive at the exhibition and with the idea that one day some of them might become professionals.

Martina Svobodová, Jan Svoboda
Curators of PQ for Children

PQ+

— 2011

59 organizací a nezávislých formací // více než 70 akcí // Praha, Brno, Ostrava a další města ČR / divadelní projekty // scénografické projekty // výtvarné umění / činohra // performance // site-specific // tanec // instalace // móda // hudba...

DOPROVODNÝ PROGRAM

DIVADELNÍ PROJEKTY

Tanec Praha 2011 – 23. *Mezinárodní festival současného tance a pohybového divadla*; Národní divadlo Brno / Pamela Howard / La Fabrika – *Ženitba*; Theatre Pensas – *The World Economy – An Educational Play of Human GREED*; Divadlo Letí – *Mark O'Rowe: Terminus*; Hic Et Nunc – *IQ+1, Ruinu, X61*; KALD DAMU (SKUTR) / ATW JLU Giessen – *In a Flash of Lightning*; Divadlo Líšeň – *Putin lyžuje*; Echt Street Puppets; FKK – *What you see is what you get*; JAMU Brno / Barbara Herz – *Ofélie (nelkám!já kontem-pluji)*; Čosdat / Institut světelného designu – *Lighting Guerrilla*; Naivní divadlo Liberec – *Mateřinka 11- 21. Mezinárodní festival profesionálních loutkových divadel pro děti předškolního věku*; Teatrum mundi – *Svatojánská slavnost*; Národní divadlo – *Svěcení jara, Káťa Kabanová, Popelka, Únos ze serailu*; (A)void Gallery / JAMU / Jana Preková – *Pečeme Nonstop*; Nová scéna Národního divadla – *Graffiti, Moskevské divadlo na Tagance – Dobrý člověk ze Sečuanu, přednáška Fenomén Laterny Magiky, Komentovaná prohlídka budovy Nové scény ND*; Divadlo Archa – *Zde jsem člověkem!, seminář PQ Architecture – architektura jako impuls pro divadelní tvar, Emigrantes*; JAMU Brno / Tanja Miletic Oručević – *Zasklený obzor*; Divadlo Alfred ve dvoře – *Já tady, ty tam, Rain Dance, Little man*; Mezery – *Zdař Bůh!*; Amanitas – *KO.MIX.X1*; Pražské komorní divadlo – *Spílání publiku 2010*; Serpens – *Hlína aneb potíže s golemy*; Mise Vyšehrad – *Vyšehrátky*; Farma v jeskyni – *Čekárna*; Divadlo Drak – *Návštěva Labyrintu Drak v Hradci Králové*; Národní divadlo moravskoslezské – *Cardillac, Konec Masopustu, Janusz Klimsza a jeho práce s divadelním prostorem, přednáška Petra Matáska*

SCÉNOGRAFICKÉ PROJEKTY

Národní divadlo Brno / Divadlo Reduta / Marie Jirásková – *Ambience*; Státní zámek Lysice – *Loutky na zámku- sbírka loutek Marie a Pavla Jiráskových*; Institut umění-Divadelní ústav / Teatrum mundi – *Miroslav Melena: Scénograf a architekt. Ve službách divadlu*; Galerie Altán Klamovka / DAMU – *Kostým za zrcadlem*; Bezhlaví o.s. / Institut umění – Divadelní ústav – *Scéna: Miloň Kališ*; Lucie Loosová / České centrum Praha – *Přesahy*; Galerie Ferdinanda Baumanna – *Handa Gote Research and Development*; Polský institut v Praze – *Obrazy prostoru, ateliér scénografie prof. Andrzeje Markowicze*; Rumunský kulturní institut v Praze – *George Baron z Löwendalu*; Slovenský institut Praha – *Tři dámy slovenského divadelního kostýmu*; Institut Cervantes Praha – *Vývoj španělské scénografie – 40 let divadelní estetiky; Mladé talenty scénografie z královské vysoké školy divadelního umění; Městská divadla dneška v ohrožení*; Bulharský kulturní institut v Praze – *Extrémní kostým – oběd v blázinci*; Goethe-Institut- *Diskuse se scénografkou a režisérkou Annou Viebrock*; Institut umění-Divadelní ústav – *Scénograf a malíř Jaroslav Malina*; Státní centrální divadelní muzeum A. A. Bachrušina – *přednáška Fenomén jménem Čechov a současné možnosti jeho evokace a fixace*

VÝTVARNÉ UMĚNÍ

Dům umění města Brna – *Brno Art Open / Sochy v ulicích III., Raum: Selbst (prostor:sám)*; Futura – *Škvíra ke štěstí*; Karlin Studios – *Art Has No History*; Nadace DrAK, Dr. Altenburg Kohl / Muzeum Montanelli – *Anatomia methamorphosis*; Centrum současného umění DOX – *Rudolf Steiner a současné umění*; Galerie 5. patro – *Věra Nováková – Výběr z díla 1949-2010*; Galerie kritiků – *Ohlasy entropie*; Galerie m.odla – *Neviditelná kostka, Door No_*; The Chemistry Production – *Jakub Švéda pro The Chemistry Gallery*; Lenka Valevská – *Sleepwalkers, Stezka odvahy*; Galerie K4 – *Zvuky Prahy*; hunt kastner artworks – *Jürgen von Dückerhoff a Cyril Blažo*; Tranzitdisplay – *Rabih Mroué, Práce*; Galerie U Betlémské kaple – *Robert Hliněnský*

a Punx Not Dead – *Prague City Festival* a Mezinárodní festival Mahler – Jihlava

PQ+

— 2011

59 organizations // more than 70 projects // Prague, Brno, Ostrava and other Czech towns / theatre projects // scenography projects // visual art / performance // site-specific // dance // drama // installation // fashion // music

ACCOMPANYING PROGRAM

THEATRE PROJECTS

Tanec Praha 2011 – *the 23rd International Festival of Contemporary Dance and Movement Theatre*; The National Theatre Brno / Pamela Howard / La Fabrika – *The Marriage*; Theatre Pensas – *The World Economy – An Educational Play of Human GREED*; Theatre Letí – *Mark O’Rowe: Terminus*; Hic Et Nunc – *IQ+1, Ruinu, X6*; KALD DAMU (SKUTR) / ATW JLU Giessen – *In a Flash of Lightning*; Theatre Lisen – *Putin Is Skiing*; Echt Street Puppets; FKK – *What you see is what you get*; JAMU Brno / Barbara Herz – *Ophelia (I don’t lament! I contemplate!)*; Naive Theatre Liberec – *Mateřinka 11 – the 21st International Puppet Festival for Pre-School Age Children*; Teatrum Mundi – *Midsummer Celebration*; National Theatre Prague – *The Rite of Spring, Káťa Kabanová, Cinderella, The Abduction from the Seraglio*; (A)void Gallery / JAMU / Jana Prekova – *Bake Nonstop, Čosdat* / Institute of Lighting Design – *Lighting Guerrilla*; The New Stage of The National Theatre Prague – *Graffiti, Taganka Theatre Moscow – The Good Person From Sechuan, lecture The Phenomenon of Laterna Magika, guided tour History of The Building of The New Stage*; Archa Theatre – *Here I Am Human!*, PQ Architecture – *architecture as an impuls for theatrical space, Emigrantes*; JAMU Brno / Tanja Miletić Oručević – *The Glassed Horizon*; Alfred ve dvoře Theatre – *Rain Dance, Little Man, Me Here, You There*; Mezery – *Miner’s Day, Amanitas – KO.MIX.X1*; The Prague Chamber Theater Company – *Scolding The Audience 2010*; Serpens – *The Clay or Trabl with the Golems, Mission Vysehrad – VyšeHrátky*; Farm in the Cave – *Waiting Room*; Drak Theatre – *Visit of Theatre Drak’s Labyrinth in Hradec Králové*; The National Moravian-Silesian Theatre – *Cardillac, The End of Carnival, Janusz Klimsza and His Work with Theatre Space, Petr Matásek’s lecture*

SCENOGRAPHY PROJECTS

Marie Jirásková / National Theatre Brno / Theatre Reduta – *Ambience*; State Castle Lysice – *Puppet Collection of Marie and Pavel Jirasek*, Arts and Theatre Institute / Teatrum Mundi – *Miroslav Melena: Scenographer and Architect. In the Service to the Theatre.*; Gallery Altán Klamovka / DAMU – *Costume Behind The Mirror*; Spitfire Company / Arts and Theatre Institute – *Set Design – Miloň Kališ*; Lucie Loosová / Czech Center Prague – *Crossovers*; Ferdinand Baumann Gallery – *Handa Gote Research and Development*; Polish Institute in Prague – *Images of Space, Prof. Andrzej Markiewicz’s Studio of Scenography*; Romanian Culture Institute in Prague – *George baron Löwendal*; Slovak Institute in Prague – *Three Ladies of the Slovak Theatre Costume*; Institute Cervantes Prague – *The Evolution of Spanish Scenography – 40 Years of Theatre Esthetics, Young Talents of Scenography from The Royal College of Dramatic Arts, Endangered Municipal Theatres of Today*; Bulgarian Culture Institute in Prague – *The Project Extreme Costume – Lunch in the Madhouse*; Goethe-Institut – *Talk with Director and Stage Designer Anna Viebrock*; The State Central Theatre Muzeum A. A. Bakhrushin – *The Chekhov Phenomenon and Current Possibilities of Its Evocation and Fixation*

VISUAL ART

The House of Arts Brno – *Brno Art Open / Sculptures in the Streets III., Raum: Selbst (Space: Self)*; Futura – *Loophole to Happiness*; Karlin Studios – *Art Has No History*; Foundation DrAK, Dr. Altenburg Kohl / Museum Montanelli – *Anatomia Methamorphosis*; Center for Contemporary Art DOX – *Rudolf Steiner and Contemporary Art*; Galerie 5. patro – *Věra Nováková: A Retrospective 1949-2010*; Galerie kritiků – *Echoes of Entropy*; Galerie m.odla / Photo 5- *Invisible cube, Door No._*; The Chemistry Production- *Jakub Švéda for The Chemistry Gallery*; Lenka Valevská – *Sleepwalkers, The Nerve Pathway*; Galerie K4 – *Sounds of Prague*; hunt kastner artworks – *Jürgen von Dückerkhoff and Cyril Blazo*; Tranzitdisplay – *Rabih Mroué, Work*; Galerie U Betlémské kaple – *Robert Hliněnský*

and Punx Not Dead – *Prague City Festival and Mahler Jihlava Music Festival*

EVERYTHING YOU WANT TO KNOW ABOUT CZECH THEATRE, STAGE DESIGN, MUSIC AND DANCE

THE ARTS AND THEATRE INSTITUTE (ATI) PRAGUE

Arts and Theatre Institute

- promotes Czech performance art abroad
- provides complex services relating to theatre and individual services in the other arts (music, literature, dance, the visual arts)
- organizes artists-in-residence programmes
- has one of the largest theatre libraries in Europe, with an AV library, photographic archive, a rich stock of documents and literature, and an on-line databases
- one of the most important publishers of theatre literature in the Czech Republic

FOREIGN-LANGUAGE THEATRE PUBLICATIONS OF THE ATI

■ Stage Design and Prague Quadrennial



Miroslav Melena – Scenographer and Architect, Marie Zdeňková, Josef Vomáčka (CZ/ENG)

This monograph examines the work of one of the most important Czech scenographers and theatre architects of the second half of the 20th Century.



Josef Svoboda – Scenographer, Helena Albertová (ENG)

This monograph examines the scenographic work of the Czech stage designer and architect Josef Svoboda (1920 – 2002).



Exhibition of the Stage: Reflections on the 2007 Prague Quadrennial (ENG)

The publication reflects on the Prague Quadrennial in 2007 from the viewpoint of foreign and Czech theatre arts experts, theatre critics, and artists.

and much more...

The ATI also offers other foreign-language publications:

Theatre and History ■ Puppetry ■ Music ■ Czech Drama ■ Periodicals ■ Catalogues ■ CDs / DVDs

Information on Sales:

The publications of the ATI can be purchased directly from the reception desk at the ATI or ordered by e-mail: publik@divadlo.cz, T +420 224 809 137

PROSPERO E-SHOP

You can also purchase all of the ATI's publications and selected titles from other publishers at: <http://prospero.divadlo.cz>

www.idu.cz ■ www.theatre.cz ■ www.czechtheatrereport.cz ■ www.theatre-architecture.cz

The Arts and Theatre Institute, Celetná 17, Prague 1, T 224 809 111, E info@idu.cz

Arts and
Theatre
Institute

ustav
Divadelní
umění
Institut

www.idu.cz



S NÁMI SE NUDIT NEBUDETE.

WWW.CESKATELEVIZE.CZ

HLAVNÍ MEDIÁLNÍ PARTNER



ČESKÁ TELEVIZE



Máte-li dobré INSTINKTY



nepotřebujete
žádné REFLEXY

Zpravodajství z kultury

Mozaika: 7:00–9:00 / 15:00–16:00



KAŽDÝ DEN LIDOVÉ NOVINY



PONDĚLÍ
navíc s přílohou nejen pro soudce,
právníky a advokáty



ÚTERÝ
s jedinečnou přílohou o školství
a dění ve vědě



SOBOTA
s přílohami Orientace, Relax,
Peníze & Byznys LITE – nejlepší čtení
na sobotu



PÁTEK
se čtívým magazínem Pátek LN
s tv programem na celý týden

lidovky.cz
Zpravodajský server Lidových novin



PŘEDPLATNÉ: www.predplatne.lidovky.cz nebo tel.: 225 555 577

NOVINY OSOBNOSTÍ



20 let alternativy bez playlistu





vydáno: 25.03.2011, 12:41 | aktualizace: 25.03.2011 13:14
Online zprávy nejen ze zákulisí

ČESKÉ
ZPRÁVODAJSKÝ ● SERVER ČTK
noviny.cz



Exkluzivní měsíčník
o výtvarném umění,
architektuře, designu
a starožitnostech

Možnosti předplatného

roční (11 čísel) **825 Kč**
půlroční (6 čísel) **500 Kč**
roční (studentské) **660 Kč**

Výhody předplatného

slevu 165 Kč oproti koupi na stánku
spolehlivou distribuci do vaší schránky
slevu na vstupném do partnerských galerií

Jak objednat?

na webu: www.artantiques.cz
e-málem: předplatne@ambitmedia.cz
faxem: 284 011 847
telefonicky: 800 300 302
poštou: POSTSERVIS, oddělení předplatného
Poděbradská 39, 190 00 Praha 9



ERA21

▲ O architektuře víc!
More on Architecture!



www.era21.cz/facebook
www.era21.cz

Výrobce a dodavatel:

- Jevištní velury a samety, dekorační látky, závěsy, efektní materiály
- Zatemňovací látky - závěsy
- Molton, molina
- Tyly, síťoviny, mřížkové tkaniny, divadelní a malířská plátna
- Tkaniny a samety pro TV a film
- Baletizoly a podlahové textilie
- Projekční fólie pro přední i zadní projekci
- Mobilní pódia, mobilní taneční parkety, točny, rampy
- Kladkostroje CM Loadstar, CM Prostar, C-Force (BGV C1 - D8)
- Prostředky pro protipožární úpravu

TÜCHLER®

jevištní & textilní technika

Jméno Tüchler je v Evropě již více než 40 let synonymem pro kvalitu, eleganci a spolehlivost ve vývoji a výrobě nehořlavých textilií pro divadla, opery, kinosály, víceúčelové haly a jiné veřejné prostory. Vlivem požadavků a přání klientů a díky snaze, jim plně vyhovět, se v běhu času stal ze specialisty na textil a textilní chemii spolehlivý partner také pro jevištní a divadelní techniku.

Odborníci firmy Tüchler jsou Vám plně k dispozici.
Pro sjednání schůzky a pro konzultaci neváhejte volejte

603 146 131 - Čechy
604 204 380 - Morava a Slovensko

Tüchler Česká Republika, Slovenská Republika
Tüchler jevištní & textilní technika spol. s r.o., Komenského 427, 664 53 Újezd u Brna,
t: +420 5 4422 9001, f: +420 5 4422 4202, e-mail: info@tuchler.cz, www.tuchler.cz

PREMIÉRY NÁRODNÍHO DIVADLA V SEZONĚ 2011/12

OPERA

JAKOBÍN

Antonín Dvořák
premiéra: 8. 10. 2011
Národní divadlo

ČAROKRAJ

Marko Ivanović
premiéra: 14. 1. 2012
Národní divadlo

GLORIANA

Benjamin Britten
premiéra: 3. 3. 2012
Národní divadlo

DON GIOVANNI

Wolfgang Amadeus Mozart
premiéra: 9. 6. 2012
Stavovské divadlo

ČINOHRA

OHROŽENÉ DRUHY

Petr Zelenka
premiéra: 26. 10. 2011
Nová scéna

KRÁL LEAR

William Shakespeare
premiéra: 10. 11. 2011
Národní divadlo

DEVÁTÉ SRDCE

Jan Drbohlav, Josef Hanzlík
premiéra: 24. 11. 2011
Stavovské divadlo

PŘÍSTAV ZÁPAD

Bernard-Marie Koltès
premiéra: 2. 2. 2012
Nová scéna

MAJA

Marina Carr
premiéra: 16. 2. 2012
Divadlo Kolowrat

FIGAROVA SVATBA

Pierre-Augustin Caron
de Beaumarchais
premiéra: 26. 4. 2012
Stavovské divadlo

NOSOROŽEC

Eugène Ionesco
premiéra: 30. 5. 2012
Nová scéna

KARLA

Martin Františák
premiéra: 18. 5. 2012
Divadlo Kolowrat

BALET

ŠÍPKOVÁ RŮŽENKA

Petr Iljič Čajkovskij
premiéra: 29. 3. 2012
Národní divadlo

MOONSHINE

premiéra: 16. 11. 2011
Nová scéna

OBRAZY

premiéra: 8. 12. 2011
Nová scéna

www.narodni-divadlo.cz



PŘEKLADY | TLUMOČENÍ | VÝUKA | TITULKOVÁNÍ | TRANSLATIONS | INTERPRETING | LANGUAGE LESSONS | SUBTITLING

PŘED OPONOU BEHIND THE ZA OPONOU CURTAIN

Jazykové služby (nejen) pro Pražské Quadriennale...

T: +420 224 813 299
M: +420 736 644 015

info@easytalk.cz
www.easytalk.cz

easytalk

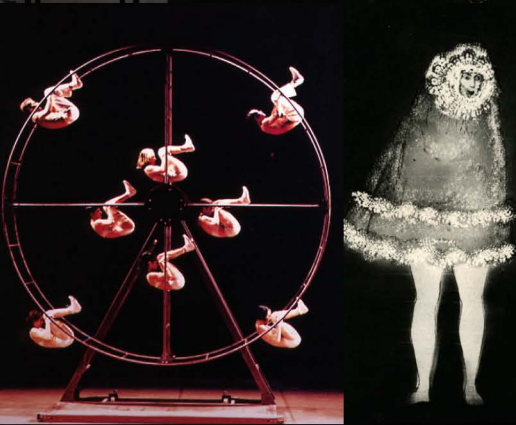
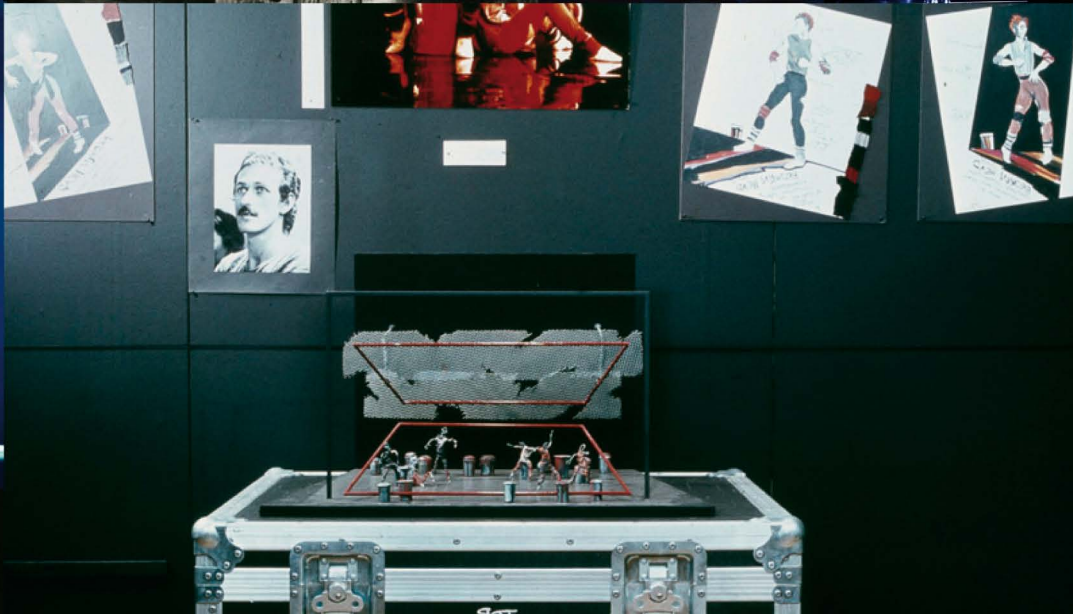

Archiv Pražského Quadriennale 1967–2007 Prague Quadrennial Archive 1967–2007

digitalizované tiskové materiály / fotodokumentace
audiovizuální záznamy / a další
printed materials / photographic documentation
audiovisual recordings / and others

www.pq.cz

Projekt je realizován Institutem umění - Divadelním ústavem a je podpořen grantem z Norska prostřednictvím Norského finančního mechanismu. The project is realized by Arts and Theatre Institute and supported by Norway grants by the Norwegian Financial Mechanism.

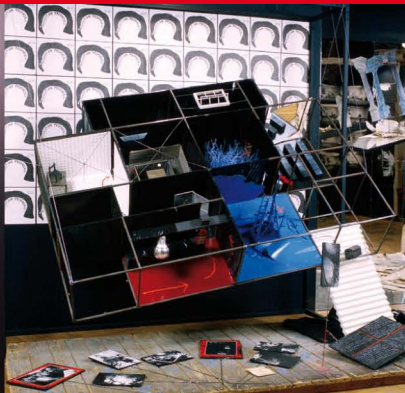
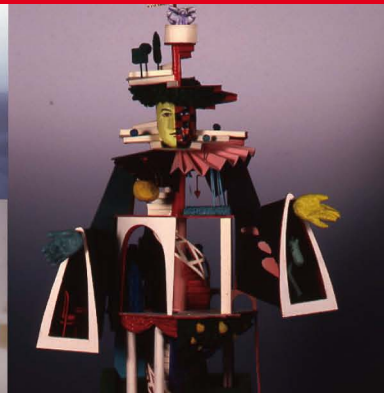

X

WWW.DBAUDIO.COM



THE NEW D&B XS AND XA-SERIES LOUDSPEAKERS ARE REAL INTEGRATION SYSTEMS FOR INSTALLATIONS. WITH MULTIPLE CABINET SIZES HOUSING ROTATABLE HORNS AND offering various dispersion technologies, they bring that extra flexibility when needed in tailoring to specific reinforcement tasks. X is White, the OTHER BLACK RANGE FROM D&B.

d&b
audiotechnik 

**DESIGN
BODUJE
KAŽDÝ DEN**

DESIGNMAG
www.DesignMagazin.cz

E-SCENOGRAPHY

BECOME AN ONLINE SCENOGRAPHERS THROUGH PRAGUE QUADRENNIAL WEBSITES:

create an informational community – discuss issues connected to scenography and performance design disciplines // **costume, sound and lighting design**, theatre architecture // **teachers, curators, artists and theorists**

register for the **E-scenography** on www.pq.cz

IntersectionS newsletter – share news about scenography events, projects and education

Scenography Education – teachers can add and edit information about their school in PQ art school database

Scenography Expanding – upload and download texts and other materials connect to scenography to PQ online library

Project E-scenography is a part of the Intersection project.
With the support of the Culture Program of the European Union.

INTERSECTION
←→
INTIMACY AND SPECTACLE



JMENNÝ REJSTŘÍK / INDEX OF NAMES

Jmenný rejstřík zahrnuje jména autorů všech expozic uvedených v textu katalogu. Rejstřík nezahrnuje jména v popiskách obrázků. V rejstříku jsou použita jména v anglické transkripci a je seřazen podle anglické abecedy.

The index of names contains the names of the authors of all exhibitions described in the catalogue text. The index does not contain names from picture captions. In the index, we use the English transcription of names and the names are ordered alphabetically in English.

A

Abadjiev Vasil 55
Abderhalden Elizabeth 118
Abderhalden Heidi 117, 118
Abderhalden Rolf 117, 297, 301
Abellán Antonio 244
Abrahamsson Christian 249
Abrantes Samuel 45
Aćin Dalija 239
Achterkamp Ursula 165
Adamović Ana 238
Adams Kevin 220
Adolfová Bára 306
Aharony Iddo 106
Akerlind Christopher 220
Akiyama Mitsuhiro 107
Alatorre Carmen 115
Alayli Nalan 257
Alberts Marcel 299
Albetinazzi Marta 32
Albuquerque Lavor Ananda 53
Albuquerque Rostand 45
Alencar Carlos 53
Alexi-Meskhishvili Georgi 90, 92
Alfredson Craig 115
Allonso Juliana 53
Almada Roberto 32
Althamer Paweł 183, 185, 284
Alvarez Wehrley Elizabeth 156
Amal Agus Nur 299
Amand Philippe 153, 292
Amaral Denay 115
Amelan Bjorn 220
D'Amore Carmine 52
Ampatzidou Cristina 299
Andersen Weronika 77
Anderson Sofie 249
Andrade Marcelo 45
Andraško Pavol 211
Angeli Angelos 131
Angelos Moe 220
Angeneind Pieter 169
Angier D. Chase 299
Anguiano Jose 159
Antoniou Antonis 131, 293
Antonopoulos Stavros 131
Anusca Dana 200
Apostolova Ivanka 299
Arakaki Hiromi 181
Arantes Silveira Maritissa 53
de Araújo Fagundes Felipe Cabral 53
Araújo Antônio 45
Arendt Hannah 146
Arigos Maydee 32
Armani Emiliano 102
Aronson Arnold 19, 299
Arredondo Reynaud Sofia 156
Arthur Colin 242
Árvai György 146
Arvefjord Elize 249
von Arx Serge 172
Ashok 100
Astapovich Julja 43
Astley Thea 35
Atsumi Horita 107

Aumedes Ramon 242
Aus Reet 78
Averett Cecil 220
Avila Paola 97
Avkiran Mustafa 260
Avkiran Övül 260
Aya Battah 200
Azeredo Claudia 52

B

Bachvarova Silva 55
Badiou Alain 216
Bagnoli Enrico 292
Bahniková Zdeňka 306
Bailey Brett 24, 300
Bail Murray 35
Bain Stephen 179
Bajor Zita 149
Baker Rene 299
Bak Huiju 125
Balabaz Gyongyike 200
Balázs Júlia 149
Balbé Jose 242
Ballina Jorge 153
Bambušek Tomáš 64
Banach Magda 32
Baracco Juvenal 181
Barakat Lauren 37
Barbeau François 110
Barbieri Donatella 285, 299
Bargilly Andy 131
Bar-Giora Meir 299
Barriá Roberto 278
Barseghyan Nelly 33, 34
Bartoňová Lucie 306
Bartošková Anna 306
Başbu Serdar 257
Bastos Desirée 284
Basura Reyna 81, 284
Bauer C. Andrew 220
Baugh Christopher 300
Bayet-Charlton Fabienne 35
Beckerman Rachelle 237, 241
Bednářová Lenka 306
Belden Ursula 219
Belea Romeo 199
Belsky Jesse 220
Belton Daniel 174, 175
Bembridge Brian 221
Bendová Renata 307
Benedek Kristóf Kiss 149
Benedetti Raimo 299
Beneš Jan 299
Beneš Michal 11
Benešová Tereza 69
Benhadj Sami 250
Benjamin Andrew 36
Bennett Barnaby 36
Berdaguer Ines 262
Berenstein Renata 53
Berglund Tove 249
Bernander Jonas 249
Bernardes Renata 53
Berridge Brad 293
Berry Gabriel 221

Berthelot Jade 115
Bertier Carolina 53
Beson Robert 36
Besser Jiří 8
Betancourt Nicole 221
Bhagat 100
Bhradwaj 100
Bianca Micu 200
Bicudo Rafael 53
Bieksaite Simona 172
Bierrenbach Cris 45
Billiau Drew 221
Birch Anna 299
Bjerkseth Allison 115
Björkman Maria 249
Black Aaron 221
Black Kimberley 115
Bláhová Kateřina 69
Blanco Asplund 249
Blom Christian 171
Bloodgood William 219
Blumenfeld Lilja 79
Blume Torsten 163, 165, 299
Blunck-Ward Marie 299
Bo Bardi Lina 52, 277
Bodd Lisbeth J. 171
Bodza Mihály W. 146, 147
Boehm Susanna 193, 194
deBoer Sarah 115
Boersig Polly 221
Bohle Ruppert 221
Boissonnault Virginie 115
Bojes Michaela Caroline 115
Bokova Irina 10
Boldakov Alexander 43
Bolelli Rebouças Renato 46
Bonds Alexandra B. 219
Bondy Jan 11
Boob Betty 284
Borglund Hanna 249
Bose 100
Bosse Claudia 301
Bossy Pavlo 293
Botez-Ban Oana 221
Bouchain Patrick 87
Bourbonnais João 53
Bourges Héctor 158
Bourges Valles Héctor 153
Bowles Jessica 295, 307
Bowman Marg 35
Bozhilov Yosif 55
Braddock Christopher 174, 175
von Bradenburg Ulla 301
Brazytė Giedrė 142
Brejzek Thea 300, 301, 306
Bresque Johanna 262
Brites João 188, 190
Brocklehurst Robert 278
Brodie Daniel 221
Brook Peter 87, 277
Brown Carol 174, 176
Brown Nathan 115
Brown Paul 194, 195, 284
Brown Pia Ednie 36
Brown Steven 291, 306

Buarque Luciana 46
Bugay Bengi 261
Bui-Ngoc Julia 187
Bulalauri Tamar 93
Bulgakova Ekaterina 39
Bulla Blažej 214
Burch Tom 237, 241
Burlacu Chris Elisabeta Alina 200
Burns David 36
Burns Sandra 221
Buteva Silvia 62

C

Cabral Hugo 53
Čaikauskas Gintaras 140, 141
Calderón Luis 159
Calle Ximena 181
Calzadilla Fernando 271
Calzadillas Carla 97
de la Cámara María 242
Campeau Louise 109, 110, 111, 112, 114
Cancino Daniella 53
Čanecký Peter 211, 215
Canesin Maria Vitória 53
Canneti Gal 105
Capriotti Donini Máisa 53
Capurro Francis Geraldía 242
Caputo Gabriel 32
Caraza de los Cobos Auda 154
Cardenas Vannia 159
Cariola Romina 32
Carlson Marvin 19, 24, 279
Carlsson Helena 249
Carollo Valentina 102
Carpoca Alessia 219
Carrasco Altamirano Gloria 154
Carrignon Christian 299
Carriquiry Veronica 262
Carroca William 53
Çartik Yakup 257
Castells Jordi 242
Castells Josep 242
Castellucci Romeo 301
Castilho Santana Adre Jorge 293
Castillo Jaime 159
Castillo Mercedes 97
Cattapreta Nani 53
Cawson James 307
Cellard Évelyne 115
Cem Ali 260
Cenean Stefania 196, 199, 200
Čepcová Lucie 306
Černá Martina 307
Černíková Máša 69
Černý Ondřej 11
Cheng Michelle 37
Chotrova Diliána 62
Chan Billy 94
Chan Fei-fei 95
Chan Ricky 94, 95
Chang Tsan-Tao 252, 253
Chang Wei-Wen 299, 307
Chang Yu Chau 299
Chang Wei-Wen 295
Chapapria Julián Esteban 244
Charlton Peter J. 101
Chávez Atenea 154
Chen Hui 256
Chen Chien-Jung 256
Chen Xi 115
Chen Yi-Chung 256
Chen You-Shin 256
Chen Yu-Hsuan 256
Chen Yun-Ju 163, 299
Cheng Yue-yi 95
Chénier André 193
Cheung King-ching 95

Chiang Po-Hsun 256
Chien Lee-Zen 252, 253
Chin Ping-ping 252
Ciller Jozef 211, 215
Ciller Tom 211
Cintăbine Ana Maria 200
Cho EunJin 222
Cho Hyonjin 125
Choi Hyonji 125
Choi Yoonsuk 125
Chong Ping 222
Cioran Emil 200
Ciplijauskas Andrius 35, 299
Chuchla Piotr 187
Chun Sungjong 123
Clarke Amanda 36
Claveria Gabriela 97
Cohen Aby 44
Cohen Mitchell 115
Cohen Rodrigo 46
Collins Jane 300
Collins Kenneth 222
Collins Tracey 173, 174, 176
Colvard Daniel 136
Cone Jeff 222
Constable Paule 292
Constantin Elena 200
Conte Carolina 219
Coolen Guy 301
Cornejo Humberto 242
Corney Shalyce 37
Coso Miguel Ángel 242
da Costa Cabral Gislaïne 53
da Costa Cássia Vaz 53
Costa Camila 53
Costa Eric 53
Costin Toma Alexandru 200
Côté Sophie 115
Cousineau Jorge 222
Couta Melita 129, 132
Cpin Marek 64
Crawley Greer 265
Crea Roberto 102
Crețu Clara 200
Crisafulli Fabrizio 103, 278
Cross David 174, 176
Crouch Julian 299
Crowley Sean 265
Csabai Zita 149
Csanádi Judit 146, 148, 149
Cunningham Aldona 269
Cunningham Kevin 222
Curtis Becky 306
Cusick William 222
Cusumano Andrea 299

D

Dagan Linor 106
Dagenais-Lespérance Jeanne 115
Dagon Gadí 105
Dağtekin Şirin 257
Dalpé Samuel Turgeon 115
Daqing Sun 73
Das Robin 100
Das Santanu 100
Dauberg Kasper 77
Daujotait Kotryna 138
David Mia 241
David Ondřej 306
Davidow Alisha 82, 83, 84
Davidsen Karen 306
Dawson Matt 115
Dede İsmail 257
Dehlholm Kirsten 301
De Leon Rolando 81, 285
Delfini Vanni 103
Delgado Geanny García 126

Delgado Luis Antonio 118
Della Marina Antonio 293
Demir Bülent 260
Demiris Thanassis 209
Denhart Daniel N. 219
Denić Aleksandar 239
Deniz Metin 260
Denman-Cleaver Tess 299
DePape Chris 115
Dereli Aytug 258
Dias Elisangela 53
Dias Flor 53
Díaz Juan Ernesto 119
Díaz Julián 119
Dimanova Maria 55
Dinu Andrei 196
Dinulović Radivoje 241
Dionne Sébastien 114
Di Pietro Paul 222
Diviu Rene 32
Djoeva Ivanka 62
Dlouhý Oleg 214
Dobson Dan 222
Dočolomanský Viliam 24
Doelaart Sofie 169
Doiron Annick 115
Dojcsar Julio 46
Doleželová Alice 306
Donado Carlos 242
Donáth Péter 148
Donati Lorenzo 300
Donison Rebecca 115
Đordev Bojan 240
Dorner Willi 278
Drevalev Igor 293
Drličiak Emil 212
Dubeau Anne-Marie 115
Ducasse Isidore 262
Duffin Greg 222
Duchamp Marcel 262
Dundar Hakan 257
Dündar Hakan 258
Duquette Estelle 115
Dušan Dušan 212
Dušková Barbora 306
Dutton Jo 35
Dvořáčková Veronika 306

E

Ebarb Joel 299
Ecevit Özgür 260
Edelberg Pancho 299
Egely Kati 149
Echenique Diego 159
Emil Erick 126
Ekholm Kristian 83
Elfani Raja 102
Eliade Mircea 200
Eliraz Yağil 106
Elisa Ianara 53
Elito Edson Jorge 52
El Khoury Tania 299
Emanuelsson Johanna 249
Enberg Fanny 249
Eriksson Gunnar 249
Erminy Edwin 270, 271
Escalante Erik 36
Espinoza Ana Luisa 115
Espinoza Catalina 97
Estremadoyro Milena 181
Evans Caroline 285
Evans Rory 269
Eversfield David 174, 176
Evers zum Rode Hanna 165
Evin Franck 292
Evrard Beatriz 53

- F**
Fabián František 306
Fabritz Manuel 251
Fábry Juraj 212
Faguy Robert 109, 113
Falcão Luis Daniel Curralo 53
Fantová Markéta 299, 307
Farias Daniela 53
Farley Peter 264, 269
Färnström Lisa 249
Fasbender Bart 223
Fawaz Mona 136
Feitosa Vale Issaac 53
Ferenczi Réka 149
Fernandes Daniel Juliano 53
Fernandez Gabriela 32
Ferrari Jorge 32
Ferré Amadeu 242
Fielding David 193, 194
Fiksel Mikhail 223
Filshinsky Gleb 292
Fintora Oleg 215
Fiori Andrea 181
Fisher Michela 115
Flaherty Peter 223
Flamand Frédéric 278
Flanagan Richard 35
Flarup Ida 76
Fleishman Mark 108
Flores Carmen 159
Fomenko Pyotr 205
Fonseca Aline 53
Forchhammer Julie 74
Fortin Geneviève 115
Foster Stuart 179
Foster Tim 268
Foucault Michel 117
Fox Chris 36
Fox Josh 223
Fradet Lucie 110
Francisco Rui 188, 190
Frandsen Kasper Hust 77
Frankin Miles 35
Frank Nathalie 306
Fratiloiu Raluca 200
Freibergs Andris 144
Fressato Leo 51, 284
Freyer Achim 234, 284
Frias Martin Antonio V. 81
Fujita Akame 107
Fukui Fabiana 53
Fung Chin-lung 95
Funch Jahn Sarah 172
Futamura Shusaku 107
- G**
Gaboriau Linda 114
Gagnon Laurence 115
Galas Anna 182, 186
Gál Barbara 149
Galicia Azucena 159
Gallagher Sue 173, 174, 176
Gallagher John 181
Galuzska Michelle 307
Gandhi Mahatma 9
Garcia Barreiros Gabriela 53
Garcia José Paulo 53
Garcia Juan Carlos 301
Garcia Luiz Gustavo Machado 53
Garcia Souki Daniela 271
Garšvaitė-Reimerien Auksė 140, 141
Gaspar Renata 299
Gaulier Philippe 117
Gavelin Erik 249
Gavrilenko Victoria 43
Gavrilova Margarita 205
Geammal Daniele 47
van der Geest Henk 167
van Geffen Roos 167
Gelashvili Tea 93
Geleva Vanina 55
Gener Randy 219, 306
George Blayne 299
Georgeson Scott 235
Georgieva Cvetelina 62
Georgieva Elica 56
Georgiou Edouard 132
Gerlovan Boris 43
Germanidze Maia 93
Germanus Marlies 307
Gerő Ambrus 149
Gethin Helen 306
Gherghescu Iuliana 200
Gibbs James 224
Gibiec Michaela 37
Gidikov Rangel 62
Giles Ernest 35
Gilhuus Zuzana 212
Gilje H. C. 171
Girotti Marcelo 53
Gitchell Andrew 307
Glennon Kimberly 224
Gnedovskiy Sergey 205
Godø Ann Sofie 172
Göknel Nisan Ceren 260
Goldhuber Lawrence 224
Golomehova Marieta 56
Gómez Sandra 181
Gong Juyeon 125
Gonzales Daniela 159
Gonzales Martins Julia 53
Gonzales Talya 159
González Xóchitl 155, 292
Goodwin Richard 36
van Goor Martien 168
Goo Soyong 125
Gorham-Smith Hannah 115
Gormley Antony 266
Götze Maxie 165
Gough Richard 300
Gowie Jaclyn Rae 115
Graff Flavio 47
Graham Brett 179
Granica Katarzyna 187
Grant Lord Tracy 174, 176
Grass Erick 126
Grassi Antonio 44, 52, 53
Gregoire Paultre 293
Grenville Kate 35
Grigoruk Eleonora 39
Griin Henry 79
Grimsgaard Ida 172
Gritsaeva Olga 40
Gröndahl Laura 83
Grote Gansey Mirjam 167
Grusková Alexandra 212
Guangjian Gao 71, 72
Guérin Alexandre 113
Guidobono Raffaella 102
Guillen Jorge 159
Guma Alicia 32
Gunia-Kuznetsova Nino 93
Gunia-Romano Manana 93
Guretzky Miriam 105
Gurlo Nina 40
Guthrie Tyrone 268
Gyetvai Piroska 149
Gyöngy Zsuzsanna 149
- H**
Haapoja Terike 83
Hadid Zaha 278
Haglund Anna 249
Hajdu Bence 149
Hajime Ota 107
Halme Sanna 86
Hamberg Martin 249
Hamburger Vera 299
Han Annie 278
Hančil Jan 11
Hannah Dorita 174, 179, 275, 306
Harbec Joëlle 115
Harkai Domonkos 149
Harre Ania 101
Hartley Jan 224
Hartmann Viktor 77
Hatano Kazue 299
Hauck Rachel 224
Havel Václav 275, 279
Havlickova Ishikawa Aya 107
Havránek Vít 293
Havran Marija 212
Hayward Tarik 250
Healey Meghan 224
Hearne Sarah 36
Hebert Angelle 224
Heffernan Tahlia 37
Heinz Marc 292
Helnwein Gotfried 105
Herion Troy 224
Hernandez Riccardo 224
Herrström Maja 77
Herz Orr 106
Heřmánková Karolína 67, 284, 285
Hibberd Jack 35
Hicks Alison 115
Hill Claire 115
Hirvikoski Reija 82
Hivert Stéphane 306
Hlinka Jiří 306
Hnízdo Petr 11
Hočevar Meta 216
Hoffman Constance 194, 234
Ho Fu-lung 95
Ho Hsiao-Mei 299
Holá Mariana 306
Holková Katarína 212
Holmberg Klasén Elin 249
Hongo Tomomi 107
Hong Seokmi 125
Horgas Péter 146
Horio Yukio 107
Horio Yusuke 107
Hori Yoko 107
Høspøien Ingrid Skanke 77
Houben Francine 277
Houle Bruno-Pierre 115
Hourie Troy 224
Houston Andrew 299
Howard Pamela 295, 299
Hristova Galina 62
Hristova Kalina 62
Hristova Plamena 62
Hsieh Chun-An 256
Huaiquian Tesi 97
Huang Hsiao-Shan 256
Hudson Richard 265, 266
Huerres Pablo 245
Huerta Belen 97
Hughes Dan 269
Huitila Jukka 83
Hunt Nick 269
Hupko Ištvan 241
Hurtigová Jana 212
Hwang Sorhyong 125
- I**
Iankov Svetlozar 62
Ibanescu Mihaela 200
Idman Lars 86
Iglesias Inés 307

- Igrusha Alena 40
 Ijäs Eeva 86
 Ilić Siniša 239
 Illés István 149
 Illukka Kaisa 82, 83, 84
 Imeson Vanessa 115
 Imhof Christian 251
 Ingalls James F. 224
 Ingemansson Linda Irenedotter 249
 Ingimundardóttir Rebekka A. 101
 Ioganson Boris 202
 Ionesco Eugène 200
 Isai Florina 200
 Isar Iuri 200
 Isozaki Arata 25, 279
 Itinova Vania 62
 Ito Masako 107
 Itzhaki Tali 105
 Ivanova Anelia 62
 Ivanova Elena 62
 Ivanova Lubina 62
 Ivanova Marina 56
 Ivanovski Jovan 150, 151
 Ivars Ramón B. 242, 244
 Iwata Yuko 107
- J**
 Jabůrková Lenka 69
 Jacobsen Stariata 97
 Jacobson Ina 83
 Jacovskis Marijus 138
 James Joanne 115
 Jamieson Sarah 36
 Janelle Audrey 115
 Jang Suyoung 125
 Janiashvili David 90, 92
 Janiashvili Giorgi 90, 92
 Janištinová Anna 11
 Janner Joachim 162
 Janse Herbert 167
 Jansons Viktors 144
 Janssen Louis 168, 307
 Jasper Adam 36
 Javakhishvili Nino 93
 Jeffer Jan 293
 Jeong Euijin 125
 Jeong Jihong 125
 Jesus Miguel 188
 Jiang Yi-Jun 256
 Ji-Lim Eun 122
 Jimenez Eduardo 97
 Jirásková Marie 67, 69, 284, 304, 305, 306
 Jiřičná Eva 279
 Jocelyn Koné Wagninlba 299
 Johannisson Ása 246
 Johnson Alison 224
 Johnson Kit 76
 Johnson Sabrina 115
 Jones Bill T. 225
 Jones Christine 225
 Jones Lindsay 225
 Jonke Sven 98, 99
 Jonson Per 249
 Jordan Hanuš 306
 Jovanovski Filip 150
 Juhani Hyvönen Ville Matti 78
 Juhas Rastislav 101
 Juhlin Julian Toldam 77
 Jump Sophie 265, 266
 Jun-Aoh Kyung 122
 Junnikkala Kari 83
- K**
 el-Kadi Jamaledidine 136
 Kadir Miriam Amir 62
 Kadlečková Lenka 212
 Kadowaki Phillip 115
- Kafka Franz 263
 Kafkarides Harris 129, 132
 Kahana Or 106
 Kairuz Eduardo 36
 Kalanova Mira 56
 Kállai Kata Eszter 149
 Kallio Helena 83
 Kalmagambetov Marsel 205
 Kalman Jeam 292
 Kálmán Mátyás 149
 Kalmár Bence 149
 Kang Min-sook 123
 Kanzaki Yuko 107
 Kao Hao-Chieh 252
 Kapica Nic 278
 Kaplan David 225
 Kaplan Widman Eli 299
 Kaplowitz Robert 225
 Kapur Anuradha 100
 Karagianni Maria 293
 Karahan Ceren 258
 Karakaya Ferhat 258
 Karasaç Funda 258
 Karev Ivan 56
 Kari Salli 86
 Karjunen Kimmo 82, 83, 84
 Karlson Carl Johan 249
 Karlsson Christoffer 249
 Kassis Moriya 106
 Kašparová Anna 307
 Katsouri Elena 132
 Katzler Christoph 98, 99
 Kaucký Lukáš 11
 Käuper Lena 169
 Kauppinen Jari 83
 Kavalđjeva Neviana 56
 Kayuk Ekaterina 205
 Kazan Eloise 155, 158, 284
 Keating Allison M. 225
 Kebour Fabrice 292
 Keeley Adele 269
 Keidan Elena 102
 Keinar Gad 105
 Keller Adam 106
 Kelly Shane 307
 Kenney Bryan 115
 Keon Mihyun 125
 Kerriou Alain 156
 Keystone Nancy 225
 Khalikou Kabil 116
 Khan Omar 278, 279
 Khun Hans Peter 293
 Kiipläinen Raisa 82, 83, 84
 Kim In Jun 125
 Kim Kyoungmin 125
 Kim Na Hwi 125
 Kim Olga 116
 Kim Sumi 125
 Kinnaird Byron 36
 Kintera Krištof 306
 Kinterová Markéta 306
 Kintsurashvili Ketevan Simon 89
 Kirca Seyhan 259
 Kiripolszky Csongor 149
 Kiss Piroška Ě. 149
 Kivinen Mia 83
 Klerkx Arjen 287, 293
 Klimavičius Gintaras 140
 Klimešová Daniela 64
 Klimkowska Kaška 187
 Klinkhamer Jim 168
 Klinková Zuzana 306
 Klitten Lise 75, 284
 Klug Jesse 225
 Knutsson Mika 249
 Kocman Jan 213
 Kočí Šimon 69, 307
- Koenig Jeanne 225
 Ko Eunbyeol 125
 Köhler Uwe 299
 Kohsaka Nana 107
 Kochovski Martin 150
 Koike Rei 107
 Koldits Mart 79
 Koleichuk Anna 202, 203
 Koleichuk Viacheslav 202, 203
 Kolundžija Dorijan 238, 241
 Komárek Jan 292
 Komashinska Diana 62
 Koníčková Tereza 69
 Koo Keun-hye 123
 Kopecký Jakub 66
 Korhonen Kaisa 83
 Kōroğlu 260
 Koski Aino 86
 Kostova-Bogdanova Nikolina 57, 61
 Kostova Nikolina 57, 61, 284
 Kostyuchenko Alexandr 40
 Kotlińska Matylda 183
 Koukoumas Giorgos 132
 Koutský Jiří 11
 Kovács Dávid 149
 Kovács Gabriella 149
 Kovács Mónika 149
 Kovács Nóra 149
 Kováčová Jarmila 210
 Kovalevskaya Svetlana 43
 Kowalski Grzegorz 187
 Kradolfer Florian 193, 194
 Kraft Phillip 226
 Králová Andrea 63, 66, 69
 Králová Madla 306
 Kramenko Michael 105, 106
 Kristensen Svend E. 299
 Krusell Ele 79
 Kubiak Aleksandra 183
 Kučerová Tereza 68
 Kudlička Boris 23, 286, 287, 291, 300, 306
 Kugler Ema 216, 217
 Kuma Kengo 278
 Kumamoto Akihiro 107
 Kurdi Rebeka 149
 Kurmanbekova Kamilla 116
 Kuwata Kaoru 107
 Kuzmanic Ana 226
 Kvaratskhelia Levan 93
 Kyriacou Phanos 133
- L**
 La Cecla Franco 102, 301
 LaFrenière Chantale 115
 Lahat-Levit Avital 105
 Lahoud Adrian 36
 Laine Samuli 86
 Laing Stewart 226
 Laino Norberto 32
 Laiviņa Gundega 143
 Lampron Gabrielle 115
 Lam Pui-ye 95
 Lamy Raphaél 38
 Lanfermejer Ruud 299
 Lange Bettina 165
 Laperle Shaylene 115
 Larkin Courtney 115
 Larsen Janne 299
 Larsson Anders 246, 249
 Lauer Andrea 226
 Lauke Karen 293
 Lauke Patrick 293
 Lau Mandi 115
 Laurin Danielle 115
 Laurrabaquio Edgar 159
 Lavee Hadas 106
 Lavoie Raphaëlle 115

Law Man-wai 95
Law Suet-chi 95
Le Bel Benedicte 115
Lecat Jean Guy 244
Lecoq Jacques 117
Lee Dasom 125
Lee Chun-Yu 252, 253
Lee I-Shun 256
Lee Kyunghwa 125
Lee Yoonjin 125
Legault Stéphanie 115
Leijten Sjoerd 293
Leite Mauro 47
Leites Helio 47
Le Jen Misha 204, 284, 285
Lemieux Andrée 109, 110, 111, 112, 113, 114
Leo Craig 108
de Leon Rolando "Rollie" M. 80, 81, 284
León Laurin 181
Lessa Bia 47
Leung Hok-ching 95
Levert-Gauthier Geneviève 115
Levin Hanoch 105
Levi Rakefet 106
Levero Mario 262
Liahova Daniela 57
Librizzi Francesco 102
Licari Giuseppe 299
Lieberman Andrew 226
Lie Lisa 249
Lien Mimi 226
Lifländer Elina 83
Lillo Francisca 97
Lim Juyeon 125
Lindahl Jason C. 219
Lindbäck Håkon 171
Lindberget Arne 249
Lindgren Christina 170
Lind Heidi 83
Lindstad Pernille 249
Lin Ching-Ju 252, 253
Lin Keh-hua 252, 253
Lin Shih-Lun 256
Lin Yu-Ting 256
Lipták František 213
Liu Da-Lurn 256
Liu Chuan-fu 252
Ljubková Marta 63, 69, 307
Locke Nicolas 226
Loh Minjee 125
Lo Michelle 115
Longo Loredana 102
Loosová Lucie 285
Lopez Daniela Renee 262
López Fernando 181
Lorraine Ariel 115
Lores Ricardo 242
Losada Xavier 271
Lossius Trond 171
Lou Jin-ming 95
Loukola Maiju 83
Lourens Rosalinda 285
Lowe Shelby 115
Lozada Sara 159
Luchini Gabriella 37
Luiz Rogério 53
Lukács Máté 149
Luna Gabriela 53
Lundström Johan 249
Luscov Ioana 199
Luscov Razvan 199
Lüthi Doey 226
van Luxemburg Renz 168
da Luz Saldanha Júlia 53
Lvwei Wang 72
Lyubimkin Anton 205

M
Maamägi Kristel 79
Machnio Ewa 182, 186
Machover Tod 293
Mackintosh Iain 268
MacLaughlin Whit 226
Madeira Ney 47
Mäder Sabine 165
Madsen Rune 171
Maeda Kiyomi 107
Magnin Pierre-Henri 117, 119
Magritte René 263
Maguna Minou 32
Mairs Tom 115
Majewski Andrzej Kreutz 22
Makaveeva Rozina 57
Makram Ziad 136
Malá Zuzana 69
Maldonado Lucas 120
Maleni Lea 133
Maleni Marina 129, 133
Malevich Kazimir 202
Malo Marc-Antoine 115
Malone Rick 293
Maloney Darrel 226
Malouf David 35
Maňhalová Kristýna 306
Manidaki Eva 209
Manolovici Ruxandra 200
Marac Katinka 299
Marcondes Silvana 47
Marcuse Yaël 115
Mardel Libertad 159
Marek TaraFawn 226
Marimba Sérgio 48
Marin Daniel 200
Marín Mario 159
Marková Silvie 306
Marneur Garance 266
Marrero Erick Grass 128
Marschall Garin 226
Maršíková Sárka 307
Martikainen Milla 86
Martineau Jerildy Lopéz Bosch 156
Martinez Corrêa João Batista 52
Martinez Laura 159
Martinez Rocío 159
Martins da Costa Juliano F. 53
Martins Igor Alexandre 53
Martins Valéria 48
Massa Sergio 32
Matějčková Kateřina 307
Matějka Jakub 307
Matis Edit 149
Matos Jean-Marc 299
Matreyek Miwa 227
Matricardi Maria Eugênia 53
Matskevich Olga 40
Matsumura Aya 107
Matsuo Hiroko 107
Mattio Sean 227
Matveeva Sofya 205
Maukonen Sami 86
Mauri Sebastiano 102
Mayne Thom 278
Mazúras Tumas 140
McColl Colin 174
McConnochie Alina 36
McCroom Darren 227
McCullough-Murray Dominique 115
McElroen Christopher 227
McKernan James 295, 307
Mechtchanová Lena 307
Mederos Erick Eimil 127
Medvigy Gábor 146
Mehzoud Sven 278
Meikšāns Viesturs 143

Mejía Monserrat 159
Meldem Guy 250
Mello da Costa Fernando 48
Mendes Tanit 111
Mendoza Fernando 271
Mendoza Gerardo 159
Mengarelli Daniela 249
Mengel Maria 76
Merenkov Andrey 40
Meschick Patricia 53
Meyer Leiro Flávia 53
Meyer-Wiel Georg 299
Mickey Dave 299
Micoleau Tyler 227
Middlebrook Belinda 37
Mihalyo Daniel 278
Mikaelsen Magnus 249
Mikeš František 11
Miklós Dániel 149
Mikolášková Linda 69
Mikula Ildikó 149
Mileusnić Dragan 239
Miller Jonathan 86
Milne Adam 115
Min Jihee 125
Minnaërt Frank 36
Minoda Eiji 107
Mírek David 306
Mirzoyan Inna 202
Mišunová Klára 307
Mitev Petar 54, 57
Mnouchkine Ariane 87, 277
Moholy-Nagy László 165
Mocheva Vera 62
Mokelky Keeley 115
Mokhov Dmitry 39, 40
Mongrut-Steane Andrés 181
Monsos Mike 219
Moore Conor 115
Mora Edgar 159
Morales Natalia 97
Moreno Newton 49
Morey Jeff 227
Morgell Maria 249
Moscu Irina 200
Mosk Theun 167, 278
Mostafa Marcin 306
Mouawad Wajidi 114
Moura Pedro 53
Moyer Allen 227
Mraz Hayashi Yumi 107
Mrdjenovic Nevena 37
Mugler Thierry 228
Müller Janek 163, 165
Müller Lena 167
Mulligan Courtney 115
Munitz Ben-Tzion 105
Muniz Rosane 53, 285
Murer Stephan 165
Murphy Conor 267
Murphy James 228
Murray Brant Thomas 228
Murtola Maiju 83
Mussorgsky Modest Petrovich 77
Muurinen Timo 293
Myrtvedt Olav 170

N
Nagai Nozomi 107
Nagamine Maki 107
Nagata Yoshiko 107
Nagy Anikó B. 146, 148, 149
Nagy Fruzsina 148, 284
Naidenova Nikoleta 62
Nakane Satoko 107
Nam Jihea 125
Nam Minyoung 125

Nava Arturo 159
Navarro Andrea 181
Nebe Marcus 165
Needham Scott 228
Nekrošius Marius 140, 141
Nelson Mallory Kay 228
Németh Nini 149
Nersisyan Tatiana 40
Nery De Oliveira Washington Luiz 53
Neukom Bjørn 172
Neykov Neyko 57
Ng Ching-man 95
Niederhäuser Anna 250
Niemelä Ina 86
Nigrini Peter 229
Nilsen Asle 171
Nimanis Jēkabs 143
Nishikawa Narumi 107
Nissen Pippa 267
Nitzschke Niklas 163
Nobling Torsten 248
Nojonen Teemu 86
Nordin Cristoffer 249
Nordmark Gustav 249
Nordmark Jenny 249
Norimine Masahiro 107
Norton Chantelle 229
Norviliūt Sigitā 140
Nouvel Jean 278
Nowak Maciej 182, 186
Nukiev Darkhan 116
Nunes Carlos Alberto 49
Núñez Eloisa 159
Nuñez Laura 159
Nungurrayi Molly 35
Nungurrayi Rosie 35
Nyamza Mamela 108
Nykyri Antti 83

O

Ogawa Azumi 107
Ohlsson Hilda 249
Öhrn Emma 249
Oh Yoon-Gyoon 124
Ochoa Fernanda 97
Oizumi Nanako 107
Okumoto Satoshi 107
Oleszko Pat 234, 284, 285
de Oliveira Raquel Moraes R. 53
de Oliveira Rein Ana Luiza 53
Olivieri Vinnie 293
Oni Duro 166
Opra-Szabó Zsófia 149
Ordaz Mahatma 159
Orf Jennifer 229
Ormisson Eve 79
Ortega Andrea 181
Ortega Tenzing 159
Osawa Sachiko 107
Ouellet Kéven 115
Oya Berkun 260
Oz Avraham 105
Özdoğan Başak 261

P

Paasonen Heikki 83
Packard Charles 229
Padrisa Carlos 299
Pagneux Monika 117
Páchová Lucie 293
Pajchel Piotr 171
Paladino Luana 251
Pamerneckis Saulius 140, 141
Panaite Alexandra 200
Panchev Yovo 62
Pantos-Kikkos Stefanos 209
Pantouvaki Sofia 299

Papp Szilvia 149
Paré Gabriel 242
Park Alexandria 37
Park DongWoo 124
Partida Estefanía 159
Pařízková Daniela 17, 306
Paşca Ioana Roxana 200
Pascual Christine 229
Pashova Nina 57
Di Pasquo Carlos 32
Paszowska Natalia 306
Patel Neil 229
Patel Roma 297
Pather Jay 108
de Paula Marinna 53
Paultre Grégoire 299
Paun Ioana 299
Pavelka Michael 267
Payer Ira 98
Pazan Pedro 159
Pedersen Maja Aas 77
Pedroso de Moraes Mariana 53
Pěchouček Michal 66
Peiru Miao 72
Pekić Milica 238
Pekkanen Maija 83
Pelekanos Stylianos 133
Pelch Jakob 74, 77
Peralta Matilde 244
Perçin Evcimen 260
Pereira do Nascimento Isis Soares 53
Perez Ricardo Romero 97
Perrin Elise 306
Persoli Nogueira Marília 53
Pessoa Fernando 190
Pestana Sandra 53
Petercol Goran 98, 99
Petu Cristina 200
Petrauskas Isadora 53
Petrova Maia 57, 62
Petrová Pavla 11, 17, 306
Petruniashev Iavor 62
Petrusheva Chayka 58, 62
Philippi Michael 229
Pierre Pascale 113
Picher Julie-Christina 115
de Pilla Victor 32
Pires de Souza Márcia 53
Pitea Silvia 200
Plăiaşu Mihai 200
Pla Josep 242
Plante Jacques 112, 113
Playford Andrew 293
Plchová Olga 306
Plenge John 229
Pöldsaa Sander 79
Pol Katarzyna 299
Pöllänen Anna 83
Ponjavić Monika 278
Pooley Sarah 242
Poor Bray 229
Popescu Iulia 200
Popoff Stefan 58, 62
Popova Antonia 59
Popova Lilya 62
Pormale Monika 25, 300
Porteous Cameron 111
Portillo Daniela 97
Pospíšil Michael W. 11
Post Karin 169
Potvin-Lavoie Geneviève 115
Powell Eric 299
Preková Jana 66, 67, 69, 284, 299
Presseau Amanda 115
Prestes Analu 49
Pretekin Aris 159
Prince Liz 229

Prokop Petr 306
Prosperre Jeannique 229
Provençal Marjolaine 115
Příhodová Barbora 293
Puigdefabregas Bibiana 245
Puppo Oria 32
Purcell Kevin 26
Purves Kyle 115
Puš Wojciech 292, 299
Putineanu Alexandra 200
Putnová Anna 11
Pyhälä Sampo 83
Pylväs Jyrki 83

Q

Qetevan 93
Qiao Ji 72
Quintana Antonio 242

R

Raabová Tereza 306
Raatikainen Hannu 83
Racinskaite Jurate 139
Rácová Eva 213
Raczkowska Alicja 187
Radeljković Nikola 98, 99
Radoczy Blanka 149
Radović Ranko 241
Radulj Marina 278
Radulović Belinda 218, 284
Rafa Tomas 187
Rachkovsky Valery 41
Rajkowska Joanna 183
Rajšić Zoran 240
Rakhmanova Irina 39
Ramalho Wataya Helena Izumi 53
Ramos Jose 181
Ramos Omar 293
Ramsaur Michael 295
Ranete Gabriel 200
Rangelova Elica 62
Ran Nazim Hikmet 261
Ranney Collin 237, 241
Ransley Emma 178, 284
Rasmussen Viktor 293
Rašla Milan 215
Rawlinson Siu-Lin 306
Raya Monica 299
Rayment Chris 115
Raytchinova Marina 59, 295
Rebholz Emily 229
Rebosz Philippe 187
Reed Peter 307
Rehn Bernhard 157
Reidmar Hanna 172
Reimeris Kazimieras 140, 141
Reimer Tony 229
Reis Laura 53
Reis Marina 51, 284
Reitsenstein Lorne 115
Renfro Charles 279
Reynoso Josafath 159
Reznek Jenny 108
Riera Francisco Aleu 287, 293
Rincón Jose Ignacio 120
del Río Mario Marín 156
Rioseco Javier 96, 97
Rios Francisca 284
Ristić Manja 240
Roberta 53
Robertson Léa 115
Robin 100
Robles Justo 242
Robles Sofia 159
Rockenbach Hedra 51, 284
Rodchenko Aleksander 202
Rodrigues Bezerra André Luiz 53

Rodrigues Cavalcante Danielly Cristini 53
Rodríguez Jesús Ruiz 128
Rodríguez Karla 97, 158
Rodríguez Lira Karla 157
Rodríguez Malina 230
Rogério Dalmir 53
Rochová Liběna 299
Rojas Erendira 159
Rokomanov Vasil 60
Roland Marianne 170
Rollemberg Doris 49
Rolston Elizabeth 115
Romberg Sofia 249
Romero Carmen 26
Romero Elsa 53
Ronan Brian 230
Ropponen Kalle 83
Roqué Mariaelena 243, 284, 299
Ross Felice 26, 287, 292, 293
Rössler Martin 63
Rothenberg Dan 230
Roth Rob 230
Roventa Angelo 199
Royal Charles 179
Roy Joaquim 245
Róžański Jacek 187
Rozenberg Liron 106
Rubi Anna Krisztina 149
Rubuntja Wenten 35
Rufford Juliet 278
Ruiz Adriana 159
Ruiz Jesús 126
Rumas Robert 184
Rumpel Aleš 306
Ruseva Ralitsa 62
Ruyale Nathan 230
Rybáková Simona 281, 282, 285, 306
Rzewuska Edyta 157

S

Šabasevičius Helmutas 137, 140, 142
Sadagashvili Beka 93
Saegusa Ayuma Poe 230
Sagiv Oren 278, 307
Sahakyan Grisha 34
Saito Yuko 107
Salama Tina 36
Salgado Nicole 97
Salmela Sari 83
Samec Matěj 69
Sam Patricia 181
Sandiel Giselle 159
Sandoval Jorge 115
Sandys Kathrine 267
Sanfelice Caio 53
Sánchez Iván 158
Sánchez Iván 284
Sánchez Jose Luis 181
Sanchez Nicole 97
Sansom Matthew 293
dos Santos Flaviana B. 53
dos Santos Victor Lucas 53
Sanz Juan 242
Sarayoglu Zeki 257
Sardarova Natalia 41
Sarmiento Luiz Eduardo 53
Sato Fernando 49
Saunders Matt 230
Savickas Marius 140
Savičić Zorica 241
Sawa Noriyuki 107
Sazanami Masako 107
Schein Gábor 146
Schellekens Jorge 293
Schilling Árpád 301
Schlemmer Oskar 164, 165
Schmidt Hansjörg 267

Schneider Anastasia 115
Schriever Hanneke 169
Schurau Anne 169
Schwartz Hanna 60
Schwartz Matthew Charles 230
Scoones Russell 174, 177
Scott Kim 35
Scrofano Shannon 230, 299
Sedlerova Kristina 86
Seino Kanae 107
Selah Esra 259
Semel Noam 105
Semper Eneliis 78
Sennett Richard 279
Seo Seungyeon 125
Sepulveda Nancy 97
Sepúlveda Santiago 117, 120
Serafin Karin 51, 284
Šerclová Alžběta 307
Serdarević Željko 240
Serebrennikova Valentina 205
Seródio Maria Helena 188
Ševčík Jiří 11
Sgrazutti Nathan 115
Shannon Sidney 230
Shcharbinskaya Volha 43
Shcherbinskaya Olga 43
Sheng Han 72
Shen Harngh 299
Shen Yen-Ning 256
Sherman Joanna 230
Shershnev Nikita 43
Shibagak Yu 237, 241
Shieh Yi-Wen 256
Shieh Yo-Rong 256
Shima Jiro 107
Shivts Sergo 93
Shotland Ortal 106
Shtern Yulia 115
Shuette James 231
Shurelov Venelin 60
Siaurusaitytė-Nekrošien Aušra 140, 141
Sidelnikova Lyubov 41
Sideris Pavlos 133
Sienkiewicz Karol 187
Sildén Martina 249
Silovsky Joseph 231
Silva Pablo 278
Šimášková Lucia 306
Simmons Sasha 115
Šimonis Artūras 139
Simón Josep 242
Simpson Penny 108
Singh Nicola 299
Siqueira Marcela 53
Sissons Narelle 231
Skitovich Lyudmila 41
Skogstad Lauren 178, 284
Skourtis Andreas 209
Škrak Pavol 11
Skuce Kirsten 115
Skulberg Jon Ragnvald 172
Skuratova Julija 142
Skwarczyńska Agata 182, 186
Slavova Stanislava 62
Sleigh Micaela 32
Smetana Jindřich 11
Śmigieliska Ewa 187
Smolíková Marta 11
Soe Kristi 79
Sofrenović Ana 240
Soledad Paloma 231
Song Hyeonseong 125
Sonneveld Dirk 169
Sook-Kang Min 122
Sorokina Alla 42
Souki Juan 270, 271

Souza Lucas F. 53
Špačková Lucie 307
Spangler Walt 231
Spencer Michael 269
Spurr Sam 36, 37
Spyrou Karolina 133
Srba Zbyněk 11
Stagis Mads Skjøtt 77
Stancu Andreea 200
Stangliczy Igor 240
Staniloaie Dumitru 197
Stankus Laura 53
Stanoiu Cristian 199
Stanton Ben 232
Starck Philippe 244, 278
Statkova Vesela 54, 60
St-Cyr Robitaille Camélia 115
Stefanescu Mihaela 200
Ștefănescu Steliana 200
Stefanov Andrey 62
Stefanova Radostina 62
Steigerwald Milan 293
Steinarr Steinn 101
Steinmeyer Antunes Amanda 53
Štěpán Jakub 69
Štěpánek Jan 66, 69
Stepanyan Lilith 34
Stines Matt 293
Stockhaus Otto 249
Stoikova Petya 60
Stone R. Eric 219
Štorek Pavel 68
Storm Johanna 83
Štourač Pavel 297
Stoykova Stanislava 62
Stradeski Jonathon 115
Stránská Marianna 69
Stránská Michaela 295, 307
Strauszová Diana 213
Strazdītis Krišjānis 143
Strehlow T.G.H. 35
Stucki Lukas 251
Sugimoto Tomoko 107
Suhanovs Reinis 143, 144
Suh InSuk 122
Sullivan John 232
Sundin Johan 249
Sundui AriunBold 160, 161
Suresh 100
Sürmeli Pelin 260
Suzuki Emi 107
Švamberk Alex 293
Svoboda Bohuslav 9
Svoboda Jan 303, 306
Svoboda Josef 16, 22
Svoboda Libor 306
Svoboda Ondřej 306
Svobodová Martina 303, 306
Szabados Luca 149
Szabó Amanda 149
Szabo Luiza 200
Szelachowska Natalia 306
Szentgyörgyi Árpád 149
Széphelyi Júlia 149
Szökeová Anita 213
Szwarcbord Sam 36

T

Tabakov Youlian 60, 61, 284
Takahashi Takezo 107
Tan Meng-Chit 256
Tapia Cristina 97
Tapuni Nooroa 174, 177
Tardani Federica 102
Tatlin Vladimir 202
Tavi Maya 105
Teeter Jeffrey 232

Teixeira Ronald 44
 Tejero Victor Henry 80
 Tenorio Angel 181
 Terada Mari 107
 Terpenning Kendra 115
 Tessier Julie 115
 Thibault Mireille 115
 Thomas Richard 293, 299
 Thomas Todd 232
 Thompson Jason H. 232
 Tico Randy 232
 Tiemi Mariana 53
 Tiemi Miriam 53
 Tiliang Cai 71
 Timbers Alex 232
 Timofejev Victor 42
 Tindall Don 219
 Tipton Jennifer 232, 292
 Tirante Mariana 32
 Tisi Roberto 278
 Tisi Rodrigo 96, 97
 Todd Andrew 87, 279
 Todorovska Nevenka 200
 Toledo Camila 50
 de Toledo Marco Aurélio 53
 Topa Sorana Elena 200
 Toporišič Tomaž 216
 Tor Behlöldane 259
 Toren Roni 106
 Toromanov Nikola 61
 De La Torre Esteban 149
 Torrejon Gabriela 97
 Torres Claudia 120
 Torres Genaro 120
 Townsend Justin 232
 Tracy Megan 232
 Traufeller Ronny 165
 Travassos Martha 53
 Travis Ken 232
 Triřan Pavel Dan 200
 Trigg Madeleine 268, 284
 Triki Yasmina 38
 Troskov Jiří 307
 Trubridge Sam 299
 Tsai Yu-Fen 252, 253
 Tsai-Yu Hsieh 256
 Tsai Yun-Chung 256
 Tsao An-Huei 256
 Tsuchiya Shigeaki 107
 Tsu Susan 219
 Tũma Jan 306
 Tuñç Eřter 259
 Tung Tsang Man 299
 Turell Alejandro 262
 Turnbull Rosalind 37
 Turnpenny Alex 269
 Tur Šani 106
 Turšič Miha 216, 217
 Tushingham David 299, 301
 Tvrdišič Milan 241
 Twist Basil 232
 Tymicki Wojtek 187

U

Ualikhanuly Rustem 116
 Uimonen Markku 83, 86
 Ularu Nick 299
 Urbański Wojtek 187
 Uria Mercedes 32
 Uribe Diana 115
 Uwadinma-Idemudia Eunice 166
 Uzgören Osman 259

V

Vaarzon-Morel Petronella 35
 Václavová Denisa 307
 Vafeiadou Konstantinia 206, 284

Vaja-Pshavela 90
 Valek Jaroslav 210, 213, 214
 Valenzuela Pamela 97
 Valiente Marcelo 32
 Väililä lina-Karoliina 86
 Valinen Pirjo 83, 85, 284, 299
 Valter Jan 307
 Vančát Martin 307
 Vaniček Jakub 306
 Vapaavuori Nanni 82, 83, 84
 Vapsarova Many 62
 Vargas Felisa 159
 Vargas Ximena 120
 Varřsh Melisa 159
 Várossová Ludmila 213
 Vartan Jamie 267
 Vasileva Maria 62
 Vasileva Pavlina 62
 Vasques Eugénia 188
 Vaz Ramos Adriana 53
 van Veenendaal Tasha 36
 Velloso Lemos Schwarz Erika 53
 Viana Fausto 53
 Vianna Pedro 53
 Vihalem Johanna-Mai 293
 de Vilhena Moraes Júlia Silva 53
 Villegas Sergio 152, 157, 158
 Villela Kotik 159
 Villeneuve Denis 114
 Vinette Nancy 115
 Virilio Paul 105
 Virza Edvarts 143
 van der Vlugt Marloeke 167
 Vodenicharov Dimitar 61
 Volkova Dariya 42
 Vosyliūt Marta 139
 Vrbík David 66, 293
 Vuilleumier Maude 251
 Vyhnálková Lucie 69

W

Wagner Nadia 36
 Wall Brittny 115
 Wallen Lawrence 35, 37
 Wang Austin 252, 253, 255
 Wang I-Ching 256
 Wang Yi-meei 254
 Wang Yi-Meei 284
 Warburton Richard 299
 Warsza Joanna 184
 Wařsmuth Norman 165
 Watatani Noboru 107
 Watt Fiona 297
 Watts Elizabeth Ann 115
 Watt Stewart R.T. 115
 Weems Marianne 233
 Wehrmann Moritz 165
 Weijdom Joris 299
 Weinstein Beth 278
 Werckx Rose 38
 Werle Donyale 233
 West Darren L. 233
 Westerberg Anne 249
 Westman Nina 246
 White Patrick 35
 Wickersheimer Sibyl 299
 Wierzel Robert 233
 Wiewers Kerstin 249
 Wiktor Karolina 183
 Wilkinson Naomi 267
 Wilkinson Neal 233
 Williams Willie 292
 Wilson Louise Ann 297
 Winter Olaf 287, 293
 Wirde Hanne 249
 Wise Breanna 115
 Wodziński Paweł 184

Wonder Erich 26, 299
 Wong Janet 233
 Wong Jessica 115
 Wong Joyce 115
 Woodbury Richard 233
 Wookey Sara 299
 Wooley Jim 306
 Woyno Wladimiro 115
 Wright Alexandra 36
 Wright Alexis 35
 Wright Erin 306
 Wu Jennifer 95
 Wunder Judit 149
 Wu Shwu-Farn 256

X

Xinglin Liu 71, 72, 73

Y

Ya'ari Nurit 105
 Yamamoto Shinpei 107
 Yamamoto Yoko 107
 Yanev Stefan 62
 Yang Chi-wang 233
 Yang Shih-Cheng 256
 Yang Yu-Teh 284
 Yates Amanda 179
 Ye George 293
 Yenethlis Lakis 133
 Yeung Frank 94, 95
 Yeung Tze Yan 94
 Yew Jeanette Oi-suk 233
 Yip Moon 94
 Yli-Maunula Pirjo 83
 Yoon Nalae 125
 Youk Hyunji 125
 Yu David 293
 Yuen Wa 94
 Yusufov Anar 293

Z

Zaccheria Annelise 102
 Zafirovska Frosina 150, 151
 Žáková Martina 306
 Zaloom Paul 233, 299
 Zamanis Constantinos 207
 Zavorský Ján 69
 Záveský Jan 293
 Zdeřnková Marie 306
 Zdráhal Radek 11
 Zedková Tereza 306
 Zelníčková Barbora 69
 Zeybek Feyza 259
 Zhan Jia-Hua 256
 Zhengping Zhou 72
 Ziller Hernst 207
 Zimenko Alexander 39
 Živadinov Dragan 216
 Žiřka Tomáš 68, 297
 Zomborka Misi 149
 Zupanc Lotker Sodja 16, 19, 306
 Zupančič Dunja 216, 218
 Zwane Nkantolo 108

PQ TEAM

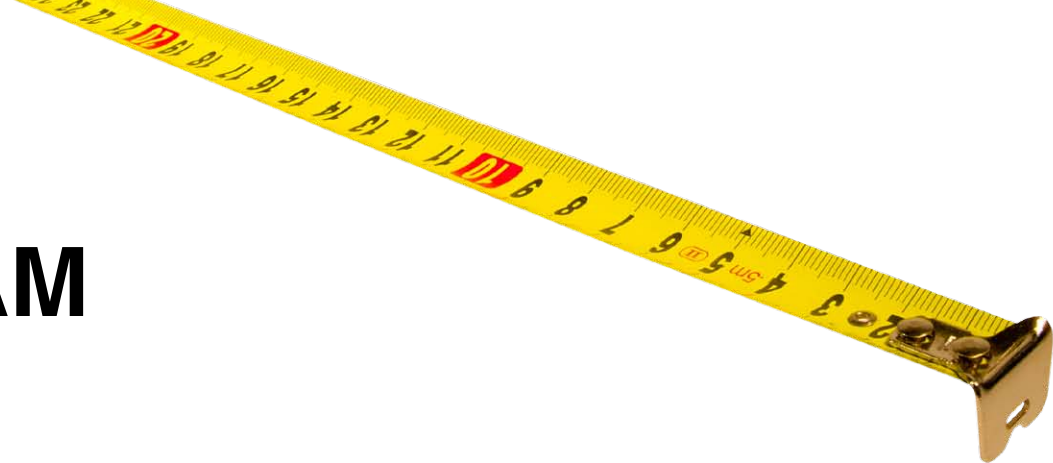

Barbora Adolfová: produkce slavnostního zahájení, udílení cen a doprovodných akcí / Production of the Grand Opening and Accompanying Events

Zdeňka Bahníková: asistentka / Assistant

Anna Bartošková: akreditace / Accreditation

Lucie Bartoňová: koordinátorka studie o PQ / Coordinator of the Study on the PQ

Lenka Bednářová: konzultant pro Architektonickou sekci / Architecture Section Consultant

Thea Brejzek: kurátorka teorie / Theory Curator

Steve Brown: kurátor zvukového designu / Sound Design Curator

Becky Curtis: asistentka knihkupectví / Bookshop Assistant

Lucie Čepcová: kooordinátorka a editorka katalogu / Catalogue Coordinator and Editor

Ondřej David: režie zahájení a udílení cen / Director of Grand Opening and Award Ceremony

Karen Davidsen: produkce akreditace / Production of Accreditation Office

Alice Doleželová: asistentka a office manažerka / Assistant and Office Manager

Barbora Dušková: Public Relations

Veronika Dvořáčková: Guest Service

František Fabián: manažer Nové scény / Production Manager New Stage

Nathalie Frank: International Public Relations

Randy Gener: editor PQ Daily / PQ Daily Editor

Helen Gethin: manažerka knihkupectví / Bookshop Manager

Dorita Hannah: komisařka Architektonické sekce / Commissioner of the Architecture Section

Mariana Holá: editorka programové brožury a PQ Daily / Programming Brochure Editor, PQ Daily Managing Editor

Stéphane Hivert: International Public Relations

Jiří Hlinka: Public Relations

Marie Jirásková: výstavní design Extrémního kostýmu / Extreme Costume Exhibition Designer

Hanuš Jordan: asistent produkce Nové scény / Production Assistant New Stage

Krištof Kintera: vizuální koncepce / Visual Concept

Markéta Kinterová: grafická designérka / Graphic Designer

Zuzana Klinková: editorka webů / Web Editor

Madla Králová: vedoucí akreditace / Head of Accreditation

Boris Kudlička: generální komisař / General Commissioner

Silvie Marková: Public Relations

David Mírek: manažer Veletržního paláce / Production Manager of Veletržni Palace

Kristýna Maňhalová: asistentka poroty / Assistant of Jury

Marcin Mostafa: architektonický koncept Veletržního paláce / Architectural Concept of Veletržni Palace

Daniela Pařízková: výkonná ředitelka / Executive Director

Natalia Paszkowska: architektonická koncepce Veletržního paláce / Architectural Concept of Veletržni Palace

Elise Perrin: International Public Relations stážistka / Intern

Pavla Petrová: ředitelka Institutu umění – Divadelního ústavu a Pražského Quadriennale / Director of the Arts and Theatre Institute and the PQ

Olga Pichová: produkce Architektonické sekce / Production of the Architecture Section

Petr Prokop: hlavní manažer / Head Manager

Tereza Raabová: vedoucí ekonomické studie o PQ / Head of the Economical Study on the PQ

Siu-Lin Rawlinson: manažerka knihkupectví / Bookshop Manager

Aleš Rumpel: programový koordinátor / Program Coordinator
Simona Rybáková: kurátorka Extrémního kostýmu / Extreme Costume Curator

Libor Svoboda: grafický design / Graphic Designer

Ondřej Svoboda: editor PQ katalogu a koordinátor dokumentace / PQ Catalogue Editor, PQ Documentation Coordination

Jan a Martina Svobodovi: kurátoři PQ dětem / PQ for Children Curators

Natalia Szlachowska: stážistka / Intern

Lucia Šimášková: Merchandising and PQ Point

Jan Tůma: asistent Open Lab / Open Lab Assistant

Jakub Vaníček: jazykový editor / Czech Language Editor

Jim Wooley: asistent knihkupectví / Bookshop Assistant

Erin Wright: jazyková editorka / English Language Editor

Marie Zdeňková: konzultantka / Consultant

Tereza Zedková: koordinátorka PQ+, Sponsors Relations / PQ+ Coordinator

Sodja Zupanc Lotker: umělecká ředitelka / Artistic Director

Martina Žáková: Public Relations

INTERSECTION TEAM

Renata Bendová: tears of stalin produkce / Production
Martina Černá: editorka katalogu Intersekce / Intersection Catalogue Editor
Anna Kašparová: asistentka / Financial Assistant
Marta Ljubková: editorka publikace Expanding Scenography / Expanding Scenography Publication Editor
Marcela Magdová: asistentka / Assistant
Šárka Maršíková: Boxes produkce / Production
Jakub Matějka: hlavní manažer / Head Manager
Lena Mechtchanová: asistentka produkce / Production Assistant
Klára Mišunová: Boxes produkce / Production
Oren Sagiv: Boxes architekt / Architect
Alžběta Šerclová: Cinema produkce / Production
Lucie Špačková: tears of stalin koordinace / Coordination
Jiří Troskov: grafický design katalogu / IS Catalogue graphical design
Denisa Václavová: Staging Public Space umělecká a produkční koordinace / artistic and production coordination
Martin Vančát: webová animace / web animation
Jan Valter: Krétakör produkce / Production

SCENOFEST TEAM

Jessica Bowles: umělecká vedoucí / Artistic Leader
James Cawson: sociální média / Social Media Artist and Amplifier
Markéta Fantová: asistentka pro dobrovolníky / Volunteer Coordinator
Michelle Galuzska: asistentka technického ředitele / Assistant Technical Director
Marlies Germanus: asistentka pro workshopy / Technical Director for Workshops
Andrew Gitchell: technický poradce a bezpečnost / DAMU Logistics Supervisor
Wei-Wen Chang: výkonná ředitelka OISTATu / Executive Director of OISTAT
Inés Iglesias: asistentka produkce / Production Assistant
Shane Kelly: asistent pro Šest jednání / Technical Director for Six Acts
Šimon Kočí: technický poradce / Technical Advisor and Assistant for DISK Stories
James McKernan: technický ředitel / Scenofest Technical Director
Louis Janssen: prezident OISTATu / President of OISTAT
Kateřina Matějčková: administrativní a produkční asistentka / Administrative and Production Assistant
Peter Reed: asistent umělecké vedoucí / Assistant Producer
Michaela Stránská: manažerka projektu / Project Manager

A mnoho dalších spolupracovníků, partnerů a dobrovolníků v České republice a po celém světě / And many more collaborators, partners and volunteers from Czech Republic and around the world

ORGANIZÁTOŘI & PARTNEŘI / ORGANISERS & PARTNERS

Pražské Quadriennale pořádá /
The Prague Quadrennial is organized by



a realizuje /
and produced by



Pod záštitou prezidenta České republiky Václava Klause, primátora hlavního města Prahy Bohuslava Svobody a starosty městské části Praha 7 Marka Ječménka /
Under the auspices of the President of the Czech Republic Václav Klaus, the Mayor of the City of Prague Bohuslav Svoboda and the Mayor of Prague 7 Marek Ječmének

Podpořeno z programu Kultura Evropské unie / With the support of the Culture Program of the European Union



Za podpory /
Supported by



Za podpory
Participační program



TRUST FOR MUTUAL UNDERSTANDING



Partneři /
Partners

Národní divadlo

NOVA SCÉNA

easytalk

TUHLER
jevištní & textilní technika

d&b
audiotechnik

GOETHE-INSTITUT
PRAG



Embassy of Israel



EMBASSY OF IRELAND



Kingdom of the Netherlands



EMBAJADA DE ESPAÑA



us
embassy



Instituto
Cervantes
Praga

Hlavní mediální partner /
Main Media Partner



ČESKÁ TELEVIZE

Mediální partneři /
Media Partners

TYDEN

ČESKÝ ROZHLAS

LIDOVÉ NOVINY



ČESKÉ
noviny.cz

AMERICAN
THEATRE



XANTYPA SANQUIS® ERA21 FlashArt MOUVEMENT

ARCHITEKT

EARCH.CZ
architekturaonline

e@pats.cz
helping you adapt

DESIGNMAG
www.DesignMagazin.cz

LITERÁRNÍ
NOVINY

ME
METROPOLIS

CINEPUR
KINOPROJEKCE PRO MODERNÍ UMĚLCE

A2
kulturní Strážník

Zvláštní poděkování /
Special thanks

národní galerie
v Praze



NADAČE
DAGMAR A VÁCLAVA HAVLOVCE

Projekt Intersekce je organizován Pražským Quadriennale ve spolupráci s /
 The Intersection project is organized by the Prague Quadrennial in cooperation with



společně s / as well as with

Institute of Design & Technology, Design Department, Zurich University of the Arts (CH); International Organization of Scenographers, Theatre Architects and Technicians(OISTAT); Centro de História da Arte e Investigação Artística (CHAIA) University of Evora (PT); Theaterschool Amsterdam (NL); BITEF (RS); Festival 4+4 dny v pohybu (CZ); Festival Divadelná Nitra (SK); Stiftelsen Bergen Internasjonale Teater (NO)

Scenofest pořádají /
 Scenofest is organized by



011 PRAGUE QUADRENNIAL OF PERFORMANCE DESIGN AND SPACE
 PRAŽSKÉ QUADRIENNALE SCENOGRAFIE A DIVADELNÍHO PROSTORU

Za podpory /
 With the support of



Council for Cultural Affairs, Taiwan



Zvláštní poděkování /
 Special thanks



NÁRODNÍ MUZEUM

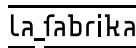

Embassy of Canada
 Ambassade du Canada

Technická podpora /
 Industry Partners



Silver Sail ARTS



WIRELESS SOLUTION
 MADE IN SWEDEN



Vydal / Published by: Institut umění – Divadelní ústav jako svou 617. publikaci /
Arts and Theatre Institute as its 617 publication

Autoři textů / Authors of individual texts: Sodja Lotker, Daniela Pařízková, Aleš Rumpel, Barbora Příhodová,
kurátoři jednotlivých projektů a vystavujících zemí

Redakce / Editors: Lucie Čepcová, Ondřej Svoboda, Daniela Pařízková

Překlady do češtiny / Czech translation: Překladatelská agentura Easytalk s. r. o.
(Andrea Svobodová, Zuzana Josková, Martina Neradová, Tomáš Pártl)

Překlady do angličtiny / English translation: Překladatelská agentura Easytalk s. r. o. (Stephan von Pohl)

Revize anglických textů / Language revision of English texts: Překladatelská agentura Easytalk s.r.o.
(Stephan von Pohl) a Erin Wright

Rejstřík / Index: Tereza Melenová, Martina Donátová

Grafická úprava a sazba / Graphic design and typesetting: Markéta Kinterová

Vizuální koncept PQ / PQ visual concept: Krištof Kintera

Fotografie na obálce / Cover photo: Krištof Kintera, Rastislav Juhás

Tisk / Printing: Durabo

První vydání / First edition

Tato publikace je 1. díl katalogu Pražského Quadriennale 2011. /
This publication is the 1st volume of the Prague Quadrennial 2011 Catalogue.

ISBN 978-80-7008-260-7

ISBN 978-80-7008-259-1 (soubor / set)

ISBN 978-80-7008-261-4 (2. sv. / 2nd volume)

Texty a obrazové materiály a práva pro jejich publikování v tištěné i elektronické podobě byla poskytnuta
vystavujícími. / The PQ organizers have received the rights from the exhibitors to publish the acquired
information and pictures in printed and electronic form in this catalogue.

© Institut umění – Divadelní ústav
Celetná 17, 110 00 Praha 1
Česká republika
<http://www.idu.cz>

© Arts And Theatre Institute
Celetná 17, 110 00 Praha 1
Czech Republic
<http://www.idu.cz/en/>

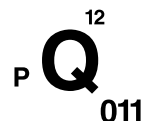

Za obsah publikací odpovídá výlučně autor. Publikace nereprezentují názory Evropské komise
a Evropská komise neodpovídá za použití informací, jež jsou jejich obsahem. /

This publication reflects the views only of the author, and the Commission cannot be held responsible
for any use which may be made of the information contained therein.